

---

## Содержание

Введение .....	2
Коротко .....	6
Ключи, двери и окна .....	20
Сиденья, системы защиты .....	37
Места для хранения вещей .....	56
Приборы и средства управления .....	63
Освещение .....	92
Информационно- развлекательная система .....	99
Климат-контроль .....	194
Вождение и управление автомобилем .....	205
Уход за автомобилем .....	224
Сервис и техническое обслуживание .....	270
Технические данные .....	280
Информация о клиенте .....	291
Предметный указатель .....	294

## Введение

## Введение

Ваш автомобиль спроектирован с таким расчетом, чтобы в нем сочетались передовые технологии, безопасность, бережное отношение к окружающей среде и экономичность.

В данном руководстве пользователя содержится вся информация, необходимая для безопасного и эффективного управления Вашим автомобилем.

Убедитесь, что Ваши пассажиры понимают риск несчастного случая и травмы в случае неправильного использования данного автомобиля.

Необходимо всегда выполнять конкретные законы и правила той страны, в которой Вы находитесь. Эти законы и правила могут отличаться от информации, содержащейся в данном руководстве пользователя.

При необходимости посещения станции техобслуживания мы рекомендуем обращаться в авторизованный сервисный центр Chevrolet.

Все авторизованные сервисные центры Chevrolet предложат Вам первоклассный сервис по умеренным ценам. Опытные специалисты, прошедшие обучение на фирме Chevrolet, обслужат Ваш автомобиль, руководствуясь оригинальными технологическими инструкциями компании.

Пакет с литературой для клиента должен всегда находиться в автомобиле.

## Как пользоваться настоящим руководством

- В этом руководстве описываются все возможности и функции, доступные для данной модели. **Некоторые описания, включая описания дисплея и функций меню, могут быть неприменимы к Вашему автомобилю из-за**

**отличия варианта модели, особенностей спецификации для данной страны, наличия специального оборудования или аксессуаров.**

- Предварительный обзор можно найти в главе "Кратко".
- Размещение информации приведено в оглавлениях в начале руководства и в начале каждой из глав.
- Конкретную информацию можно найти с помощью алфавитного указателя.
- Данное руководство пользователя посвящено автомобилям с левым рулем. Управление ими аналогично управлению автомобилями с правым рулем.
- В руководстве пользователя использованы заводские обозначения двигателя. Соответствующие торговые обозначения можно найти в главе "Технические данные".

- Указания направления, например влево-вправо или вперед-назад, всегда приводятся относительно направления движения.
- Экранные дисплеи данного автомобиля могут не поддерживать Ваш родной язык.
- Сообщения, выводимые на экран, и внутренние ярлыки пишутся **жирным** шрифтом.

## Опасность, Предупреждение и Внимание

### ⚠ Опасность

Текст, отмеченный **⚠ Опасность**, содержит информацию, связанную с риском смертельного исхода. Пренебрежение этими сведениями может оказаться опасным для жизни.

### ⚠ Предупреждение

Текст, помеченный **⚠ Предупреждение**, содержит информацию, связанную с риском несчастного случая или травмы. Пренебрежение этими сведениями может стать причиной травмы.

### Внимание

Текст, помеченный **Внимание**, информирует о том, что автомобиль может быть поврежден. Пренебрежение этой информацией может привести к повреждению автомобиля.

## Символы

Ссылки на страницы обозначаются с помощью ↪. ↪ означает "см. стр."

Желаем Вам счастливого пути

**Chevrolet**



## Коротко

### Исходные сведения, необходимые при вождении

## Отпирание автомобиля

### Пульт дистанционного управления



Чтобы отпереть двери и багажное отделение, нажмите на кнопку . Откройте двери, потянув за ручки. Чтобы открыть заднюю дверь, нажмите кнопку под молдингом задней двери.

Нажмите кнопку . При этом отпирается и открывается только багажное отделение.

Радиобрелок дистанционного управления ⇨ 20, центральный замок ⇨ 22, багажное отделение ⇨ 26.

## Регулировка сидений

### Установка сиденья в требуемое положение



Потяните ручку, сдвиньте сиденье, отпустите ручку.

Регулировка сидений ⇨ 39, установка сиденья в требуемое положение ⇨ 38.

### Спинки сидений

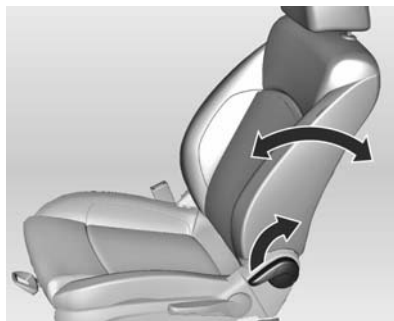

Потяните рычаг, отрегулируйте наклон и отпустите рычаг. Сиденье должно зафиксироваться в новом положении с характерным щелчком.

Регулировка сидений ⇨ 39, установка сиденья в требуемое положение ⇨ 38.

### Высота сиденья

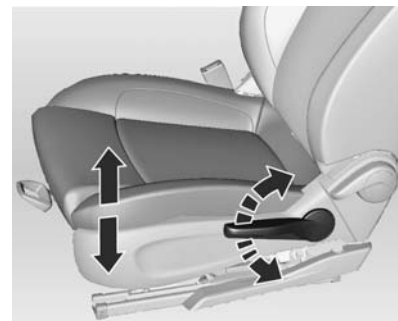

Для изменения высоты сиденья выполните рычагом качающие движения

вверх = выше  
вниз = ниже

Сиденья ⇨ 39, установка сиденья в требуемое положение ⇨ 38.

## Регулировка подголовника

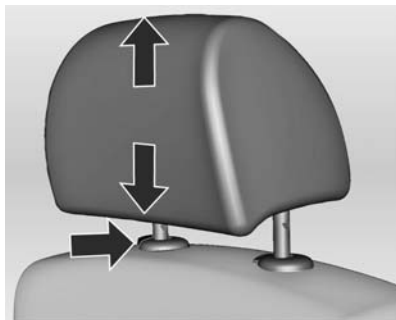

Чтобы отрегулировать высоту подголовника, потяните его вверх. Чтобы опустить подголовник, нажмите пружину фиксатора и надавите на подголовник вниз.

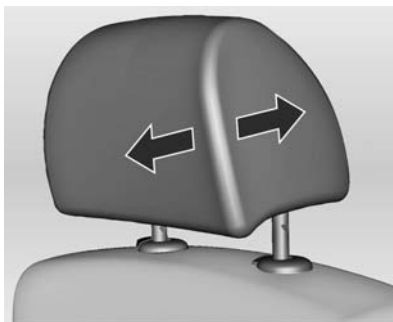

Для перемещения по горизонтали вытяните подголовник вперед и зафиксируйте в одном из трех положений. Для возврата в крайнее заднее положение вытяните его вперед полностью и отпустите.

Подголовники ⇨ 37.

## Ремень безопасности



30049

Вытяните ремень безопасности и зафиксируйте его в замке. Ремень безопасности не должен быть перекручен и должен быть плотно подогнан к телу. Нельзя откидывать спинку слишком далеко (не более 25°).

Для того чтобы снять ремень, нажмите красную кнопку на его замке.

Ремни безопасности ⇨ 42, подушки безопасности ⇨ 45, положение сиденья ⇨ 38.



## Регулировка зеркал

### Внутреннее зеркало



Для уменьшения риска ослепления измените положение рычага в нижней части зеркала.

Внутреннее зеркало ↪ 32, автоматическое неослепляющее внутреннее зеркало ↪ 32.

### Наружные зеркала



Выберите и отрегулируйте соответствующее наружное зеркало. Электрическая регулировка ↪ 31, панорамные наружные зеркала ↪ 31, складывающиеся наружные зеркала ↪ 31, наружные зеркала с обогревом ↪ 32.

## Регулировка положения рулевого колеса



Опустите рычаг, отрегулируйте рулевое колесо, затем зафиксируйте рычаг и убедитесь, что он полностью заблокирован. Выполняйте регулировку только на стоящем автомобиле с разблокированным рулевым колесом.

Подушки безопасности ↪ 45, положения зажигания ↪ 206.

## Краткое описание приборной панели

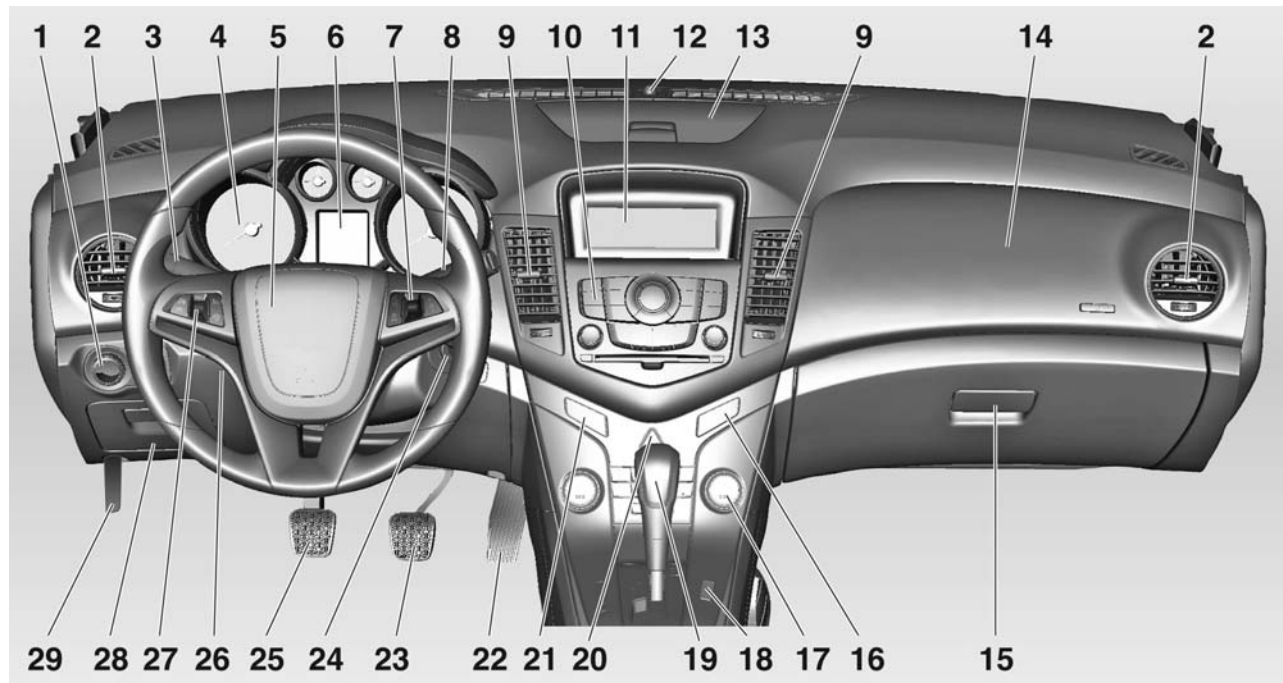

- |  |   |  |
|--|---|--|
| <p><b>1</b> Выключатель осветительных приборов ... 92<br/>Передние противотуманные фары .... 95<br/>Задний противотуманный фонарь ..... 95<br/>Подсветка приборной панели ..... 96</p> <p><b>2</b> Боковые рефлекторы обдува ..... 202</p> <p><b>3</b> Сигналы поворота, мигание фар, ближний и дальний свет ..... 95<br/>Освещение нижней части дверного проёма ..... 98<br/>Стояночный свет ..... 96<br/>Информационный центр водителя ..... 81</p> <p><b>4</b> Приборы ..... 69</p> <p><b>5</b> Звуковой сигнал ..... 64<br/>Подушка безопасности водителя ..... 46</p> <p><b>6</b> Информационный центр водителя ..... 81</p> <p><b>7</b> Органы управления на рулевом колесе ..... 63</p> | <p><b>8</b> Стеклоочистители лобового стекла, система омывателя лобового стекла, стеклоочиститель заднего стекла, система омывателя заднего стекла ..... 64</p> <p><b>9</b> Центральные рефлекторы обдува ..... 202</p> <p><b>10</b> Информационно-развлекательная система ... 99</p> <p><b>11</b> Информационный дисплей ..... 81</p> <p><b>12</b> Светодиод индикации состояния противоугонной сигнализации ..... 28</p> <p><b>13</b> Места для хранения вещей ..... 56</p> <p><b>14</b> Подушка безопасности переднего пассажира ..... 46</p> <p><b>15</b> Перчаточный ящик ..... 57</p> | <p><b>16</b> Индикатор отключения подушки безопасности и индикаторы, напоминающие о необходимости пристегнуть ремни безопасности ..... 76</p> <p><b>17</b> Система обогрева, вентиляции и климат-контроля ..... 194</p> <p><b>18</b> Система контроля тягового усилия ..... 216<br/>Электронная система динамической стабилизации ..... 216</p> <p><b>19</b> Рычаг селектора, автоматическая коробка передач ..... 210<br/>Механическая коробка передач ..... 213</p> <p><b>20</b> Аварийная световая сигнализация ..... 94</p> <p><b>21</b> Центральная замка ..... 22</p> <p><b>22</b> Педаль акселератора ..... 205</p> <p><b>23</b> Педаль тормоза ..... 214</p> |
|--|---|--|

- 24 Замок зажигания с блокировкой рулевого колеса ..... 206
- 25 Педаль сцепления ..... 205
- 26 Регулировка положения рулевого колеса ..... 63
- 27 Круиз-контроль ..... 217
- 28 Багажное отделение, блок предохранителей ..... 248
- 29 Ручка отпирания капота . . 226

## Наружное освещение



Поверните выключатель освещения

**AUTO** = Система автоматического управления освещением: включение и выключение фар происходит в автоматическом режиме

 = Включение и отключение автоматического управления освещением

 = Боковые огни

 = Фары

На автомобилях без автоматического управления освещением:

**O** = Выкл.

Нажмите выключатель света

 = Передние противотуманные фары

 = Задние противотуманные фары

Освещение ⇨ 92.

## Мигание фарами, ближний и дальний свет



- Мигание фарами = Потяните рычаг на себя  
 Дальний свет = Нажмите на рычаг  
 Ближний свет = Нажмите на рычаг или потяните рычаг на себя

Дальний свет ⇨ 93, мигание фарами ⇨ 93, автоматическое управление освещением ⇨ 93.

## Сигналы поворота и смены полосы движения



- Вправо = Рычаг вверх  
 Влево = Рычаг вниз

Сигналы поворота и смены ряда движения ⇨ 95, стояночный свет ⇨ 96.

## Аварийная световая сигнализация



Включается с помощью кнопки . Аварийная световая сигнализация ⇨ 94.

## Звуковой сигнал



Нажмите .

## Омыватели и стеклоочистители

### Стеклоочистители

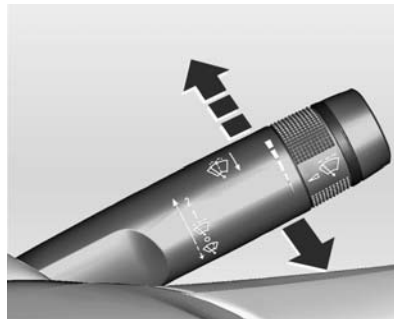

**2** = быстро

**1** = медленно

 = прерывистый режим или автоматическое включение стеклоочистителей от датчика дождя

**○** = выкл.

Для однократного включения неработающего стеклоочистителя нажмите на рычаг вниз.

Стеклоочистители ⇨ 64, замена стеклоочистителей ⇨ 235.

### Омыватель ветрового стекла

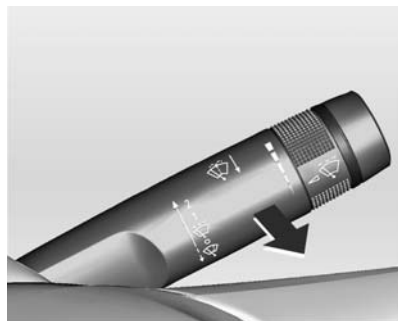

Потяните рычаг на себя.

Система стеклоомывателей ветрового стекла ↗ 64, жидкость омывателя ↗ 233.

### Стеклоочиститель и стеклоомыватель заднего стекла

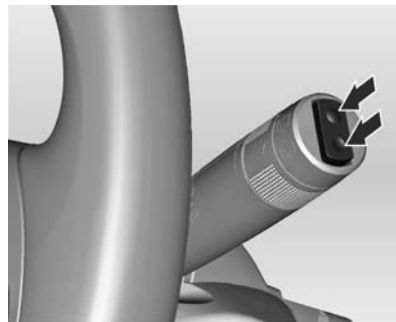

Нажмите на клавишу выключателя, чтобы включить задний стеклоочиститель:

вверх = непрерывный режим  
вниз = прерывистый режим  
по центру = выкл.

Стеклоочиститель/омыватель заднего стекла ↗ 66.

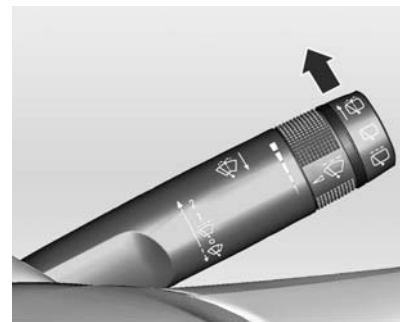

Нажмите на рычаг.

Жидкость из омывателя разбрызгивается на заднее стекло, а стеклоочиститель делает несколько взмахов по стеклу.

## Климат-контроль

Обогрев заднего стекла,  
обогрев наружных зеркал



Обогрев включается при нажатии на кнопку .

Обогреваемое заднее стекло  
⇨ 35.

Удаление влаги и инея со  
стекол



Нажмите на кнопку .

Установите регулятор на самую  
высокую температуру.

Включите охлаждение .

Обогрев заднего стекла  включен.

Климат-контроль ⇨ 194.

## Коробка передач

Механическая коробка  
передач

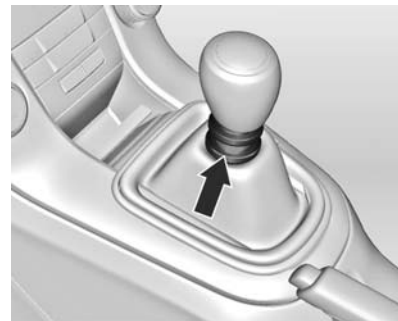

Задний ход: при неподвижном автомобиле выжмите сцепление, потяните за кольцо на рычаге селектора и включите передачу.

Если передача не включается, установите рычаг в нейтральное положение, отпустите и снова выжмите педаль сцепления; еще раз включите передачу.

Механическая коробка передач  
⇨ 213.



## Автоматическая коробка передач

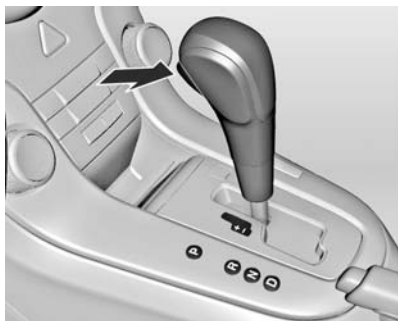

- P** = стоянка  
**R** = задний ход  
**N** = нейтральное положение  
**D** = движение

Режим ручного переключения:  
сдвиньте рычаг селектора из положения **D** влево.

- +** = повышенная передача  
**-** = пониженная передача

Из положения **P** рычаг селектора можно вывести только при включенном зажигании и нажатой педали тормоза. Для включения **P** или **R** нажмите кнопку фиксатора. Автоматическая коробка передач  $\diamond$  210.

## Начало движения

### Перед тем, как тронуться с места, проверьте

- Давление в шинах и их состояние  $\diamond$  251,  $\diamond$  289.
- Уровень моторного масла и уровни жидкостей  $\diamond$  230.
- Стекла, зеркала, наружное освещение и номерные знаки должны быть чистыми, без снега и наледи, и работоспособными.
- Положения сидений, ремней безопасности и зеркал  $\diamond$  38,  $\diamond$  43,  $\diamond$  31.
- Проверьте работоспособность тормозов на малой скорости, особенно если тормозные колодки мокрые.

## Запуск двигателя ключом зажигания

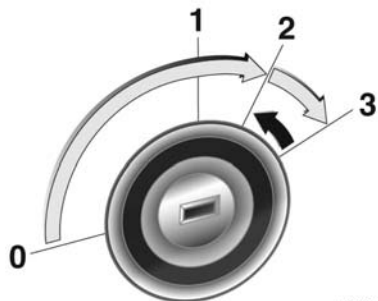

30047

- Установите ключ в положение 1.
- Немного поверните рулевое колесо, чтобы вывести его из состояния блокировки.
- Механическая коробка передач: выжмите сцепление.
- Автоматическая коробка передач: нажмите педаль тормоза и переведите селектор в положение **P** или **N**.
- Не нажимайте на педаль акселератора.

- Дизельный двигатель: для предварительного прогрева установите ключ в положение **2** и подождите, пока не погаснет индикатор .
  - На короткое время переведите ключ в положение **3** и отпустите его, когда двигатель заведется.
- Перед повторным пуском или для выключения двигателя, верните ключ в положение **0**.

## Стоянка

- При затягивании стояночного тормоза не нажимайте кнопку фиксатора. На спусках или подъемах затягивайте стояночный тормоз как можно сильнее. Для уменьшения усилия включения выжмите одновременно педаль тормоза.
  - Выключите двигатель. Поверните ключ зажигания в положение **0** и выньте его. Покачайте рулевое колесо, пока не почувствуете, что сработал замок.
- В автомобилях с автоматической коробкой передач переведите рычаг селектора в положение **P** и извлеките ключ.
- Если автомобиль стоит на ровной поверхности или подъеме, перед тем, как выключить зажигание, включите первую передачу или переведите рычаг селектора в положение **P**. Остановившись на подъеме, поверните передние колеса в сторону от бордюрного камня.

Если автомобиль стоит на спуске, перед тем, как выключить зажигание, включите заднюю передачу или переведите рычаг селектора в положение **P**. Поверните передние колеса к бордюроному камню.

- Закройте окна и люк крыши.
- Заприте автомобиль нажатием кнопки  на радиобрелке дистанционного управления.
- Включить противоугонную сигнализацию ⇨ 28.
- Не оставляйте автомобиль стоять на поверхности, способной легко воспламениться. В этом случае причиной загорания поверхности может стать высокая температура системы выпуска отработавших газов автомобиля.
- Вентиляторы охлаждения двигателя могут работать и после выключения двигателя ⇨ 225.
- Если двигатель автомобиля работал на высоких оборотах под большой нагрузкой, то, прежде чем заглушить двигатель, для за-

щиты турбонагнетателя дайте ему поработать с малой нагрузкой или на холостых оборотах в течение примерно 1—2 минут.

Ключи, замки ⇨ 20.

## Ключи, двери и окна

Ключи, замки .....	20
Двери .....	26
Защита автомобиля .....	27
Наружные зеркала .....	31
Внутренние зеркала .....	32
Окна .....	33
Крыша .....	35

## Ключи, замки

### Ключи

#### Запасные ключи

Номер ключа указывается на съемной бирке.

Поскольку ключ относится к системе иммобилайзера, его номер необходимо указать при заказе запасных ключей.

Замки ⇨ 267.

#### Ключ со складной бородкой



Для раскрытия нажмите на кнопку. При складывании ключа, сначала нажмите кнопку.

## Радиобрелок дистанционного управления



Используется для управления:

- Центральный замок
- Противоугонная сигнализация
- Багажное отделение

Радиус действия пульта дистанционного управления составляет приблизительно 25 метров. В зависимости от окружающих условий это расстояние может изменяться.

Работа пульта дистанционного управления подтверждается миганием.

С пультом следует обращаться бережно, защищать от влаги и высокой температуры, не включать без необходимости.

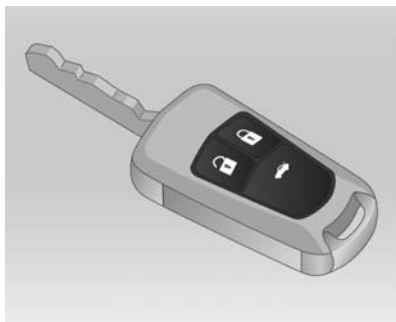

## Неисправности

Если управление центральным замком с помощью пульта невозможно, причина неисправности может заключаться в следующем:

- Превышена дальность действия пульта,
- Напряжение батареи пульта упало ниже допустимого уровня,
- Частое включение пульта за пределами его радиуса действия, которое требует его повторной синхронизации,
- При частых включениях и выключениях центральный замок перегружается, по этой причине его электропитание может временно прерываться,
- Мощные электромагнитные помехи от внешних источников.

Разблокирование всего автомобиля ⇨ 22.

## Системные установки

Изменить установки можно в меню **Настройки** информационного дисплея Info-Display. Сохранение индивидуальных настроек ⇨ 86.

## Замена батарейки пульта дистанционного управления

Замените батарейку пульта, как только радиус его действия начнет уменьшаться.

Не допускается утилизация батарей с обычным бытовым мусором. Их следует сдавать для утилизации в специальные пункты сбора.

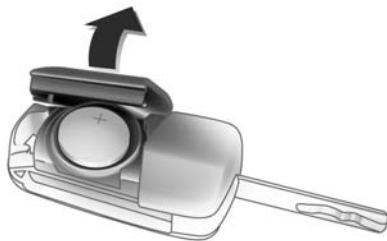
**Ключ со складной бородкой**

Раскройте ключ и откройте корпус. Замените батарейку (тип СРЧ 2032), соблюдая полярность. Закройте пульт и выполните синхронизацию.

**Ключ с неподвижной бородкой**

Замена батарейки производится на станции техобслуживания.

**Сохраненные установки**

При извлечении ключа из замка зажигания ключ автоматически запоминает следующие настройки:

- Электронный климат-контроль
- Освещение
- Информационно-развлекательная система
- Центральный замок

Когда этот же ключ будет снова вставлен в замок зажигания, сохраненные установки восстанавливаются автоматически.

Сохранение индивидуальных настроек ↻ 86.

**Центральный замок**

Открывает и закрывает двери, багажное отделение и крышку заливной горловины топливного бака.

Для открытия двери необходимо потянуть внутреннюю ручку двери.

**Примечание**

При дорожных происшествиях определенной тяжести двери автомобиля разблокируются автоматически.

**Разблокирование****Пульт дистанционного управления**

Нажмите на кнопку .

Возможны два варианта настройки:

- Чтобы отпереть только дверь водителя, нажмите кнопку  один раз. Чтобы отпереть все двери,

багажное отделение и крышку заливной горловины топливного бака, нажмите кнопку  дважды.

- Чтобы отпереть все двери, багажное отделение и крышку заливной горловины топливного бака, нажмите кнопку  один раз.

Изменить установки можно в меню **Настройки** информационного дисплея Info-Display. Сохранение индивидуальных настроек ⇨ 86.

Настроенные установки можно сохранить при помощи ключа. Сохраненные установки ⇨ 22.

## Запирание

### Пульт дистанционного управления

Закройте двери, багажное отделение и крышку заливной горловины топливного бака.



Нажмите на кнопку .

При незакрытой двери водителя центральный замок не работает. Сохранение индивидуальных настроек ⇨ 86.

## Разблокирование замка багажного отделения

### 5-дверный хетчбэк



Нажмите клавишу  один или два раза, в зависимости от выбранной настройки. Замок задней откидной двери разблокируется и дверь откроется.

Сохранение индивидуальных настроек ⇨ 86.

## 4 двери





Нажмите на кнопку . Дверь багажного отделения разблокируется и откроется, при этом остальные двери останутся заперты.

**Кнопки центрального замка**

Открывает и закрывает двери, багажное отделение и крышку заливной горловины топливного бака.



Нажмите клавишу , чтобы включить блокировку замков.

Нажмите клавишу , чтобы разблокировать замки.

При вставленном в замок зажигания ключе, запереть автомобиль можно только если все двери закрыты.

**Неисправность системы дистанционного управления****Разблокирование**

Разблокируйте дверь водителя вручную, повернув ключ в замке. Включите зажигание и нажмите кнопку центрального замка  чтобы разблокировать замки всех дверей, багажного отделения и крышки заливной горловины топливного бака. Для отключения противоугонной системы включите зажигание.



### Запирание

Включите зажигание и нажмите кнопку центрального замка  чтобы заблокировать замки всех дверей, багажного отделения и крышки заливной горловины топливного бака. Затем закройте дверь водителя и запирайте ее снаружи с помощью ключа.

### Неисправность центрального замка

#### Разблокирование

Разблокируйте дверь водителя вручную, повернув ключ в замке. Другие двери можно открыть с помощью внутренних ручек. Для этого ручку необходимо потянуть дважды. Крышка горловины топливного бака не может быть открыта. Для отключения противоугонной системы включите зажигание  28.

### Разблокирование замка багажного отделения



Потяните ручку на внутренней стороне задней двери.

#### Запирание

Утопите кнопки блокировки замков всех дверей, кроме водительской. Затем закройте дверь водителя и запирайте ее снаружи с помощью ключа. Крышка горловины топливного бака и задняя дверь не запираются.

### Замки для безопасности детей



#### Предупреждение

Используйте замки системы безопасности детей, если на заднем сиденье находится ребенок.

Ключом или подходящей отверткой поверните кнопки блокировки замков задних дверей в горизонтальное положение. Двери изнутри открываться не будут. Для отключения блокировки поверните кнопки замков в вертикальное положение.

## Двери

### Багажное отделение

#### Задняя дверь

##### Открытие 5-дверный хетчбэк



Чтобы открыть дверь задка, после отпирания замков дверей нажмите кнопку под рукояткой.

#### 4 двери



Нажмите кнопку  на радиобрелке дистанционного управления, чтобы открыть дверь багажного отделения, или отпирите дверь и нажмите на кнопку под молдингом.

#### Предупреждение

Не допускается движение с полностью или частично открытой задней дверью, например, при перевозке крупногабаритных грузов, так как в этом случае в салон могут попасть токсичные отработавшие газы.

### Внимание

Перед тем как открыть заднюю дверь, убедитесь в том, что над ней нет никаких препятствий. В противном случае дверь может быть повреждена. Всегда проверяйте наличие препятствий над и за задней дверью.

### Примечание

При установке на заднюю дверь некоторых тяжелых приспособлений, она не может фиксироваться в открытом положении.

### Закрывание



Используйте внутреннюю ручку.

Во избежание повторного отпирания двери не нажимайте при закрытии кнопку под молдингом или под ручкой.

## Защита автомобиля

### Противоугонная система

#### ⚠ Предупреждение

Не включать, если в автомобиле находятся люди! Отпирание изнутри невозможно.

Система (Deadlock) блокирует запорные устройства всех дверей. Система не включится, если не закрыты все двери.

При включенном зажигании для того, чтобы включить сигнализацию автомобиля, следует открыть и закрыть водительскую дверь.

После отпирания замков дверей автомобиля механическая противоугонная система также отключается. С помощью кнопки центрального замка эту функцию выполнить невозможно.

## Включение



Дважды нажать  на пульте дистанционного управления в течение 15 секунд.

## Противоугонная сигнализация

Противоугонная сигнализация встроена в противоугонную систему и работает вместе с ней.

Она отслеживает:

- Боковые двери, дверь багажного отделения, капот
- Салон, включая багажное отделение
- Наклон автомобиля, например, при его поднятии
- Зажигание

## Включение



- Сигнализация включается автоматически через 30 секунд после запирания автомобиля (инициализация системы), либо

- с помощью пульта дистанционного управления: непосредственно повторным нажатием кнопки  после запирания, либо



### Примечание

Контроль периметра салона может ухудшиться при изменении интерьера, например, при использовании чехлов на сиденьях, а также при открытых окнах или люке крыши.

## Включение сигнализации без контроля салона и наклона автомобиля



Следует выключить контроль пассажирского салона и наклона автомобиля, если внутри салона вы оставили животное, так как вредные для него ультразвуковые сигналы имеют высокую мощность, а движение животного может привести к срабатыванию противоугонной сигнализации. Систему также следует выключить при перевозке автомобиля на пароме или железнодорожным транспортом.

1. Закройте багажное отделение, капот, окна и потолочный люк.
2. Нажмите кнопку . Загорится подсветка кнопки .
3. Закройте двери.
4. Включите противоугонную сигнализацию.

### Светодиод индикатора состояния



Светодиод индикации состояния встроен в датчик, расположенный на верхней части приборной панели.

Индикация состояния в течение первых 30 секунд после включения противоугонной сигнализации:

светодиод включен	= проверка, задержка включения.
светодиод мигает быстро	= не закрыта боковая дверь, задняя дверь или капот двигателя или неисправность в системе.

Индикация состояния после включения системы:

светодиод мигает медленно	= система включена.
---------------------------	---------------------

При неисправностях обратитесь за помощью на станцию техобслуживания.

## Отключение



При отпирании автомобиля нажатием кнопки  противоугонная сигнализация отключается.

## Сигнализация

При срабатывании включается сирена, питание которой осуществляется от автономного аккумулятора, и одновременно начинает мигать аварийная сигнализация. Количество и продолжительность сигналов тревоги регламентированы законодательно.

Сигнал можно прервать нажатием любой кнопки на пульте дистанционного управления или включением зажигания.

Систему противоугонной сигнализации можно отключить, только нажав кнопку  или включив зажигание.

## Иммобилайзер



Встроенная в замок зажигания система проверяет, разрешается ли пуск двигателя с помощью используемого ключа. Если транспондер ключа распознан, двигатель запустится.

Иммобилайзер активизируется автоматически после извлечения ключа из замка зажигания.

Если индикатор  мигает или горит при включенном зажигании, это свидетельствует о наличии неисправности; пуск двигателя невозможен. Выключите зажигание и повторите попытку запуска.

Если индикатор продолжает мигать или гореть, попытайтесь запустить двигатель с помощью запасного ключа и обратитесь на станцию техобслуживания.

### Примечание

Система электронной блокировки пуска двигателя не запирает двери. Поэтому после выхода из автомобиля необходимо всегда запирать автомобиль и включать устройство противоугонной сигнализации  22,  28.

Индикатор   30.

## Наружные зеркала

### Панорамное зеркало

Панорамное внутреннее зеркало уменьшает мертвые зоны. При этом изображения объектов в зеркале уменьшаются, что затрудняет возможность оценки расстояния до них.

### Электрическая регулировка



Выберите требуемое наружное зеркало поворотом переключателя влево (**L**) или вправо (**R**). После этого отрегулируйте положение зеркала, изменяя положение рычага выключателя.

Если переключатель установлен в положение **O**, ни одно из зеркал не выбрано.

### Складывание



Для обеспечения безопасности пешеходов внешние зеркала складываются от удара определенной

силы. Чтобы вернуть зеркало в рабочее положение, нужно слегка надавить на его корпус.

### Складывание с помощью электропривода



Поверните выключатель в положение **O** и нажмите на рычаг выключателя сверху вниз. При этом оба наружных зеркала складываются.

При повторном нажатии на выключатель оба зеркала вернуться в исходное положение.

Если сложенное при помощи электропривода наружное зеркало было открыто вручную, при нажатии выключателя электропривод откроет только другое зеркало.

## Подогрев



Включается при нажатии кнопки . Обогрев включается только при работающем двигателе и через короткое время отключается.

## Внутренние зеркала

### Ручное включение режима предотвращения бликов



Для уменьшения бликов потяните рычаг на нижней части корпуса зеркала.

## Автоматическое включение режима предотвращения бликов



Автоматически уменьшаются блики от света фар идущих сзади автомобилей в ночных условиях.



## Окна

### Управление стеклоподъемниками вручную

Дверные стекла опускаются и поднимаются с помощью стеклоподъемников.

### Электрические стеклоподъемники

#### **⚠ Предупреждение**

Будьте внимательны при использовании электрических стеклоподъемников. При их работе возможно травмирование, особенно детей.

Если на заднем сиденье находятся дети, включите блокировку электростеклоподъемников от случайного открытия детьми.

Внимательно следите за стеклами во время закрывания. Удостоверьтесь в отсутствии предметов, которые могут быть зажаты.

Управление электрическими стеклоподъемниками

- при включенном зажигании
- в течение 10 минут после выключения зажигания и до того, как будет открыта дверь.

После выключения зажигания стеклоподъемники перестают работать, если передняя дверь будет открыта.



Чтобы поднять или опустить стекло, нажмите или потяните ручку переключателя стеклоподъемника.

### Управление

Если ручку переключателя стеклоподъемника осторожно потянуть или нажать до первого упора, окно будет двигаться вниз или вверх, пока Вы не отпустите ручку.

Если сильнее нажать или потянуть ручку до второго упора и затем отпустить, то окно опустится автоматически.

Если сильнее нажать или потянуть рукоятку до второго упора и затем отпустить, при включенной функции защиты от заземления окно со стороны водителя открывается и закрывается автоматически.

Для прекращения движения стекла повторите движение рукояткой еще раз в том же направлении.

### **Функция защиты от заземления стеклоподъемника двери водителя**



Если при автоматическом закрывании стекла возникнет сопротивление, движение стекла немедленно прекратится, и окно вновь откроется.

### **Отключение функции защиты от заземления**

Если ход стекла затруднен, например из-за наледи или по другой причине, потяните и удерживайте рукоятку переключателя. Окно со стороны водителя закроется, при этом функция защиты от заземления будет отключена. Для прекращения движения стекла отпустите рукоятку и повторите переключение в том же направлении.

### **Блокировка задних стеклоподъемников от случайного открытия детьми**



Для включения блокировки стекол задних дверей нажмите переключатель , при этом загорится светодиод индикатора. При повторном нажатии переключателя  блокировка отключится.

### **Перегрузка**

При слишком частом подъеме и опускании стекол электропитание стеклоподъемников на некоторое время отключается.

### **Инициализация электрических стеклоподъемников**

Если окна не открываются автоматически (например, после отключения аккумуляторной батареи), то следует активировать их электронную систему, выполнив следующие действия:

1. Закройте двери.
2. Включите зажигание.

3. Полностью закройте окно и удерживайте рукоятку вытянутой еще 2 секунды после окончания движения стекла.
4. Повторите процедуру для каждого окна.

## Обогрев заднего стекла



Включается при нажатии кнопки . Обогрев включается только при работающем двигателе и через короткое время отключается.

## Солнцезащитные козырьки

Для защиты от яркого света солнцезащитные козырьки могут опускаться и поворачиваться в сторону.

Если в солнцезащитный козырек встроено зеркало, во время движения оно должно быть закрыто крышкой.

## Крыша

### Прозрачный люк

#### Предупреждение

При использовании прозрачного люка крыши следует проявлять особую осторожность. При их работе возможно травмирование, особенно детей. Внимательно следите за перемещением подвижных деталей во время использования электропривода. Удостоверьтесь в отсутствии предметов, которые могут быть зажаты.



Управление потолочным люком может осуществляться



- при включенном зажигании
- в течение 10 минут после выключения зажигания.

После выключения зажигания управление потолочным люком перестает работать, если передняя дверь будет открыта.





### Открытие и закрытие

Слегка нажмите кнопку  или  до первого упора: потолочный люк будет открываться или закрываться, пока нажата соответствующая кнопка.

Нажмите кнопку  или  сильнее до второго упора и затем отпустите: люк откроется или закроется в автоматическом режиме, при этом включится функция защиты от заземления. Для прекращения движения нажмите клавишу выключателя еще раз.

### Подъем и закрытие

Нажмите кнопку  или . Потолочный люк откроется или закроется автоматически.

### Солнцезащитная шторка

Управление солнцезащитной шторкой производится вручную.

Чтобы закрыть или открыть шторку, ее необходимо сдвинуть в соответствующем направлении. При открытом люке шторка всегда открыта.

### Общие примечания

#### Защита от заземления

Если при автоматическом закрывании люка возникнет сопротивление его движению, движение немедленно прекратится и она вновь откроется.

#### Отключение функции защиты от заземления

Если ход стекла затруднен, например из-за наледи, нажмите клавишу выключателя  до упора и удерживайте ее в этом положе-

нии. Потолочный люк закроется, при этом функция защиты от заземления будет отключена. Для прекращения движения отпустите клавишу выключателя.

### Инициализация после сбоя питания

После сбоя подачи питания привод прозрачного люка крыши будет работать в ограниченном режиме. Обратитесь на станцию техобслуживания для проведения инициализации системы.

## Сиденья, системы защиты

Подголовники .....	37
Передние сиденья .....	38
Задние сиденья .....	41
Ремни безопасности .....	42
Система подушек безопасности .....	45
Системы безопасности детей ...	50

### Подголовники

#### Положение

##### ⚠ Предупреждение

Ездите только с правильно отрегулированным подголовником.

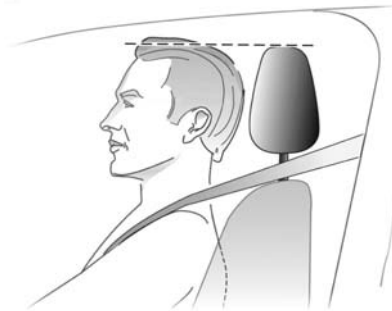

Верхняя кромка подголовника должна быть на уровне темени. Если это невозможно, то для очень высоких людей следует установить самое высокое положение, а для

людей низкого роста – опустить подголовник в самое низкое положение.

### Подголовники передних сидений

#### Регулировка высоты

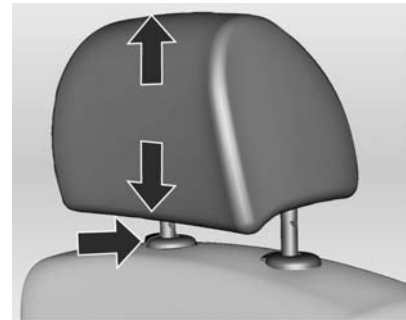

Вытяните подголовник вверх. Чтобы опустить подголовник, нажмите пружину фиксатора и надавите на подголовник вниз.

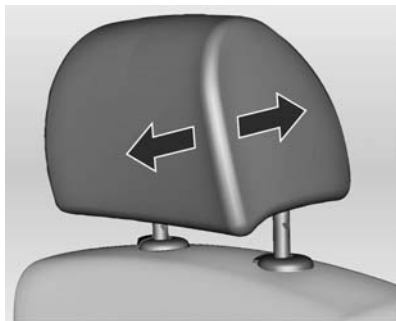

### Регулировка горизонтального положения

Для перемещения по горизонтали вытяните подголовник вперед и зафиксируйте в одном из трех положений.

Для возврата в крайнее заднее положение вытяните его вперед полностью и отпустите.

### Подголовники задних сидений

#### Регулировка высоты

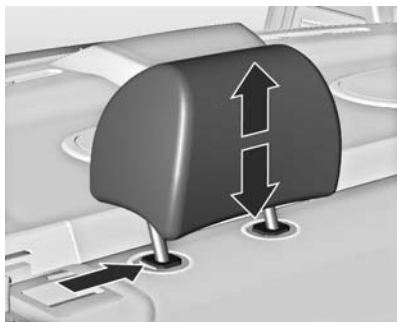

Вытяните подголовник вверх.

Чтобы опустить подголовник, нажмите пружину фиксатора и надавите на подголовник вниз.

### Передние сиденья

#### Положение сиденья

#### ⚠ Предупреждение

Езьте только с правильно отрегулированными сиденьями.



18532 T

- Сядьте на сиденье как можно глубже. Отрегулируйте расстояние между сиденьем и педалями так, чтобы при нажатии на педали ноги были слегка согнуты. Сдвиньте пассажирское сиденье назад до упора.

- Плечи должны быть как можно ближе к спинке сиденья. Угол наклона спинки сиденья необходимо отрегулировать таким образом, чтобы руки легко доставали до рулевого колеса и были слегка согнуты. При вращении рулевого колеса плечи должны опираться на спинку сиденья. Не допускается откидывать спинку сиденья слишком далеко назад. Мы рекомендуем, чтобы угол наклона спинки составлял приблизительно 25°.
- Регулировка рулевого колеса ⇨ 63.
- Установите такую высоту сиденья, чтобы обеспечить круговой обзор и хорошо видеть приборную панель. Зазор между головой и обивкой потолка должен быть не меньше ладони. Бедрa должны легко касаться сиденья, не давя на него.
- Регулировка подголовника ⇨ 37.
- Регулировка высоты ремней безопасности ⇨ 43.

## Регулировка сидений

### ⚠ Опасность

Чтобы избежать травмирования во время срабатывания подушки безопасности, не придвигайтесь к рулевому колесу ближе чем на 25 см.

### ⚠ Предупреждение

Никогда не регулируйте сиденье при движении автомобиля, поскольку оно может сместиться произвольно.

## Установка сиденья в требуемое положение



Потяните ручку, сдвиньте сиденье, отпустите ручку.

### Спинки сидений

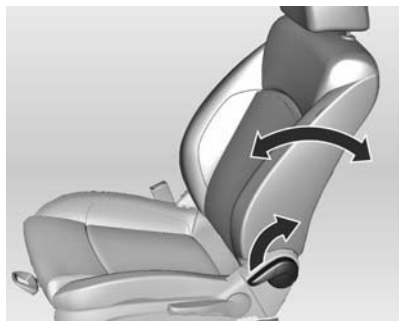

Потяните рычаг, отрегулируйте наклон и отпустите рычаг. Сиденье должно зафиксироваться в новом положении с характерным щелчком.

### Высота сиденья

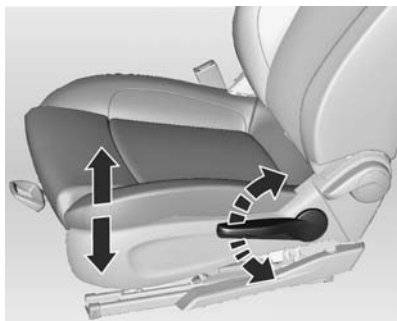

Для изменения высоты сиденья выполните рычагом качающие движения

вверх = поднять сиденье  
вниз = опустить сиденье

### Подлокотник

#### Подлокотник между передними сиденьями

Нажмите кнопку и сложите подлокотник вверх. В корпусе подлокотника имеется отделение для хранения.

### Регулировка горизонтального положения

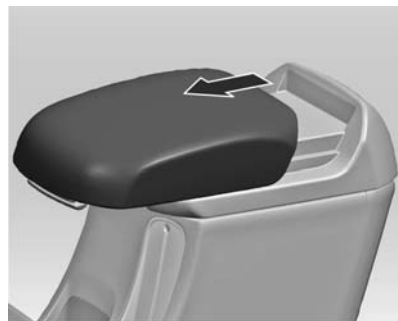

Чтобы передвинуть подлокотник, нажмите на рычаг.



## Подогрев



Чтобы включить обогрев переднего сиденья, нажмите кнопку  в ручке регулятора температуры (левое сиденье) или скорости вращения вентилятора (правое сиденье) один или несколько раз при включенном зажигании. Выбранная интенсивность обогрева указывается соответствующим числом светодиодов на кнопке.

Людам с чувствительной кожей долгое время пользоваться максимальным подогревом не рекомендуется.

Подогрев сидений осуществляется только при работающем двигателе.

## Задние сиденья

### Подлокотник



Вытащите подлокотник, потянув за ремень. В разложенном подлокотнике имеется подстаканник.

## Ремни безопасности



18533 T

Ремни обеспечивают безопасность водителя и пассажиров при резком ускорении или замедлении автомобиля.

### ⚠ Предупреждение

Перед каждой поездкой необходимо пристегнуть ремень безопасности.

Не пристегнутые ремнями лица при авариях представляют собой угрозу всем другим пассажирам и самим себе.

Ремень безопасности индивидуален, одновременно им может пользоваться только один человек. Ремни безопасности предназначены для лиц не моложе 12 лет и ростом не меньше 150 см.

Необходимо периодически проверять все детали ремней безопасности на отсутствие повреждений и загрязнений, а также на работоспособность.

Компоненты с сильными повреждениями следует заменить. После аварии замените ремни безопасности и сработавшие натяжители ремней на станции техобслуживания.

### Примечание

Убедитесь, что ремни не повреждены обувью или острыми предметами и не пережаты. Исключите попадание грязи во втягивающий механизм ремня.

Сигнализатор ремня безопасности  ⇨ 75.

### Ограничители натяжения ремней

На передних сиденьях они обеспечивают снижение нагрузки на тело за счет постепенного высвобождения ремня безопасности в случае столкновения.

## Натяжители ремней безопасности



При фронтальном столкновении или наезде сзади определенной жесткости ремни безопасности автоматически натягиваются.

### ⚠ Предупреждение

Непрофессиональное обращение (например, при демонтаже или установке ремней или замков ремней) может привести к срабатыванию натяжителей и связанной с этим опасности травмирования.

На срабатывание натяжителей ремней указывает свечение индикатора  75.

Сработавшие натяжители ремней следует заменить на станции техобслуживания. Натяжители ремней - это устройства однократного действия.

### Примечание

Не используйте и не устанавливайте принадлежности или другие предметы, которые способны помешать работе натяжителей ремней. Любое изменение компонентов натяжителей ремней безопасности не допускается и влечет за собой потерю разрешения на эксплуатацию автомобиля.

## Трехточечный ремень безопасности

### Пристегивание



30052

Извлеките ремень из катушки, потяните без перекручивания вдоль торса и вставьте язычок крепления в замок. Натяните равномерно поясной ремень подтягиванием диагонального ремня. Сигнализатор ремня безопасности  75.



30053

Свободная и объемная одежда не позволяет ремню прилегать плотно к телу. Не помещайте между ремнем и телом такие предметы, как, например, дамские сумочки или мобильные телефоны.

### ⚠ Предупреждение

Ремень не должен проходить поверх имеющихся в карманах одежды предметов.

### Регулировка высоты



1. Слегка потяните ремень.
2. Нажмите кнопку.
3. Отрегулируйте высоту и зафиксируйте.



Регулируйте высоту так, чтобы ремень проходил напротив плеча. Он не должен находиться напротив горла или верхней части руки.

Не занимайтесь регулировкой во время езды.

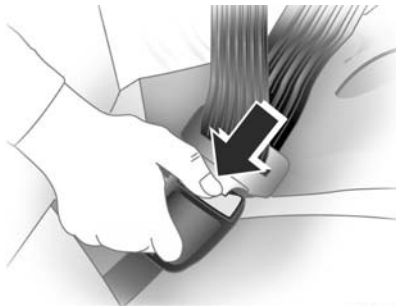
**Снятие**

30054

Чтобы высвободить ремень, нажмите красную кнопку на замке ремня.

**Ремень безопасности на задних сиденьях**

Трехточечный ремень безопасности среднего сиденья вытягивается из натяжителя только в том случае, если спинка сиденья установлена в заднее положение.

**Использование ремней безопасности беременными женщинами****⚠ Предупреждение**

Во избежание давления на нижнюю часть живота поясной ремень должен проходить через область таза как можно ниже.

**Система подушек безопасности**

Система подушек безопасности состоит из нескольких отдельных систем.

Сработавшие подушки безопасности наполняются за несколько миллисекунд. Кроме того, она так быстро сбрасывает давление, что в момент столкновения срабатывания подушек зачастую не замечают.

**⚠ Предупреждение**

При непрофессиональном вмешательстве подушка безопасности может взрывоподобно сработать.

**Примечание**



Электронные блоки управления подушками безопасности и натяжителями ремней безопасности расположены в центральной части консоли. Не следует подносить к ним намагниченные предметы.

Не приклеивайте посторонние предметы к панелям, прикрывающим подушки безопасности, и не закрывайте их другими материалами.

Каждая подушка безопасности срабатывает однократно. Замените сработавшие подушки безопасности на станции техобслуживания.

Не допускается внесение изменений в систему подушек безопасности, в этом случае автомобиль теряет разрешение на эксплуатацию.

После срабатывания подушек безопасности демонтаж рулевого колеса, приборной панели, всех деталей обшивки, дверных уплотнителей дверей, ручек и сидений необходимо выполнять на станции техобслуживания.

Индикатор  системы подушек безопасности  75.

## Система передних подушек безопасности

Система передних подушек безопасности состоит из двух подушек: одной в рулевом колесе и одной - в приборной панели со стороны пассажира. Наличие подушек безопасности можно определить по надписи **AIRBAG**.

В случае удара определенной силы происходит срабатывание передних подушек безопасности. Зажигание должно быть включено.

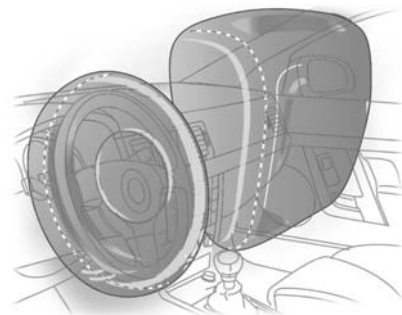

Движение вперед пассажиров передних сидений задерживается, что в определенной степени уменьшает вероятность травмирования верхней части тела и головы.

### ⚠ Предупреждение

Оптимальная защита обеспечивается только в том случае, если сидение установлено в правильном положении ↪ 38.

В области раскрытия подушки безопасности не должно быть каких-либо препятствий.

Ремни безопасности должны быть затянуты правильно.

Только в этом случае можно рассчитывать на защиту подушкой безопасности.

## Система боковых подушек безопасности



Система боковых подушек безопасности состоит из подушек, установленных в спинках передних сидений. Эти подушки можно определить по надписи **AIRBAG**.

Боковая система подушек безопасности срабатывает в случае аварии определенной тяжести. Зажигание должно быть включено.

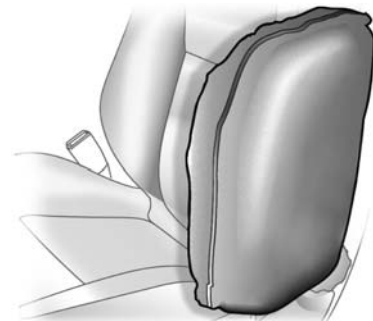

При этом значительно снижается вероятность повреждения верхней части тела и таза в случае бокового столкновения.

### ⚠ Предупреждение

В области раскрытия подушки безопасности не должно быть каких-либо препятствий.

#### Примечание

Используйте только разрешенные для вашего автомобиля чехлы сидений. Не закрывайте подушки безопасности.

## Система шторок безопасности для защиты головы

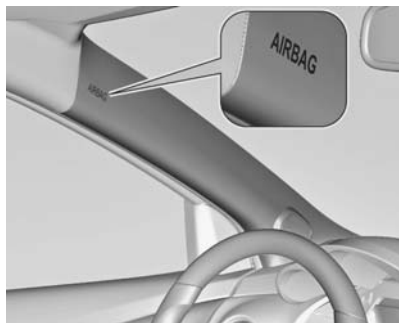

Система шторок безопасности включает подушки безопасности, установленные в раме крыши с каждой стороны. Эти подушки можно определить по надписи **AIRBAG** на стойках крыши.

Система шторок безопасности срабатывает в случае аварии определенной тяжести. Зажигание должно быть включено.

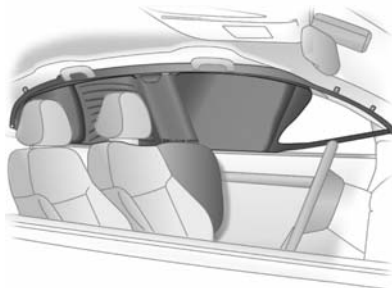

При боковом столкновении вероятность ранения головы заметно уменьшается.

### ⚠ Предупреждение

В области раскрытия подушки безопасности не должно быть каких-либо препятствий.

На крюки ручек, расположенных над дверьми, можно вешать только легкие предметы одежды (без вешалок). В этой одежде не должно быть посторонних предметов.

## Отключение подушек безопасности

При установке детского кресла на переднем пассажирском сиденье необходимо отключить фронтальную и боковую подушки безопасности переднего пассажира. Шторка безопасности, натяжители ремня безопасности и все подушки безопасности водителя остаются включенными.



Система подушек безопасности переднего пассажира отключается с помощью выключателя, расположенного сбоку на панели приборов



доступ к которому обеспечивается при открывании двери переднего пассажира.

### ⚠ Предупреждение

Если на переднем пассажирском месте сидит ребенок, деактивируйте переднюю пассажирскую систему воздушных подушек.

Активизируйте переднюю пассажирскую систему воздушных подушек, если на переднем пассажирском месте находится взрослый пассажир.

Установите выключатель в необходимое положение с помощью ключа зажигания:

☹off = подушки безопасности переднего пассажира отключены, в момент столкновения они не сработают. Контрольный индикатор ☹off горит непрерывно.

Детская система безопасности может быть установлена в соответствии с инструкциями указанными в разделе **"Места, где можно устанавливать детские сиденья"** ⇨ 52.

☹on = подушки безопасности переднего пассажира включены. Установка системы безопасности детей не допускается.



Если контрольный индикатор ☹off не горит, подушки безопасности переднего пассажира сработают при столкновении.

Изменять положение выключателя необходимо только на стоящем автомобиле при выключенном зажигании.

Это состояние сохраняется до следующего изменения.

Индикатор отключения подушки безопасности ⇨ 76.

## Системы безопасности детей

Рекомендуется использовать систему безопасности для детей GM, которая приспособлена специально для данного автомобиля.

При использовании системы безопасности детей соблюдайте приведенные ниже инструкции по установке и использованию, а также рекомендации производителя системы.

Всегда соблюдайте местные или национальные законы и правила. В отдельных странах установка детских сидений на некоторых местах запрещена.

### ⚠ Предупреждение

Если на переднем пассажирском сиденье установлена детская система безопасности, необходимо отключить переднюю пассажирскую подушку безопасности. В противном случае при срабатывании подушки безопасности ребенок может получить смертельные травмы.

Это особенно важно, если на переднее пассажирское сиденье установлена детская система безопасности, в которой ребенок ориентирован лицом по направлению движения.

### Правильный выбор системы

Задние сиденья — наиболее удобное месторасположение систем крепления детских кресел.

По возможности ребенок должен перевозиться спиной вперед. При этом неокрепший позвоночник ребенка подвергается меньшей нагрузке в случае аварии.

Дети в возрасте до 12 лет ростом менее 150 см должны перевозиться только в подходящем детском кресле. Допускается использование детских кресел, соответствующих стандарту ECE 44-03 или ECE 44-04. Надлежащее положение ремня безопасности практически невозможно обеспечить для детей ростом меньше 150 см, поэтому мы настоятельно рекомендуем использовать подходящее детское кресло, даже когда это не требуется в силу возраста ребенка.

Во время движения автомобиля не допускается держать ребенка на руках. В момент столкновения действующая на него сила инерции многократно увеличивает вес ребенка, поэтому удержать его будет невозможно.

Для перевозки детей нужно использовать системы безопасности, соответствующие массе их тела.

Убедитесь, что устанавливаемая система безопасности детей совместима с используемой в автомобиле системой креплений.

Убедитесь в правильности выбора места установки системы безопасности детей.

Посадка детей в автомобиль и высадка из автомобиля допускается только с той стороны, где отсутствует дорожное движение.

Если система безопасности детей не используется, закрепите кресло с помощью ремня безопасности или снимите его с автомобиля.

#### **Примечание**

Системы безопасности детей запрещается обклеивать наклейками и покрывать любыми другими материалами.

Сработавшую систему безопасности детей после аварии необходимо заменить.

Перевозите младенцев и детей на задних сиденьях с использованием систем безопасности детей.

Пока дети не смогут использовать ремни безопасности, используйте соответствующие их возрасту средства безопасности и следите за тем, чтобы они пользовались ими. Ознакомьтесь с соответствующими инструкциями на соответствующие средства обеспечения детской безопасности.

## Места для установки детских кресел безопасности

### Допустимые варианты установки системы безопасности для детей

Масса и возрастной класс	На сиденье переднего пассажира		На боковых местах задних сидений	На среднем заднем сиденье
	активированная подушка безопасности	деактивированная подушка безопасности		
Группа 0: до 10 кг или около 10 месяцев	X	U <sup>1</sup>	U <sup>2</sup>	U
Группа 0+: до 13 кг или примерно до 2 лет	X	U <sup>1</sup>	U <sup>2</sup>	U
Группа I: от 9 до 18 кг или примерно от 8 месяцев до 4 лет	X	U <sup>1</sup>	U <sup>2</sup>	U
Группа II: от 15 до 25 кг или примерно от 3 до 7 лет	X	X	U	U
Группа III: от 22 до 36 кг или примерно от 6 до 12 лет	X	X	U	U

- <sup>1</sup> = Только если системы подушек безопасности сиденья переднего пассажира деактивированы. При креплении детского кресла трехточечным ремнем безопасности нужно установить сиденье в максимальное по высоте положение и обязательно пропустить через кресло ремень от верхнего автомобильного крепления.
- <sup>2</sup> = Сиденье поставляется с креплениями ISOFIX и Top-Tether.
- U = Универсальное соответствие в сочетании с ремнем безопасности с креплением в трех точках.
- X = В данном весовом классе не разрешена никакая система безопасности для детей.

### Допустимые варианты установки системы безопасности для детей ISOFIX

Класс весов	Класс размеров	Крепление	На сиденье переднего пассажира	На боковых местах задних сидений	На среднем заднем сиденье
Группа 0: до 10 кг	E	ISO/R1	X	IL <sup>1</sup>	X
Группа 0+: до 13 кг	E	ISO/R1	X	IL <sup>1</sup>	X
	D	ISO/R2	X	IL <sup>1</sup>	X
	C	ISO/R3	X	IL <sup>1</sup>	X
Группа I: от 9 до 18 кг	D	ISO/R2	X	IL <sup>1</sup>	X
	C	ISO/R3	X	IL <sup>1</sup>	X
	B	ISO/F2	X	IL, IUF	X
	B1	ISO/F2X	X	IL, IUF	X
	A	ISO/F3	X	IL, IUF	X

- IL = Подходит для отдельных систем безопасности ISOFIX категорий: «специально для данного автомобиля», «ограниченная» и «полууниверсальная». Система безопасности ISOFIX должна утверждаться для каждого конкретного типа автомобиля.
- IUF = Подходит для детских кресел ISOFIX универсальной категории, устанавливаемых спинкой назад и сертифицированных для данной весовой группы.
- X = Для данного весового класса не утверждена система безопасности для детей ISOFIX.
- <sup>1</sup> = Отведите переднее сиденье вперед до упора или до тех пор, пока детское сиденье не перестанет соприкасаться со спинкой переднего сиденья.

### Класс размеров и сиденье ISOFIX

- A — ISO/F3 = Детские кресла, устанавливаемые спинкой назад, для наиболее крупных детей в весовом классе от 9 до 18 кг.
- B — ISO/F2 = Детские кресла, устанавливаемые спинкой назад, для менее крупных детей в весовом классе от 9 до 18 кг.
- B1 — ISO/F2X = Детские кресла, устанавливаемые спинкой назад, для менее крупных детей в весовом классе от 9 до 18 кг.
- C — ISO/R3 = Детские кресла, устанавливаемые спинкой вперед, для наиболее крупных детей в весовом классе до 13 кг.
- D — ISO/R2 = Детские кресла, устанавливаемые спинкой вперед, для менее крупных детей в весовом классе до 13 кг.
- E — ISO/R1 = Детские кресла, устанавливаемые спинкой вперед, для младших детей в весовом классе до 13 кг.

## Система Isofix крепления детских кресел безопасности



Закрепите разрешенные для применения в этом автомобиле ISOFIX системы безопасности детей ISOFIX в крепежных скобах. Особые положения системы крепления детского кресла ISOFIX отмечены в таблице символом IL.

Места расположения крепежных скоб системы ISOFIX отмечены на спинке сиденья.

## Системы крепления детского кресла Top-tether

Проушины для крепления Top-tether отмечены символом  на крышке багажного отделения.

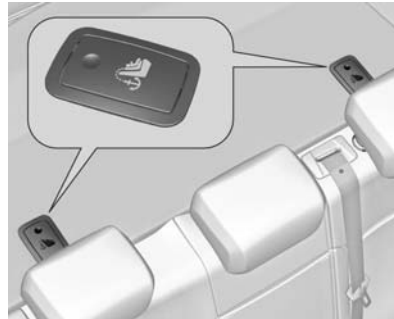

Откройте откидную крышку требуемой проушины крепления с маркировкой символом детского кресла.

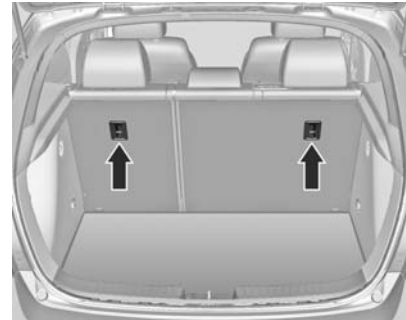

Помимо системы крепления ISOFIX следует прикрепить ремень Top-Tether детского кресла безопасности к проушинам крепления Top-Tether. Ремень должен располагаться между двумя направляющими подголовника.

Позиции крепления ISOFIX детских кресел безопасности универсальной категории применения, отмечены в таблице сокращением IUF.

## Места для хранения вещей

Вещевые ящики .....	56
Багажное отделение .....	58
Багажник, устанавливаемый на крыше .....	61
Сведения о разрешенных нагрузках .....	61

### Вещевые ящики

#### Вещевое отделение в приборной панели

#### Отделение на верхней стороне приборной панели



Чтобы откинуть крышку, потяните за ручку.

### Отделение под выключателем осветительных приборов



Чтобы открыть отделение, потяните за ручку.



## Перчаточный ящик



Чтобы открыть, потяните за ручку. Перчаточный ящик запирается ключом для автомобиля.

### **⚠ Предупреждение**

Для снижения риска травматизма в результате аварии или внезапного останова, во время движения всегда держите дверцу перчаточного отсека закрытой.

## Держатели стаканов

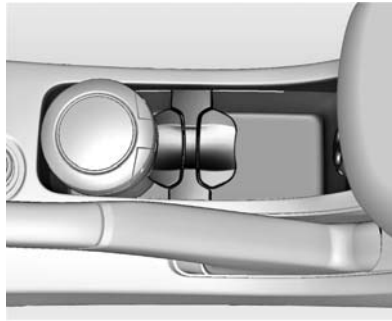

Держатели стаканов расположены на центральной консоли.



Дополнительные держатели стаканов установлены в подлокотнике заднего сиденья (в разложенном вниз состоянии).

## Бокс для хранения солнцезащитных очков

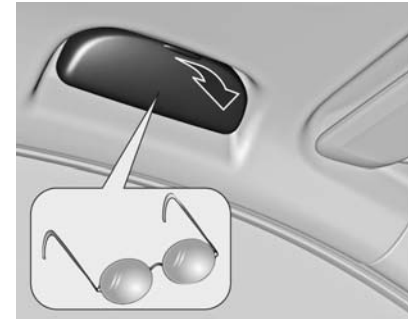

Чтобы открыть, сложите вниз. Не используйте для хранения тяжелых предметов.

## Вещевое отделение в подлокотнике

### Вещевое отделение в переднем подлокотнике



Чтобы выдвинуть и разложить подлокотник, нажмите на рычаг.

## Багажное отделение

### Складывание спинок сидений заднего ряда

Спинка заднего сиденья состоит из двух секций. Каждая из этих секций может быть сложена независимо друг от друга.

Нажмите на кнопку фиксатора и сложите подголовники.

Откиньте подлокотник заднего сиденья вверх.



Потяните рычаг фиксатора с одной или с обеих сторон и сложите спинки на подушку сиденья.

Перед подъемом спинок сидений уберите ремни безопасности со спинок крайних сидений, заправив их в направляющие.

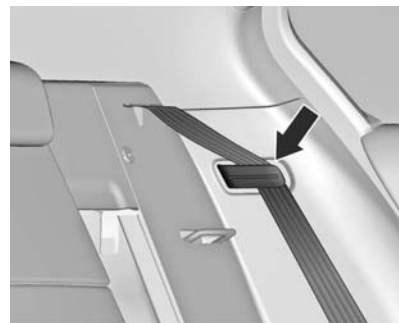

Установите спинки сидений в вертикальное положение и извлеките ремни безопасности из гнезд хранения с направляющими.

Установите спинки сидений в нужное положение, для чего нажмите на верхнюю часть спинки до характерного щелчка.

Еще раз потяните спинки сидений вперед, чтобы убедиться в их надежной фиксации.

Если спинки зафиксировались в вертикальном положении, расположенные по обеим сторонам рядом с рычагами фиксаторов красные индикаторы не должны быть видны.

Вставьте все ремни безопасности в соответствующие пазы, если они не намотались автоматически.

При складывании спинки заднего сиденья может заблокироваться центральный ремень безопасности заднего сиденья. Если это случится, полностью отпустите ремень и повторите попытку.

Никогда не складывайте спинку сидения, если центральный задний ремень безопасности пристегнут или вытянут.

### Багажный крючок

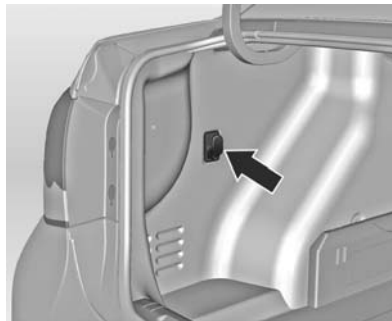

Используйте багажный крючок только для легких предметов.

### Крышка багажного отделения

Не кладите на крышку посторонних предметов.

### 5-дверный хэтчбэк

#### Снятие



Открепите соединительные тросики от двери багажного отделения.



Поднимите задний край крышки и надавите на ее передний край вверх.

Снимите крышку.

### Пристегивание

Вставьте крышку в боковые направляющие и сложите ее вниз. Закрепите соединительные тросики на двери багажного отделения.

### Крепежные проушины



Крепежные проушины предназначены для предотвращения смещения предметов, например, с помощью крепежных ремней или багажной сетки.

### Знак аварийной остановки

#### 4 двери

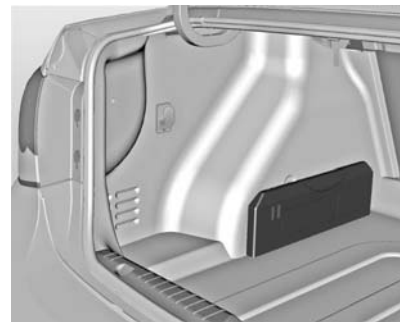

Зафиксируйте знак аварийной остановки с помощью застежки "липучка".

#### 5-дверный хетчбэк

Знак аварийной остановки должен храниться в багажном отделении под крышкой пола.

## Дорожная аптечка

4 двери



Храните аптечку в кармане за сеткой на правой стенке багажного отделения.

## 5-дверный хетчбэк

Аптечка должна храниться в багажном отделении под крышкой пола.

## Багажник, устанавливаемый на крыше

### Багажник на крыше

Из соображений безопасности и во избежание повреждения крыши рекомендуется использовать только разрешенные для автомобиля конструкции багажников.

Если багажник не используется, снимите его с крыши в соответствии с инструкцией по установке.

## Сведения о разрешенных нагрузках

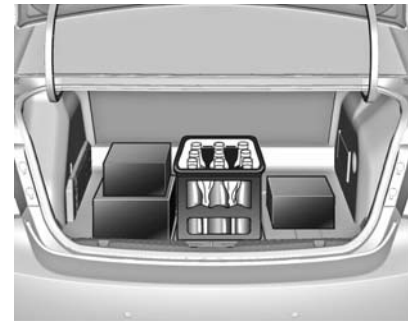

- Тяжелые предметы в багажном отделении должны размещаться напротив спинок сидений. Убедитесь в надежной фиксации спинок. При складывании предметов в стопку располагайте более тяжелые предметы внизу.
- Закрепите вещи в крепежных проушинах  $\varnothing$  60 с помощью ремней.

- Закрепляйте все предметы в багажном отделении так, чтобы они не скользили.
- При транспортировке предметов в багажном отделении спинки задних сидений не должны наклоняться вперед.
- Не допускайте, чтобы груз выступал над спинками.
- Не располагайте предметы на крышке багажного отделения или на приборной панели, не закрывайте датчик в верхней части приборной панели.
- Груз не должен препятствовать работе педалей, стояночного тормоза и рычага переключения передач или ограничивать свободу движений водителя. Не держите в салоне незакрепленные предметы.
- Недопустимо ездить с открытым багажным отделением.
- Полезной нагрузкой является разность между допустимой максимальной массой (см. паспорт-

ную табличку ↻ 281) и массой снаряженного автомобиля.

Для расчета снаряженной массы вашего автомобиля заполните таблицу весов на странице ↻ 3.

В массу снаряженного автомобиля включается масса водителя (68 кг), багажа (7 кг) и всех жидкостей (заполнение бензобака 90 %).

Дополнительное оборудование и устройства увеличивают массу снаряженного автомобиля.

- При езде с грузом на крыше увеличивается воздействие на автомобиль бокового ветра, а управляемость автомобиля ухудшается из-за повышения центра тяжести. Распределяйте груз равномерно и надлежащим образом закрепляйте его при помощи ремней фиксации. Регулируйте давление в шинах и скорость автомобиля в соответствии с условиями, в которых находится груз. Чаще проверяйте и подтягивайте ремни.

## Приборы и средства управления

Органы управления .....	63
Сигнализаторы, измерительные приборы и индикаторы .....	69
Информационные дисплеи .....	81
Информационные сообщения . .	83
Бортовой компьютер .....	85
Сохранение индивидуальных настроек .....	86

## Органы управления Регулировка положения рулевого колеса



Опустите рычаг, отрегулируйте рулевое колесо, затем зафиксируйте рычаг и убедитесь, что он полностью заблокирован.

Не регулируйте рулевое колесо до тех пор, пока автомобиль не будет остановлен.

## Органы управления на рулевом колесе



С помощью установленных на рулевом колесе органов управления можно управлять информационно-развлекательной системой и круиз-контролем.

Более подробная информация приведена в разделе "Информационно-развлекательная система".  
Круиз-контроль ⇨ 217.

## Звуковой сигнал



Нажмите .

## Очиститель/омыватель ветрового стекла

### Очиститель ветрового стекла

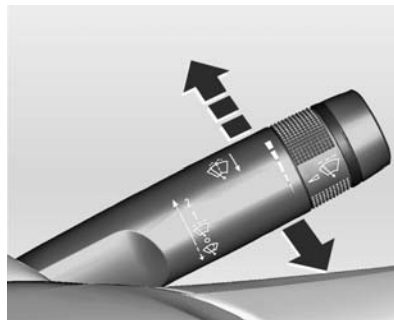

- 2** = быстро
- 1** = медленно
-  = работа с определенным интервалом
- = выкл.

Для однократного включения неработающего стеклоочистителя нажмите рычаг вниз.

Не включать, если ветровое стекло обледенело.

Выключать на мойках.

### Регулируемый интервал очистки

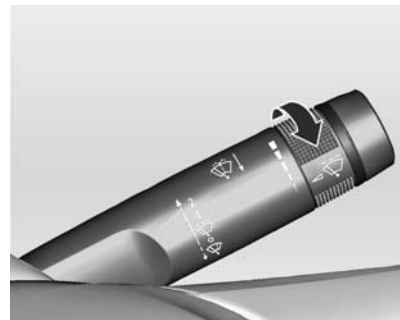

Рычаг стеклоочистителя в положении .

Поверните маховичок для изменения режима работы стеклоочистителя:

- |                   |                            |
|-------------------|----------------------------|
| короткий интервал | = поверните колесико вверх |
| длинный интервал  | = поверните колесико вниз  |



### Автоматические стеклоочистители с датчиком дождя

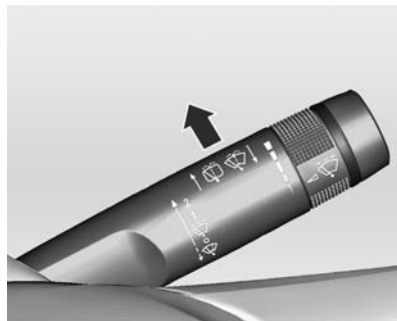

 = Автоматические стеклоочистители с датчиком дождя

Датчик дождя определяет количество воды на ветровом стекле и автоматически регулирует частоту работы стеклоочистителей. После включения датчика дождя или изменения его чувствительности новая настройка подтверждается однократным проходом стеклоочистителя.

### Регулировка чувствительности датчика дождя



Поверните кольцо для изменения уровня чувствительности:

низкая чувствительность	= поверните колесико вниз
высокая чувствительность	= поверните колесико вверх

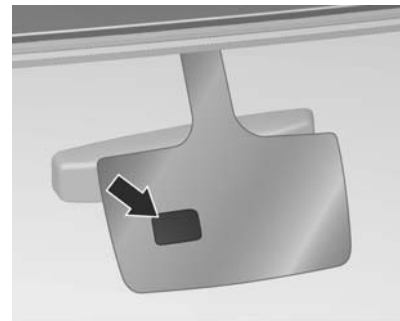

Не допускайте попадания на датчик пыли, грязи и льда.

### Омыватель ветрового стекла

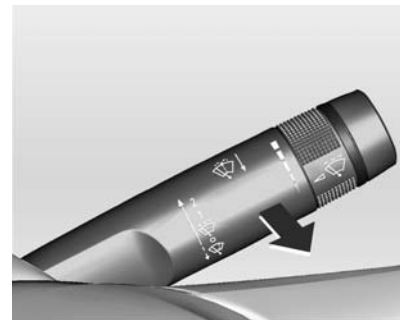

Нажмите рычаг. Промывочная жидкость разбрызгивается на ветровое стекло, и стеклоочистители делают несколько взмахов.

## Очиститель/омыватель заднего стекла

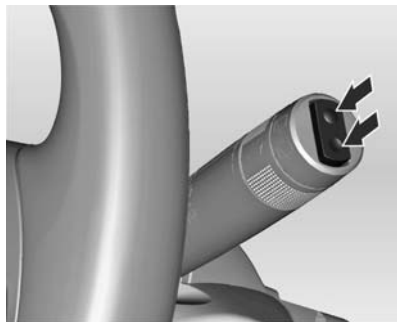

Нажмите на клавишу выключателя, чтобы включить задний стеклоочиститель:

вверх = непрерывный режим  
вниз = прерывистый режим  
по центру = выкл.



Нажмите рычаг. Жидкость из омывателя разбрызгивается на заднее стекло, а стеклоочиститель делает несколько взмахов по стеклу.

Не включать, если заднее стекло обледенело.

Выключать на мойках.

При включении заднего хода и работающих стеклоочистителях стеклоочиститель заднего стекла включается автоматически.

Активизацию или отключение этой функции можно изменить в меню **Settings (Настройки)** на информационном дисплее.

Сохранение индивидуальных настроек ↻ 86.

При снижении уровня жидкости в бачке омывателя ниже допустимого предела омыватель заднего стекла отключается автоматически.

## Наружная температура

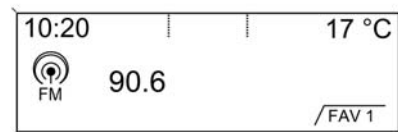

На понижение температуры воздуха указатель реагирует сразу, а на повышение – с задержкой.

### ⚠ Предупреждение

Дорога может быть покрыта льдом, даже если дисплей показывает несколько градусов выше 0 °C.

## Часы

Дата и время выводятся на Info-Display.

### Установка даты и времени

Нажмите кнопку **CONFIG**. На экране отображается меню **Settings (Настройки)**.

Выберите **Time Date (Настройки времени и даты)**.

Сохранение индивидуальных настроек ↪ 86.

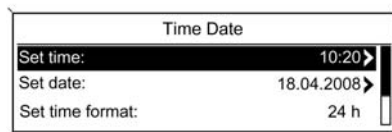

Здесь можно изменить настройки времени и даты.

Более подробная информация приведена в разделе "Информационно-развлекательная система".

## Штепсельные розетки

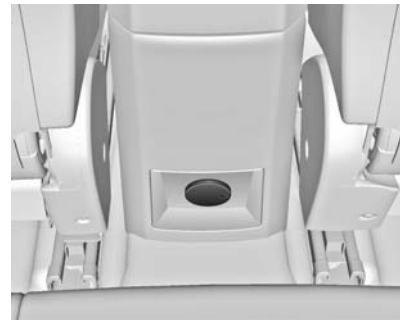

Розетка на 12 В расположена в задней напольной консоли.

Не превышайте максимальный уровень потребления мощности в 120 Вт.

При выключенном зажигании питание розетки отключается. Питание розетки также отключается при падении заряда аккумулятора ниже определенного уровня.

Не подключайте никаких токонесущих устройств, например зарядных устройств или аккумуляторных батарей.

Не повредите розетки, используя неподходящие штекеры.

## Прикуриватель



Прикуриватель расположен в передней нижней консоли.

Нажмите прикуриватель. Прикуриватель отключается автоматически, когда спираль раскалится. Выньте прикуриватель.

### Внимание

Используйте это гнездо только для питания прикуривателей.

### Внимание

Область работающего прикуривателя может стать очень горячей.

Не прикасайтесь к головке прикуривателя и не позволяйте детям играть с ней.

Горячий металл может вызвать телесные травмы и повредить ваше транспортное средство или иное имущество.

## Пепельницы

### Внимание

Предназначены только для пепла, а не для горящих окурков.

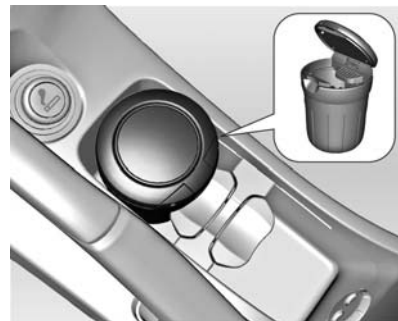

Портативная пепельница может быть помещена в чашкодержатель.

Для использования пепельницы откройте ее крышку.

## Сигнализаторы, измерительные приборы и индикаторы

### Спидометр



Показывает скорость движения автомобиля.

### Одометр



Нижняя строка показывает пробег.

### Счетчик текущего пробега

В верхней строке отображается расстояние, пройденное автомобилем после последнего сброса счетчика (максимальное значение **1999.9**). Когда расстояние достигает значения **1999.9**, бортовой одометр автоматически сбросит прежнее значение и покажет **0**.

Чтобы выполнить сброс, при включенном зажигании нажмите и удерживайте кнопку сброса в течение нескольких секунд.

### Тахометр



Показывает число оборотов двигателя в минуту.

При движении на каждой передаче следует поддерживать минимальное число оборотов (если возможно).

**Внимание**

Если указатель переходит в зону предупреждения, это означает, что превышена максимальная разрешенная частота вращения двигателя. Двигатель может быть поврежден.

**Указатель уровня топлива**

Отображает уровень топлива в баке.

Индикатор ● загорается, если уровень в баке низкий. Немедленно заправьте автомобиль.

Категорически запрещается движение до полного опустошения бака.

Из-за остающегося в баке топлива объем дозаправки может быть меньше указанной емкости бака.

**Индикатор температуры охлаждающей жидкости двигателя**

Отображает температуру охлаждающей жидкости двигателя.

левая часть шкалы = двигатель пока не прогрелся до рабочей температуры

центральная часть шкалы = рабочая температура

правая часть шкалы = слишком высокая температура

**Внимание**

Если температура охлаждающей жидкости поднялась выше допустимого предела, следует остановить автомобиль и заглушить двигатель. Опасность повреждения двигателя. Проверьте уровень охлаждающей жидкости.

## Дисплей технического обслуживания

### Система контроля срока службы моторного масла для дизельных двигателей

#### Когда менять моторное масло

Электронная система этого автомобиля своевременно предупредит о необходимости замены масла и фильтра. Расчет основан на частоте вращения двигателя и рабочей температуре; пробег не учитывается. В зависимости от условий вождения необходимость смены масла может возникнуть при различных значениях пробега.

Для нормальной работы системы необходимо выполнять ее сброс после каждой замены масла. Когда по расчетам системы срок службы масла заканчивается, она сообщит водителю о необходимости замены масла. В информационном центре водителя появится символ **Code 82** Необходимо как можно

быстрее сменить масло, допустимый пробег до смены масла — не более 1000 км.

При определенных условиях (благоприятные условия вождения) система может до 1 года не сигнализировать о необходимости замены масла. Моторное масло и фильтр необходимо менять не реже одного раза в год, одновременно требуется выполнить сброс системы. У Вашего дилера есть обученные специалисты, которые помогут выполнить сброс системы.

Следует регулярно проводить проверку уровня масла и при необходимости доливать его. В случае случайного сброса системы смену масла необходимо произвести через 5000 км с момента последней смены масла. Не забывайте выполнять сброс системы после каждой смены масла.

### Дисплей срока службы моторного масла

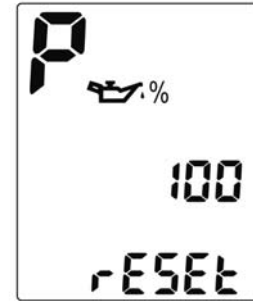

Оставшийся срок службы моторного масла отображается в информационном центре водителя с помощью контрольного индикатора , за которым указывается процентное значение оставшегося срока службы моторного масла. Для этого необходимо включить зажигание и не запускать двигатель.

Информационный центр водителя  
↔ 81.

Сервисная информация ↔ 270.

### Сброс системы контроля срока службы моторного масла

Сброс системы требуется выполнять при каждой смене масла, чтобы система могла определить время следующей смены масла. Чтобы сбросить систему контроля срока службы масла, необходимо выполнить одно из описанных ниже действий:

#### ■ С помощью сканера:

Сброс системы осуществляется с помощью этого инструмента на станции техобслуживания после смены масла.

#### ■ С помощью педали акселератора:

- ◆ Выньте ключ зажигания не менее чем на минуту.
- ◆ Вставьте ключ зажигания и поверните его в положение 2 (зажигание включено, двигатель выключен).
- ◆ Нажать до упора на педаль акселератора и подождать две секунды.

- ◆ Отпустить педаль акселератора на две секунды.
- ◆ Повторить нажатие и отпускание педали акселератора, как было указано выше, два раза в течение одной минуты.
- С помощью клавиши **SET/CLR** на автомобилях с дисплеем среднего уровня:

Нажмите кнопку **MENU** на рычаге указателя поворота, чтобы выбрать **Меню информации автомобиля**. Поворачивайте регулировочное колесо, пока не появится информация об оставшемся сроке службы моторного масла. Несколько раз нажмите на клавишу **SET/CLR** при включенном зажигании. Если после запуска двигателя автомобиля в информационном центре водителя все еще отображается символ **Code 82**, значит срок службы моторного масла не был сброшен. Повторите данную процедуру.

- С помощью клавиши сброса на автомобилях с дисплеем базового уровня:



Нажмите и удерживайте клавишу сброса в течение 5 секунд до появления информации об оставшемся сроке службы масла. Отпустите кнопку сброса и снова нажмите на несколько секунд, чтобы выполнить сброс счетчика системы контроля срока службы моторного масла.



## Индикаторы

Описанные ниже индикаторы на некоторых версиях автомобиля могут отсутствовать. Описание распространяется на все версии исполнения приборов. При включении зажигания на короткое время загорится большинство индикаторов, что можно рассматривать как проверку их работоспособности.

Цвета индикаторов обозначают:

- Красный = опасность, важное напоминание
- Желтый = предупреждение, справка, неисправность
- Зеленый = подтверждение включения
- Синий = подтверждение включения
- Белый = подтверждение включения

## Индикаторы в комбинации приборов

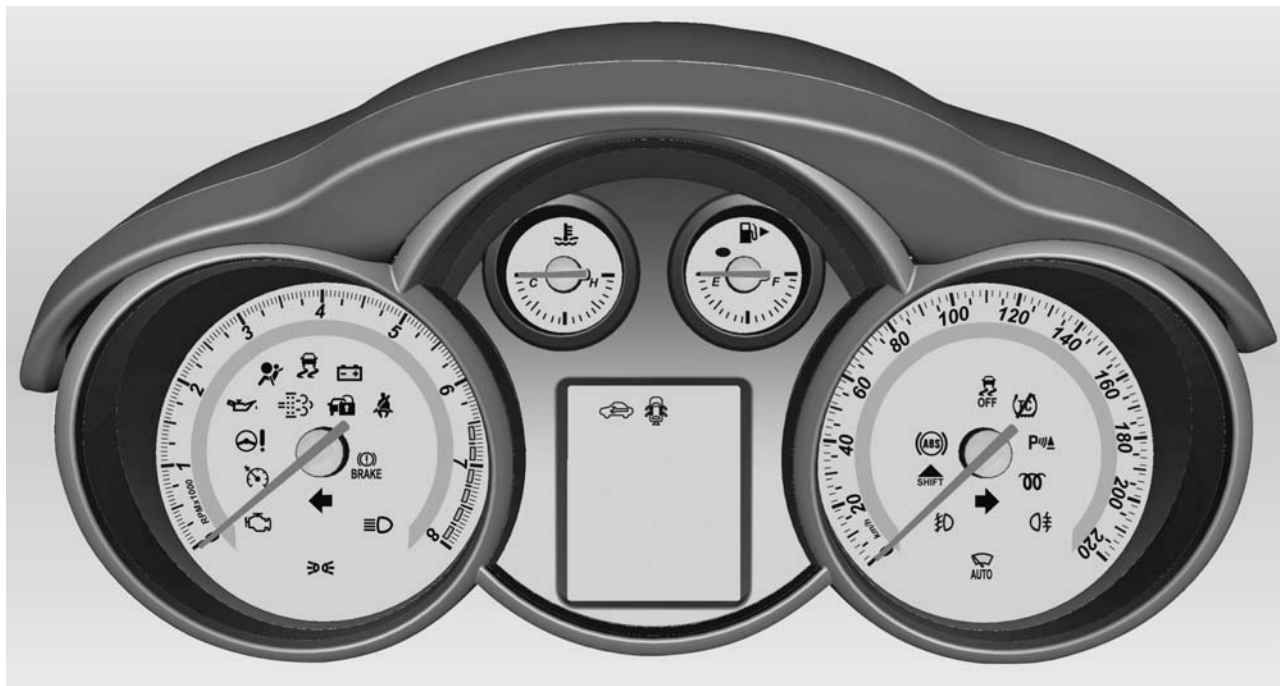

## Контрольные индикаторы на центральной консоли



### Указатель поворота

Загорается или мигает зеленым светом ↔.

### Непрерывное горение

Индикатор включается на короткое время при включении стояночных огней.

### Мигание

Индикатор мигает при включенных указателях поворота или при включении аварийной световой сигнализации.

Частое мигание: выход из строя лампы указателя поворота, либо соответствующего предохранителя.

Замена ламп ↪ 236. Предохранители ↪ 244.

Указатели поворота ↪ 95.

### Напоминание о ремне безопасности

#### Сигнализатор непристегнутых ремней безопасности передних сидений

☞ для сиденья водителя светится или мигает красным.

☞<sup>2</sup> при занятом переднем пассажирском сидении светится или мигает красным.

### Светится

4 секунды после включения зажигания, 100 секунд после запуска двигателя или при перемещении на определенное расстояние или с определенной скоростью до начала использования ремней безопасности.

### Мигание

100 секунд после запуска двигателя или при перемещении на определенное расстояние или с определенной скоростью до начала использования ремней безопасности.

Пристегивание ремня безопасности ↪ 43.

### Надувные подушки безопасности и натяжители ремней безопасности

☞ светится красным.



Контрольный индикатор загорается примерно на 4 секунды при включении зажигания. Если он не

включается, не гаснет через 4 секунды или горит во время движения, это указывает на неисправность натяжителя ремня безопасности или системы подушек безопасности. При возникновении аварийной ситуации эти системы могут не сработать.

На срабатывание натяжителей ремней безопасности или подушек безопасности указывает непрерывное свечение сигнализатора .

### Предупреждение

Немедленно обратитесь на станцию техобслуживания для устранения неисправности.

Система подушек безопасности, натяжители ремней безопасности , , .

## Отключение подушки безопасности

Индикатор  подушки безопасности переднего пассажира горит желтым светом.

Если индикатор горит, подушка безопасности переднего пассажира включена.

Индикатор  подушки безопасности переднего пассажира горит желтым светом.

Если индикатор горит, подушка безопасности переднего пассажира выключена.

## Система зарядки

 загорается или мигает красным светом.

Загорается при включении зажигания и выключается вскоре после запуска двигателя.

## Горит при работающем двигателе

Остановитесь и заглушите двигатель. Аккумуляторная батарея не заряжается. Может быть нарушено охлаждение двигателя. На дизельном двигателе может быть нарушена подача питания к тормозному усилителю. Обратитесь за помощью на станцию техобслуживания.

## Сигнализатор неисправности

 горит или мигает желтым светом.

Он включается после включения зажигания и выключается вскоре после запуска двигателя.

## Скоро потребуется выполнить очередное техническое обслуживание автомобиля

 загорается желтым светом при приближении времени следующего ТО.

Индикатор загорается одновременно с отображением кода предупреждения.

Информационные сообщения  
↪ 83.

## Тормозная система и сцепление

Загорается красным светом .

Горит при отпущенном стояночном тормозе, если уровень жидкости в тормозной системе или сцеплении слишком низкий, либо если имеет место неисправность тормозной системы ↪ 233.

### Предупреждение

Остановитесь. Не продолжайте движение. Проконсультируйтесь на станции техобслуживания.

Горит после включения зажигания при включенном механическом стояночном тормозе ↪ 215.

## Антиблокировочная тормозная система (ABS)

 горит желтым светом.

Загорается на несколько секунд после включения зажигания. Система готова к работе, когда индикатор гаснет.

Если индикатор не гаснет спустя несколько секунд или горит во время движения, это означает неисправность системы ABS. Тормозная система продолжает функционировать, но без ABS.

Антиблокировочная тормозная система ↪ 214.

## Переключиться на повышенную передачу

 светится зеленым.

Для экономии топлива рекомендуется включить повышенную передачу.

## Усилитель рулевого управления

 светится желтым.

## Горит при снижении эффективности усилителя рулевого управления

Эффективность работы усилителя рулевого управления снижена в результате перегрева. После того как система остынет, индикатор погаснет.

## Светится при отключенном рулевом управлении

Неисправность в системе рулевого управления. Обратитесь на станцию техобслуживания.

### Светится при нарушении подачи питания

Необходимо откалибровать датчик угла поворота колес для восстановления работоспособности рулевой системы.

- Чтобы выполнить калибровку автоматически, необходимо двигаться по прямой с постоянной низкой скоростью.
- Если индикатор продолжает гореть, поверните рулевое колесо от упора до упора, чтобы выполнить калибровку вручную.

Контрольный индикатор погаснет, когда работоспособность системы будет восстановлена.

### Ультразвуковая система помощи при парковке

 горит желтым светом.

Неисправность в системе или

Неисправность в результате попадания на датчики грязи, льда или снега

или

Помехи от внешних источников ультразвука. Как только источник помех будет устранен, система работает нормально.

Устраните причину неисправности системы на станции техобслуживания.

Ультразвуковые датчики системы помощи при парковке ⇨ 219.

### Электронная система динамической стабилизации отключена

 горит.

Горит, если система отключена.

### Электронная система динамической стабилизации и контроля тягового усилия

 загорается или мигает желтым светом.

### Светится

Обнаружена неисправность системы. Можно продолжить поездку. Однако в зависимости от состояния дорожного полотна может снизиться устойчивость.

Устраните причину неисправности на станции техобслуживания.

### Мигание

Система активно используется. Мощность двигателя может быть уменьшена, и скорость автомобиля может быть немного снижена автоматически.

Электронная система динамической стабилизации ⇨ 216, система контроля тягового усилия ⇨ 216.

### Система контроля тягового усилия отключена

 горит.

Горит, если система отключена.

## Предварительный подогрев

 горит желтым светом.

Индикатор загорается, если включен предварительный подогрев. Включается только при пониженной температуре наружного воздуха.

## Сажевый фильтр дизельного двигателя

 загорается или мигает желтым светом.

Индикатор загорается или мигает, если требуется регенерация сажевого фильтра, а условия предыдущей поездки не позволили произвести автоматическую регенерацию. Продолжайте движение и по возможности поддерживайте частоту вращения двигателя не менее 2000 об./мин.

 гаснет по завершении операции самоочистки.

Фильтр твердых частиц дизельного двигателя ⇨ 208.

## Давление моторного масла

Загорается красным светом .

Он включается после включения зажигания и выключается вскоре после запуска двигателя.

## Включение при работающем двигателе

### Внимание

Может быть нарушена смазка двигателя. Это может привести к повреждению двигателя и/или блокировке ведущих колес.

1. Выжмите сцепление.
2. Включите нейтральную передачу, переведите рычаг селектора передач в положение **N**.
3. Как можно быстрее выведите автомобиль из потока, не мешая другим автомобилям.
4. Выключите зажигание.

### Предупреждение

При выключенном двигателе для торможения и поворота рулевого колеса требуются значительно большие усилия.

Не вынимайте ключ, пока автомобиль не остановится, поскольку при этом рулевое колесо может неожиданно заблокироваться.

Проверьте уровень моторного масла, прежде чем обращаться за помощью на станцию техобслуживания ⇨ 230.

## Мало топлива

 горит желтым светом.

Загорается, если уровень топлива в баке опускается ниже допустимого предела.

Каталитический нейтрализатор ⇨ 209.

Удаление воздуха из топливной системы дизеля ⇨ 235.

## Иммобилайзер

🔒 горит или мигает желтым светом.

Неисправность электронного иммобилайзера. Пуск двигателя невозможен.

## Наружное освещение

➡️ горит зеленым светом.

Горит при включенном наружном освещении ⇨ 92.

## Дальний свет

≡D горит синим светом.

Горит при включенном дальнем свете и при мигании фарами ⇨ 93.

## Противотуманная фара

⚡D горит зеленым светом.

Горит при включенных передних противотуманных фарах ⇨ 95.

## Задний противотуманный фонарь

Q⚡ горит желтым светом.

Горит при включенных задних противотуманных фонарях ⇨ 95.

## Датчик дождя

☔ горит зеленым светом.

Горит, если включен автоматический датчик дождя ⇨ 64.

## Круиз-контроль

🚗 светится белым или зеленым.

## Светится белым

Система включена.

## Светится зеленым

Сохранение определенной скорости.

Круиз-контроль ⇨ 217.

## Открытая дверь

Загорается красным светом 🚗.

Индикатор включен при открытой двери или задней двери.



## Информационные дисплеи

### Информационный центр водителя

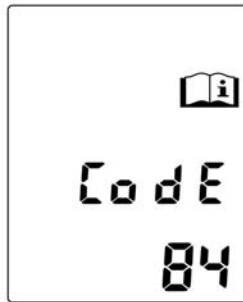

Информационный центр водителя расположен в комбинации приборов, он может иметь исполнение в виде дисплея среднего уровня.

#### Выбор функций

Для выбора меню и функций используются клавиши на рычаге указателей поворота.

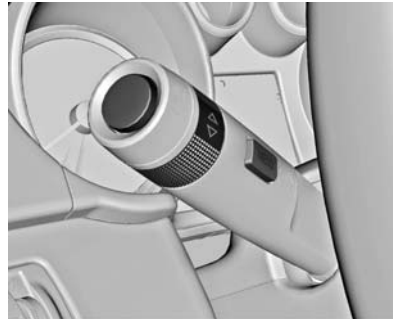

Используйте клавишу **MENU** для перехода между меню или для возврата из подменю на предыдущий уровень. Меню заблокированы во время движения автомобиля, а также при нахождении селектора коробки передач в положении, отличном от **P**.

Вы можете выбрать одно из следующих меню:

- Меню информации автомобиля
- Меню информации маршрут/топл.

Поверните маховичок, чтобы выделить нужный пункт меню или установить числовое значение.

Нажмите клавишу **SET/CLR**, чтобы выбрать функцию или подтвердить сообщение.

Сохранение индивидуальных настроек ⇨ 86.

Бортовой компьютер ⇨ 85.

## Графический информационный дисплей, цветной информационный дисплей

В зависимости от комплектации на автомобиле может быть установлен графический информационный дисплей или цветной информационный дисплей. Информационный дисплей расположен на приборной панели над информационно-развлекательной системой.

## Графический информационный дисплей

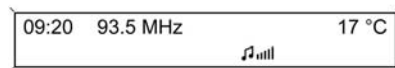

В зависимости от типа информационно-развлекательной системы графический информационный дисплей может быть доступен в двух вариантах.



20153

Индикаторы графического информационного дисплея:

- время ↷ 67
- температура окружающего воздуха ↷ 66
- дата ↷ 67
- информационно-развлекательная система, см. описание информационно-развлекательной системы
- индивидуальные настройки ↷ 86

## Цветной информационный дисплей



Индикаторы цветного информационного дисплея:

- время ↷ 67
- температура окружающего воздуха ↷ 66
- дата ↷ 67
- информационно-развлекательная система, см. описание информационно-развлекательной системы

- навигация, см. описание информационно-развлекательной системы
- системные установки
- информационные сообщения ↪ 83
- индивидуальные настройки ↪ 86

Тип данных и способ их отображения зависит от оснащения автомобиля и выбранных настроек.

### Выбор функций

Для доступа к функциям и их настройкам используется дисплей.

Выбор осуществляется с помощью:

- меню
- функциональных клавиш и **Menu** клавиши информационно-развлекательной системы

### Выбор с помощью информационно-развлекательной системы



Для выбора пунктов меню используются меню и клавиши информационно-развлекательной системы. Клавиша **Menu** используется для выбора и подтверждения пункта меню.

Для выхода из меню следует нажать **BACK**.

### Информационные сообщения

Сообщения выводятся в информационный центр водителя (DIC) и на информационный дисплей, или же сигналы выводятся предупреждающим и сигнальным зуммерами. Подтвердите получение предупредительного сообщения при помощи многофункциональной рукоятки. При необходимости обратитесь за помощью на станцию техобслуживания.

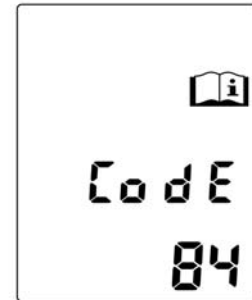

Информационные сообщения выводятся в виде цифровых кодов.

### № Информационное сообщение

- 2 Пульт дистанционного управления не обнаружен, выжмите педаль сцепления для повторного запуска.
- 5 Рулевая колонка заблокирована.
- 25 Неисправность левого переднего указателя поворота.
- 26 Неисправность левого заднего указателя поворота.
- 27 Неисправность правого переднего указателя поворота.
- 28 Неисправность правого заднего указателя поворота.
- 35 Замените батарею в пульте дистанционного управления.
- 54 Конденсат в фильтре дизельного топлива.
- 65 Попытка взлома

### № Информационное сообщение

- 67 Выполните техническое обслуживание замка рулевой колонки.
- 75 Проведите техническое обслуживание кондиционера
- 79 Долейте моторное масло  
↕ 230
- 81 Выполните техническое обслуживание коробки передач.
- 82 Приближается время замены моторного масла.
- 84 Мощность двигателя снижена.
- 91 Пульт дистанционного управления не обнаружен. Переместите электронный ключ или воспользуйтесь гнездом на центральной консоли.
- 92 Пульт дистанционного управления не обнаружен. Для повторного запуска нажмите педаль тормоза.

### № Информационное сообщение

- 94 Переключите селектор в положение парковки
- 95 Выполните техническое обслуживание подушки безопасности
- 134 Ошибка системы облегчения парковки - очистите бампер
- 136 Выполните обслуживание системы помощи при парковке

## Предупреждающие звуковые сигналы

### При запуске двигателя или во время движения

- Если не пристегнут ремень безопасности.
- Если при включенном стояночном тормозе превышена заданная скорость.

- Если в информационном центре водителя появляется предупреждающий код.
- Если система помощи при парковке обнаруживает препятствие.

### Если автомобиль запаркован и/ или открыта дверь

- При вставленном ключе в замок зажигания.
- При включенных наружных осветительных приборах.

## Бортовой компьютер

Для выбора меню и функций используются клавиши на рычаге указателей поворота.

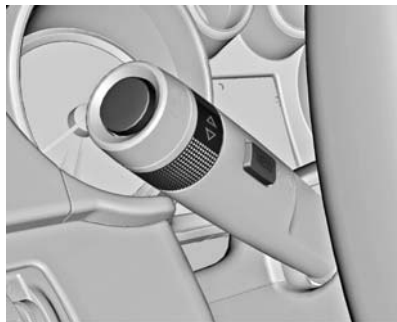

Нажмите клавишу **MENU**, чтобы выбрать **Меню информации маршрут/топл..**

Поворачивайте маховичок для выбора одного из подменю:

- Бортовой компьютер
- Средний расход топлива
- Запас хода

- Средняя скорость
- Текущий расход



Для сброса показаний счетчика пробега нажмите кнопку сброса или несколько секунд удерживайте нажатой клавишу **SET/CLR**.

### Средний расход топлива

Вывод среднего расхода. Результат можно сбросить в любой момент.

Для сброса показаний несколько секунд удерживайте нажатой клавишу **SET/CLR**.

### Запас хода

Запас хода рассчитывается на основе текущего остатка топлива в баке и текущего расхода. На дисплей выводится усредненное значение.

Спустя некоторое время после заправки величина запаса хода автоматически обновляется.

Если в баке имеется пониженный уровень топлива, в информационном центре водителя появляется предупреждающее сообщение.

При этом также загорается индикатор ●, размещенный внутри циферблата указателя уровня топлива.

### Средняя скорость

Выводится средняя скорость движения. Результат можно сбросить в любой момент.

Для сброса показаний несколько секунд удерживайте нажатой клавишу **SET/CLR**.

### Текущий расход

Указание текущего расхода. На низких скоростях выводится расход топлива в час.

## Сохранение индивидуальных настроек

Индивидуальные настройки параметров автомобиля можно изменить в информационном центре водителя и на информационном дисплее.

В зависимости от уровня комплектации автомобиля некоторые из описанных функций могут отсутствовать.

### Настройки в информационном центре водителя

Настройки **Ед.измер.** выбираются кнопками на рычаге указателей поворота.

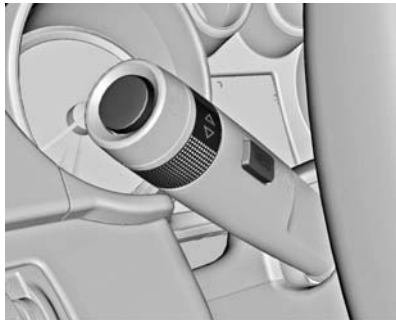

Нажмите кнопку **MENU**, чтобы выбрать меню **Ед.измер.**.



На экране появится меню **Ед.измер.**

Изменение отображаемых единиц измерения.

Нажмите кнопку **SET/CLR**, чтобы выбрать режим задания системы единиц измерения.

- **Ед.измер.1:** Великобритания
- **Ед.измер.2:** США
- **Ед.измер.3:** Европа

Поворачивайте маховичок для выбора одной из систем. Нажмите клавишу **SET/CLR**, чтобы подтвердить сделанный выбор.

## Настройки графического информационного дисплея

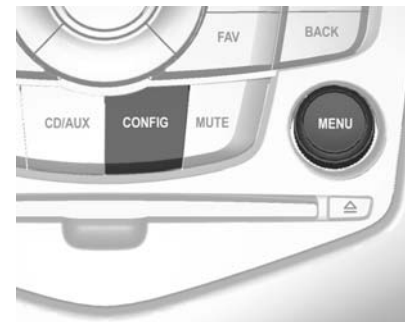

Включите информационно-развлекательную систему и нажмите кнопку **CONFIG**. На экране появится меню **Настройки**.

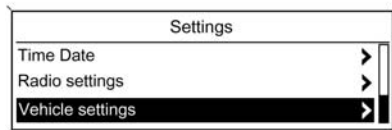

Кнопка **MENU** позволяет выбрать следующие настройки:

- **Языки (Languages)**
- **Время и дата**
- **Настройки радио**
- **Настройки автомобиля**

В соответствующих подменю можно изменить следующие настройки:

#### **Языки (Languages)**

Обеспечивает выбор требуемого языка.

#### **Время и дата**

Более подробная информация приведена в разделе "Часы" ⇨ 67 и "Информационно-развлекательная система".

#### **Настройки радио**

Более подробная информация приведена в разделе "Информационно-развлекательная система".

#### **Настройки автомобиля**

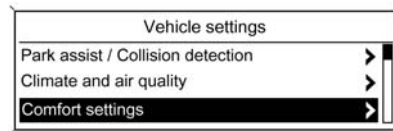

- **Регулир.кондиц. и кач. воздуха**

**Авт.скор. вент.:** изменение скорости вращения вентилятора (высокая / средняя / низкая).

**Автомат. рецирк. воздуха:** изменение чувствительности системы контроля качества воздуха (низкая / высокая).

**Очищ. запотевших стекол:** включение и отключение функции автоматической очистки стекол от запотевания.

**Авт.очищ. заднего стекла:** включение и отключение функции автоматической очистки заднего стекла от запотевания.

- **Выбор условий комфорта**

**Громк. сигналов:** изменяет громкость предупреждающих звуковых сигналов.

**Задн.стеклооч./ задн. ход:** включает или отключает функцию автоматического включения заднего стеклоочистителя при выборе передачи заднего хода.

- **Парковка/предотв.столкновения**

**Помощь при парковке:** включает или отключает ультразвуковые датчики.



### ■ Рассеянное наружное освещение

**Наружное освещ. при откр.:** включает или отключает подсветку при открывании дверей.

**Время после выхода:** включает или отключает подсветку при выходе водителя из автомобиля и изменяет ее продолжительность.

### ■ Принудит.закр. дверей

**Авт.откр.дверей:** включает или отключает функцию автоматической разблокировки замков дверей после выключения зажигания.

**Выкл.замок при откр.дв.:** включает или отключает функцию автоматической блокировки замков при открытой двери.

### ■ Дистанц. закр, откр., запуск

**Подтв. дист. открывания:** включает или отключает функцию подтверждения разблокировки замков миганием аварийно-световой сигнализации.

**Подтв. дист. закрывания:** включает или отключает функцию подтверждения разблокировки замков миганием аварийной сигнализации.

**Дист. открывание дверей:** изменяет конфигурацию разблокирования замка только двери водителя или всего автомобиля по команде разблокировки.

### ■ Вернуть завод. настр.

**Вернуть завод. настр.:** Выполняет сброс всех установок в состояние по умолчанию.

### Настройки цветного информационного дисплея

Нажмите клавишу **CONFIG**. На экране появится меню **Настройки**.

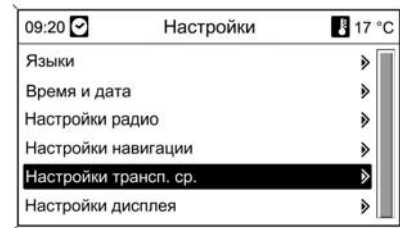

Указанные ниже установки можно выбрать, поворачивая и нажимая многофункциональную ручку:

- Языки
- Время и дата
- Настройки радио
- Настройки телефона
- Настройки навигации
- Настройки транспортного средства
- Настройки дисплея

В соответствующих подменю можно изменить следующие настройки:

### Языки

Обеспечивает выбор требуемого языка.

### Время и дата

См. раздел "Часы" ⇨ 67.

### Настройки радио

См. описание информационно-развлекательной системы в соответствующем разделе.

### Настройки телефона

См. описание информационно-развлекательной системы в соответствующем разделе.

### Настройки навигации

См. описание информационно-развлекательной системы в соответствующем разделе.

## Настройки транспортного средства

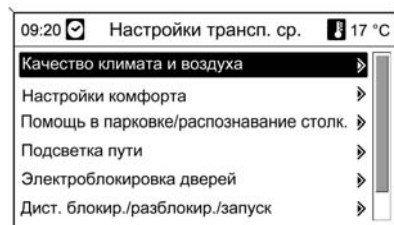

### ■ Качество климата и воздуха

**Авт.скор. вентилятора:** регулирует скорость вращения вентилятора. Новое значение параметра вступит в силу после того как зажигание будет выключено и снова включено.

**Режим кондиционирования воздуха:** включает и отключает охлаждение.

**Автоматическое осушение:** Поддерживает удаление запотевания с лобового стекла путем автоматического задания необхо-

димых установок и включения режима кондиционирования воздуха.

**Автоматический обогрев заднего стекла:** Автоматически включает подогрев заднего стекла.

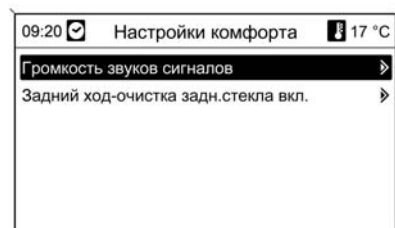

### ■ Настройки комфорта

**Громкость звуков сигналов:** изменяет громкость предупреждающих звуковых сигналов.

**Задний ход-очистка задн.стекла вкл.:** включает или отключает функцию автоматического включения заднего стеклоочистителя при выборе передачи заднего хода.

#### ■ **Помощь в парковке/распознавание столк.**

**Помощь в парковке:** включает и отключает ультразвуковую систему помощи при парковке.

#### ■ **Подсветка пути**

**Время при покидании тр.**

**средства:** включает или отключает подсветку при выходе водителя из автомобиля и изменяет ее продолжительность.

**Освещение с деблокировкой:**

Включает или выключает удобный режим освещения салона.

#### ■ **Электроблокировка дверей**

**Автоматическая деблокировка**

**дверей:** включает или отключает функцию автоматической разблокировки замков дверей после выключения зажигания.

**Автоблокировка дверей:** включает или отключает функцию автоматической блокировки замков дверей после начала движения.

**Не допускать блокировки при откр.двери:** включает или отключает функцию автоматической

блокировки замков при открытой двери.

#### ■ **Дист. блокир./разблокир./запуск**

**Сообщ.об удал.деблокировке:**

включает или отключает функцию подтверждения разблокировки замков миганием аварийно-световой сигнализации.

**Удал.деблок.двери:** изменяет конфигурацию разблокирования замка только двери водителя или всего автомобиля по команде разблокировки.

**Авт.повторная блокировка**

**дверей:** включает или отключает функцию автоматической повторной блокировки замков дверей после того, как замки были разблокированы, но двери не открывались.

#### ■ **Возврат к заводским настройкам**

**Возврат к заводским**

**настройкам:** Выполняет сброс всех установок в состояние по умолчанию.

**Настройки дисплея**

Выбираемые настройки дисплея:

- **Дневной вид:** Оптимизация для условий дневного освещения.
- **Ночной вид:** Оптимизация для сумерек.
- **Автоматический режим:** Режим дисплея переключается при включении/выключении фар автомобиля.

## Освещение

Наружное освещение .....	92
Освещение салона .....	96
Особенности системы освещения .....	97

## Наружное освещение

### Выключатель света



Поверните выключатель освещения:

**AUTO** = работа системы автоматического управления освещением зависит от яркости окружающего света.

 = включение или выключение системы автоматического управления освещением. Переключатель возвращается в положение **AUTO**.



 = Боковые фары

 = Фары

На автомобилях без автоматического управления освещением:

**O** = выкл.

При включении зажигания функция автоматического управления освещением всегда активна.

При включенном освещении горит индикатор . Индикатор   80.

## Автоматическое управление освещением



### Функция автоматического управления освещением

При включенном автоматическом управлении освещением и работающем двигателе осуществляется автоматический переход между режимами дневного света фар и штатным режимом работы фар в соответствии с условиями освещенности и показаниями датчика дождя.

### Дневной свет фар

Фары дневного света делают автомобиль более заметным на дороге в светлое время суток.

Задние фонари не горят.

### Автоматическое включение фар

В условиях недостаточной освещенности фары и задние фонари включаются автоматически.

Фары включаются также после неоднократного активирования стеклоочистителей лобового стекла.

### Дальний свет

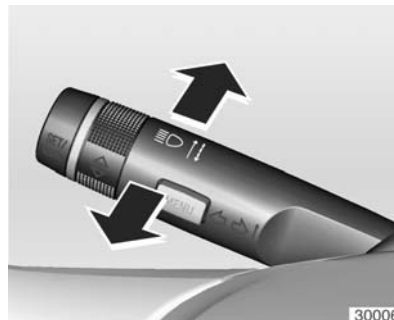

Для переключения с ближнего света на дальний нажмите рычаг от себя.

Для включения ближнего света снова нажмите рычаг от себя или потяните.

### ⚠ Предупреждение

Всегда переключайте дальний свет на ближний при приближении к встречным или попутным автомобилям. Дальний свет фар может временно ослепить других водителей, что может привести к аварии.

### Мигание фарами

Чтобы мигнуть фарами, потяните за рычаг.

## Регулировка угла наклона фар

### Ручная регулировка угла наклона фар



Чтобы подстроить наклон света фар в соответствии с загрузкой автомобиля во избежание ослепления встречных водителей: поверните колесико с накаткой  в требуемое положение.

- 0 = заняты передние сиденья
- 1 = заняты все сиденья

- 2 = заняты все сиденья и заполнено багажное отделение
- 3 = занято сиденье водителя и загружено багажное отделение

## Освещение при езде за границей

Асимметричный свет фар улучшает обзор придорожной полосы со стороны пассажира.

Однако при поездках в странах с левосторонним движением не забудьте изменить регулировку фар, чтобы исключить ослепление водителей встречного транспорта.

Отрегулируйте фары на станции техобслуживания.

## Аварийная световая сигнализация



Включается с помощью кнопки . Аварийная световая сигнализация включается автоматически после срабатывания подушек безопасности.

## Сигналы поворота и смены полосы движения



30005

- рычаг = указатель правого поворота  
 вверх  
 рычаг = указатель левого поворота  
 вниз

Если перевести рычаг через точку сопротивления, указатель будет включен постоянно. Когда рулевое колесо возвращается в положение для движения прямо, указатель поворота автоматически отключается.

Для трехкратного мигания, например, при смене полосы движения, нажмите рычаг до точки ощутимого сопротивления и отпустите его.

Для более продолжительного мигания переместите рычаг к точке сопротивления и удерживайте его в этом положении.

Для ручного отключения указателя поворота сдвиньте рычаг в исходное положение.

## Передние противотуманные фары



Включается с помощью кнопки  $\text{D}$ .

## Задние противотуманные фары



Включается с помощью кнопки  $\text{D}$ .

Выключатель освещения установлен в положение **Auto**: при включении задних противотуманных фар одновременно включаются фары.

Выключатель освещения установлен в положение  $\text{D}$ : задние противотуманные фары можно включить только вместе с передними противотуманными фарами.

## Стояночный свет



При парковке автомобиля можно включить передние и задние габаритные огни с одной стороны:

1. Выключите зажигание.
2. Поверните рычаг указателя поворота до упора вверх (правые стояночные огни) или вниз (левые стояночные огни).

Режим подтверждается сигналом и соответствующим индикатором указателя поворота.

## Фонари заднего хода

Фонари заднего хода включаются при включенном зажигании и передаче заднего хода.

## Запотевание стекол фар

В тяжелых, влажных и холодных погодных условиях, при сильном дожде или после мойки внутренняя сторона стекол осветительных приборов может ненадолго запотевать. Запотевание быстро пройдет само по себе; для ускорения процесса включите фары.

## Освещение салона

### Управление подсветкой приборной панели



При включенном внешнем освещении можно настроить яркость следующих приборов освещения:

- Подсветки приборной панели
- Информационный дисплей
- Выключателей и рабочих элементов с подсветкой

Повернуть колесико с накаткой  и удерживать его до достижения требуемой яркости.





## Освещение салона

### Плафон



Плафон при посадке и высадке включается автоматически и затем гаснет с задержкой во времени. Плафон включается на короткое время, даже если ключ извлечен из замка зажигания.

Нажмите клавишу переключателя:

-  = автоматическое включение и выключение
- нажмите  = всегда включено
- нажмите  = всегда выключено

## Плафоны для чтения



Включается кнопками  и .

## Подсветка на солнцезащитном козырьке

Включается автоматически при открывании крышки.

## Особенности системы освещения

### Включение освещения при посадке в автомобиль

#### Приветственное освещение

При разблокировании автомобиля пульт дистанционного управления на короткое время включаются фары, габаритные огни, задние фонари и освещение салона. Это облегчает поиск автомобиля в темноте.

Освещение выключается, как только замок зажигания будет переведен в положение питания дополнительного электрооборудования. Начало движения ⇨ 17

Включить или отключить эту функцию можно в меню **Настройки** информационного дисплея. Сохранение индивидуальных настроек ⇨ 86.

Установки могут быть сохранены используемым ключом ⇨ 22.

### Освещение при входе в автомобиль

При открывании двери водителя дополнительно включаются следующие огни:

- Подсветка некоторых выключателей
- Некоторые осветительные приборы внутри салона

### Включение освещения при выходе из автомобиля

Передние фары, боковые и задние фонари освещают путь водителю. Продолжительность интервала, в течение которого огни остаются включенными после покидания автомобиля, может регулироваться.



#### Включение

Включение или отключение этой функции, а также настройка длительности освещения осуществляется с помощью меню **Settings (Настройки)** информационного дисплея. Сохранение индивидуальных настроек ↪ 86.

Установки могут быть сохранены используемым ключом ↪ 22.

1. Выключите зажигание.
2. Выньте ключ зажигания.
3. Откройте дверь водителя.

4. Поверните рычаг указателя поворотов.

5. Закройте дверь водителя.

Если дверь водителя не закрыта, освещение погаснет через 2 минуты.

Если повернуть рычага указателя поворотов при открытой двери водителя, освещение выключается немедленно.

### Защита от разряда аккумуляторной батареи

#### Отключение освещения салона

Во избежание разряда аккумуляторной батареи часть освещения салона автоматически отключается через некоторое время после выключения зажигания.

## Информационно-развлекательная система

Введение .....	99
Радиоприемник .....	122
CD-плеер .....	136
Вспомогательный вход AUX ...	143
USB-порт .....	144
Воспроизведение музыки через Bluetooth .....	148
Навигация .....	151
Телефон .....	192

## Введение

### Общие сведения

Автомобиль оснащен самой современной информационно-развлекательной системой.

Для частот AM и FM радио имеет двенадцать каналов с возможностью автоматической преднастройки. 36 каналов можно сохранить в ручном режиме (в зависимости от частоты).

Встроенный аудиоплеер проигрывает аудио-компакт-диски и компакт-диски с MP3/WMA-файлами.

Кроме этого, есть возможность подключения внешних устройств (iPod, MP3-плеера, USB-накопителей, кроме CD 300) и портативных CD-плееров к информационно-развлекательной системе.

Цифровой процессор предлагает пользователям несколько предустановленных режимов эквалайзера для оптимизации качества звука.

Система навигации (только Navi 600) с функцией динамического планирования маршрута надежно доведет вас до места назначения и при необходимости поможет избежать пробок и заторов на вашем пути.

Управление информационно-развлекательной системой может осуществляться при помощи органов управления, находящихся на рулевом колесе (предлагается в качестве отдельной опции).

Продуманный дизайн элементов управления, удобные дисплеи и многофункциональная кнопка **MENU** позволяют легко и интуитивно управлять работой системы.

## Важная информация о безопасности во время движения

### ⚠ Предупреждение

Информационно-развлекательной системой следует пользоваться таким образом, чтобы она никогда не мешала безопасному движению на автомобиле. В случае сомнений следует остановить автомобиль и пользоваться информационно-развлекательной системой на стоянке.

### ⚠ Предупреждение

Использование навигационной системы (только Navi 600) не освобождает водителя от необходимости быть внимательным и бдительным на дороге. Необходимо всегда соблюдать правила дорожного движения.

Вносите записи (например, в адресную книгу) только во время стоянки автомобиля.

Если указания навигационной системы противоречат правилам дорожного движения, следует руководствоваться правилами дорожного движения.

### ⚠ Предупреждение

В некоторых зонах улицы с односторонним движением, другие дороги и въезды (например, пешеходные зоны), на которые автомобилям запрещен поворот, на карте не отмечены. В таких случаях информационно-развлекательная система может выдать предупреждение, которое следует принять. При этом водитель должен обращать особое внимание на улицы с односторонним движением, другие дороги и въезды, по которым проезд запрещен.

## Прием радиосигнала

При радиоприеме возможны шипение, свист, искажения или перебивы в вещании из-за

- изменения расстояния до передатчика,
- многолучевой прием вследствие отражения,
- экранирования.

## Функция защиты от кражи

Информационно-развлекательная система оснащена электронной системой безопасности для предотвращения кражи.

Информационно-развлекательная система будет работать только в вашей машине, красть ее бессмысленно.

## Общий обзор органов управления

## Панель управления системы Navi 600

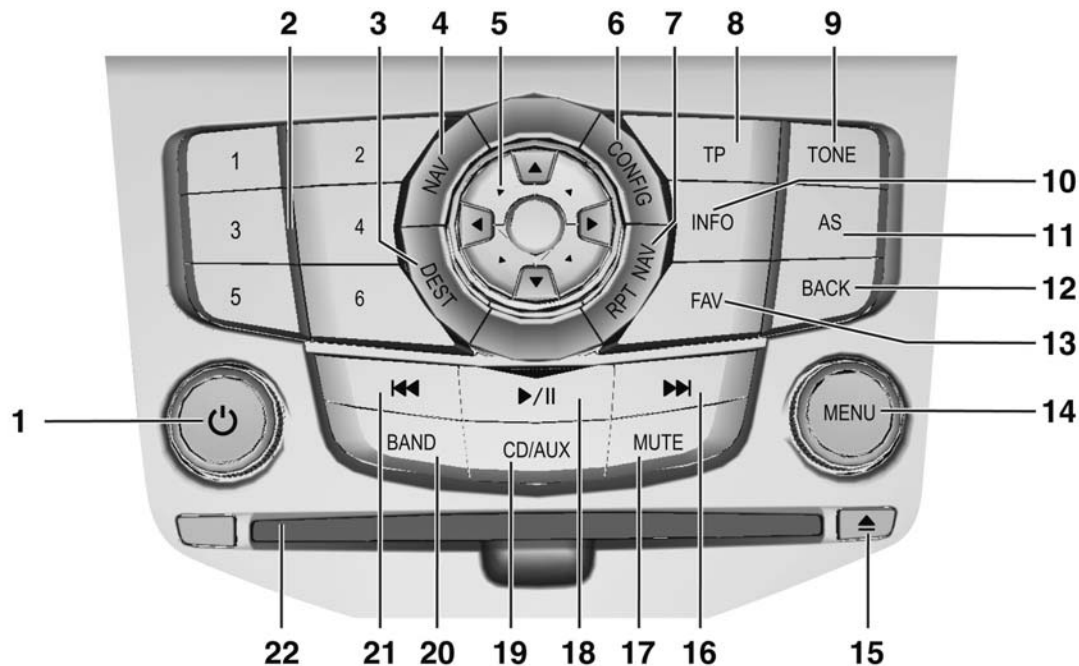

<b>1</b>	Ручка $\odot$ ..... 109 Нажать: включить/ выключить информационно- развлекательную систему ..... 109 Повернуть: настроить громкость ..... 109	<b>6</b>	CONFIG ..... 119 Настройки системы ..... 119	<b>12</b>	BACK ..... 111 Меню: на один уровень назад ..... 111 Ввод: удалить последний введенный символ ..... 111
<b>2</b>	Кнопки радиостанций 1...6 ..... 123 При длительном нажатии: сохранение станции ..... 123 При кратком нажатии: выбор станции ..... 123	<b>7</b>	RPT NAV ..... 186 Повторить последнее навигационное сообщение ..... 186	<b>13</b>	FAV ..... 124 Списки избранных ..... 124
<b>3</b>	DEST ..... 153 Ввод пункта назначения .. 153	<b>8</b>	TP ..... 131 Включить или выключить службу извещения о дорожной ситуации ..... 131	<b>14</b>	MENU ..... 111 При повороте: отмечаются опции меню или задаются числовые значения ..... 111 При нажатии: выбирается/ активизируется отмеченная опция; подтверждается заданное значение; включается/ выключается функция .... 111
<b>4</b>	NAV ..... 153 При однократном нажатии: отобразить карту ..... 153 При двукратном нажатии: меню навигационной системы .. 153	<b>9</b>	TONE ..... 116 Настройки звука ..... 116		
<b>5</b>	Восьмипозиционный переключатель ..... 153 Навигация: переместить окно дисплея на карту ..... 153	<b>10</b>	INFO ..... 101 Дополнительная информация (по ситуации) ..... 101		
		<b>11</b>	AS ..... 123 Уровни автоматического сохранения ..... 123 При кратком нажатии: выбор списка автосохранения ..... 123 При длительном нажатии: автоматическое сохранение станций ..... 123		
				<b>15</b>	Извлечь компакт-диск ..... 139
				<b>16</b>	Продолжить поиск ..... 122 Радиоприемник: продолжить поиск ..... 122 CD/MP3/WMA: пропустить дорожку ..... 139

---

<b>17</b>	MUTE .....	109
	Включить/выключить отключение звука .....	109
<b>18</b>	CD/MP3/WMA .....	143
	Запустить/ приостановить воспроизведение .....	143
<b>19</b>	CD/AUX .....	143
	Запустить воспроизведение CD/ MP3/WMA или изменить источник сигнала .....	143
<b>20</b>	BAND .....	122
	Включить радио или сменить диапазон частот	122
<b>21</b>	Продолжить поиск в обратном направлении .	122
	Радиоприемник: продолжить поиск в обратном направлении .	122
	CD/MP3/WMA: пропустить дорожку .....	139
<b>22</b>	Слот для компакт-диска ...	139

Приборная панель CD 400

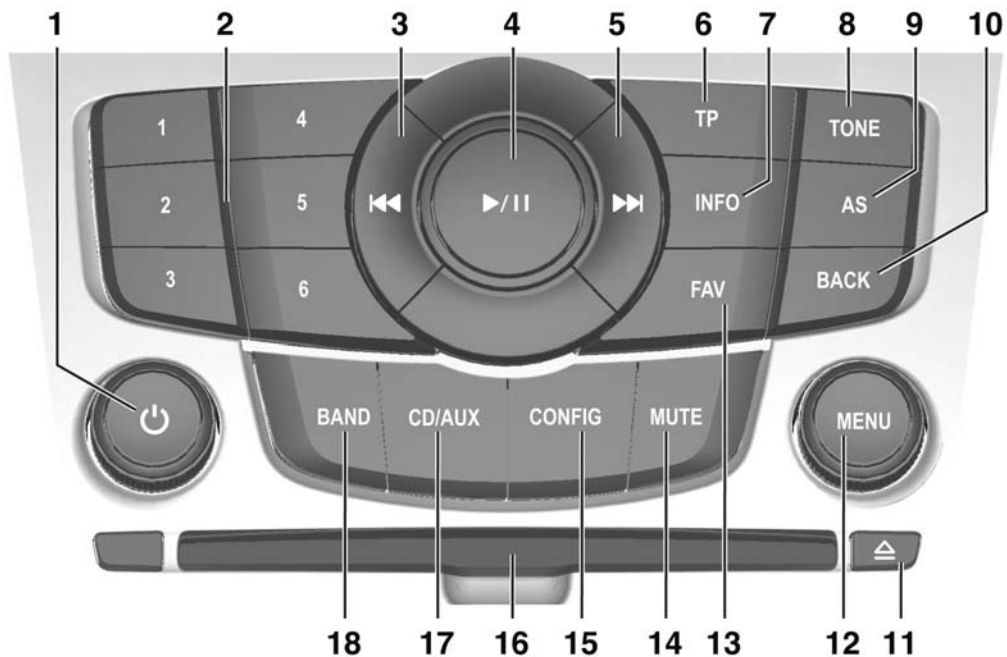



- |  |   |  |
|--|---|--|
| <b>1</b> Ручка $\odot$ ..... 109<br>Нажать: включить/<br>выключить<br>информационно-<br>развлекательную<br>систему ..... 109<br>Повернуть: настроить<br>громкость ..... 109    | <b>5</b> Продолжить поиск ..... 122<br>Радиоприемник:<br>продолжить поиск ..... 122<br>CD/MP3/WMA:<br>пропустить дорожку ..... 139  | <b>10</b> BACK ..... 111<br>Меню: на один уровень<br>назад ..... 111<br>Ввод: удалить<br>последний введенный<br>символ ..... 111   |
| <b>2</b> Кнопки радиостанций<br>1...6 ..... 123<br>При длительном<br>нажатии: сохранение<br>станции ..... 123<br>При кратком нажатии:<br>выбор станции ..... 123               | <b>6</b> TP ..... 131<br>Включить или выключить<br>службу извещения<br>о дорожной ситуации ..... 131  | <b>11</b> Извлечь компакт-диск ..... 139   |
| <b>3</b> Продолжить поиск<br>в обратном направлении . 122<br>Радиоприемник:<br>продолжить поиск<br>в обратном направлении . 122<br>CD/MP3/WMA:<br>пропустить дорожку ..... 139 | <b>7</b> INFO ..... 101<br>Дополнительная<br>информация (по<br>ситуации) ..... 101  | <b>12</b> MENU ..... 111<br>При повороте:<br>отмечаются опции меню<br>или задаются числовые<br>значения ..... 111<br>При нажатии:<br>выбирается/<br>активизируется<br>отмеченная опция;<br>подтверждается<br>заданное значение;<br>включается/<br>выключается функция .... 111 |
| <b>4</b> CD/MP3/WMA:<br>запустить/<br>приостановить<br>воспроизведение ..... 143   | <b>8</b> TONE ..... 116<br>Настройки звука ..... 116  | <b>13</b> FAV ..... 124<br>Списки избранных ..... 124  |
|  | <b>9</b> AS ..... 123<br>Уровни автоматического<br>сохранения ..... 123<br>При кратком нажатии:<br>выбор списка<br>автосохранения ..... 123<br>При длительном<br>нажатии:<br>автоматическое<br>сохранение станций ..... 123 | <b>14</b> MUTE ..... 109<br>Включить/выключить<br>отключение звука ..... 109   |
|  |   | <b>15</b> CONFIG ..... 119<br>Настройки системы ..... 119  |

16	Слот для компакт-диска ...	139
17	CD/AUX .....	143
	Запустить воспроизведение CD/ MP3/WMA или изменить источник сигнала .....	143
18	BAND .....	122
	Включить радио или сменить диапазон частот	122

## Приборная панель CD 300

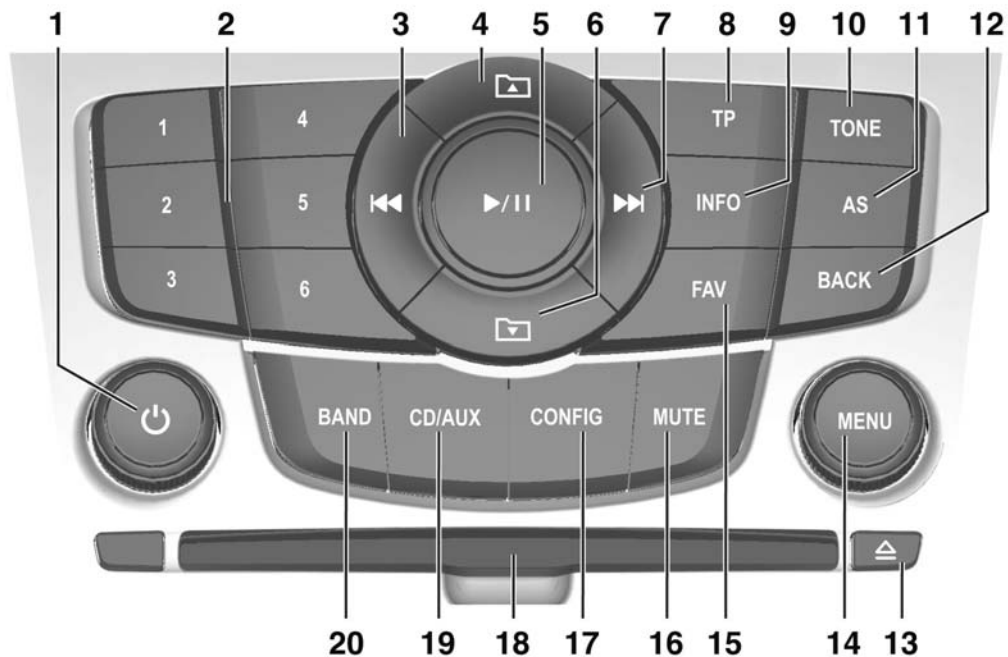

<b>1</b>	Ручка $\odot$ ..... 109 Нажать: включить/ выключить информационно- развлекательную систему ..... 109 Повернуть: настроить громкость ..... 109	<b>6</b>	MP3: папка нижнего уровня ..... 139	<b>12</b>	BACK ..... 111 Меню: на один уровень назад ..... 111 Ввод: удалить последний введенный символ ..... 111
<b>2</b>	Кнопки радиостанций 1...6 ..... 123 При длительном нажатии: сохранение станции ..... 123 При кратком нажатии: выбор станции ..... 123	<b>7</b>	Продолжить поиск ..... 122 Радиоприемник: продолжить поиск ..... 122 CD/MP3/WMA: пропустить дорожку ..... 139	<b>13</b>	Извлечь компакт-диск ..... 139
<b>3</b>	Продолжить поиск в обратном направлении . 122 Радиоприемник: продолжить поиск в обратном направлении . 122 CD/MP3/WMA: пропустить дорожку ..... 139	<b>8</b>	TP ..... 131 Включить или выключить службу извещения о дорожной ситуации ..... 131	<b>14</b>	MENU ..... 111 Центральный элемент управления для выбора и перемещения по меню . 111
<b>4</b>	MP3: папка высшего уровня ..... 139	<b>9</b>	INFO ..... 101 Дополнительная информация (по ситуации) ..... 101	<b>15</b>	FAV ..... 124 Списки избранных ..... 124
<b>5</b>	CD/MP3/WMA: запустить/ приостановить воспроизведение ..... 143	<b>10</b>	TONE ..... 116 Настройки звука ..... 116	<b>16</b>	MUTE ..... 109 Включить/выключить отключение звука ..... 109
		<b>11</b>	AS ..... 123 Уровни автоматического сохранения ..... 123 При кратком нажатии: выбор списка автосохранения ..... 123 При длительном нажатии: автоматическое сохранение станций ..... 123	<b>17</b>	CONFIG ..... 119 Настройки системы ..... 119
				<b>18</b>	Слот для компакт-диска ... 139
				<b>19</b>	CD/AUX ..... 143 Запустить воспроизведение CD/ MP3/WMA или изменить источник сигнала ..... 143
				<b>20</b>	BAND ..... 122 Включить радио или сменить диапазон частот 122

## Управление аудиосистемой на рулевом колесе

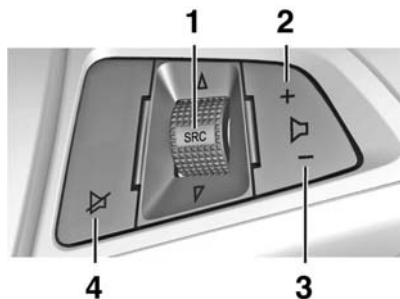

- |   |  |     |
|---|--|-----|
| 1 | SRC (Источник) .....   | 109 |
|   | Нажать: выбрать источник сигналов .....  | 109 |
|   | Если радио включено: повернуть вверх/вниз для выбора следующей/предыдущей предустановленной станции .....                        | 122 |
|   | Если включен режим проигрывания компакт-диска: повернуть вверх/вниз, чтобы выбрать следующую/предыдущую дорожку CD/MP3/WMA ..... | 139 |
| 2 | Увеличить громкость .....  | 109 |
| 3 | Уменьшить громкость .....  | 109 |
| 4 | Включить/выключить отключение звука .....  | 109 |

## Использование

### Органы управления

Для управления информационно-развлекательной системой используются функциональные кнопки, многофункциональные ручки и меню, отображаемые на дисплее.

Ввод данных осуществляется следующим образом:

- с центрального пульта управления на приборной панели ⇨ 101
- с помощью органов управления на рулевом колесе ⇨ 101

### Включение и выключение информационно-развлекательной системы

Коротко нажмите кнопку . После включения активизируется последний выбранный в информационно-развлекательной системе источник сигнала.

### Автоматическое выключение

Если информационно-развлекательная система была включена ручкой  при выключенном зажигании, она выключится автоматически через 30 минут.

### Настройка громкости

Поверните ручку . На экран выводится текущая настройка.

При включении информационно-развлекательной системы устанавливается последний выбранный уровень громкости, если он был ниже максимальной начальной громкости.

Следующие параметры устанавливаются отдельно:

- максимальная начальная громкость  $\diamond$  119
- громкость объявлений о дорожном движении  $\diamond$  119
- громкость сообщений навигационной системы (только для Navi 600)  $\diamond$  153

### Компенсация уровня громкости в зависимости от скорости движения

При включении функции компенсации уровня громкости в зависимости от скорости движения  $\diamond$  119 уровень громкости корректируется автоматически при движении автомобиля с целью компенсации дорожного шума и ветра.

### Отключение звука

Нажмите кнопку **MUTE**, чтобы отключить источники звука.

Порядок отмены отключения звука: повернуть ручку  или еще раз нажать кнопку **MUTE**.

### Ограничение уровня громкости при высокой температуре (Только CD 300 / CD 400.)

При очень высокой температуре в салоне автомобиля информационно-развлекательная система ограничивает максимальный настраиваемый уровень громкости. При необходимости громкость уменьшается автоматически.

## Режимы работы

### Радиоприемник

Чтобы открыть главное меню радиоприемника или переключить диапазоны частот, следует нажать кнопку **BAND**.

Чтобы открыть подменю с вариантами выбора радиостанций, следует нажать ручку **MENU**.

Подробное описание функций радиоприемника  $\diamond$  122.

### Аудиоплееры

Нажмите кнопку **CD/AUX**, чтобы открыть меню CD, USB, iPod или AUX (если доступны) или переключиться между этими меню.

Чтобы открыть подменю с опциями выбора дорожки, следует нажать ручку **MENU**.

Подробное описание:

- функций CD-плеера  $\diamond$  139
- функций ввода AUX  $\diamond$  143
- функций USB-порта (кроме CD 300)  $\diamond$  144

## Навигация

(только для Navi 600)

Нажмите клавишу **NAV**, чтобы отобразить участок карты вокруг текущего положения автомобиля.

Нажмите ручку **MENU**, чтобы открыть главное меню навигации.

Подробное описание функций  
 ⇨ 153 системы навигации.

## Основные рабочие операции

### Ручка MENU

Ручка **MENU** — центральный элемент управления меню.

### Повернуть

- отметка пункта меню
- CD 300: отображение пункта меню
- установка числового значения

## Нажать

- выбор или активизация отмеченного пункта
- CD 300: выбор или активизация отображенного пункта
- подтверждение установки значения
- включение/выключение функции системы

## Кнопка BACK

Кратковременное нажатие этой кнопки:

- вход из меню
- возврат из подменю на один уровень меню выше
- удаление последнего символа из последовательности символов

Чтобы удалить всю запись, требуется нажать и удерживать эту кнопку в течение нескольких секунд.

## Примеры работы с меню

### Для Navi 600

### Выбор пункта

09:20	Время и дата	17 °C
Установить время		09:20 AM
Установить дату		10.04.2009
<b>Устан. формат времени</b>		➤
Установить формат даты		➤
Показать время		Выкл.
Синхронизация RDS-времени		Вкл.

Чтобы установить курсор (= выделенный цветом задний фон) на требуемый пункт, следует повернуть ручку **MENU**.

Чтобы выбрать отмеченный пункт, следует нажать ручку **MENU**.

### Подменю

Стрелка у правого края меню означает, что после выбора пункта будет открыто подменю с дополнительными пунктами.

## Активизация настройки

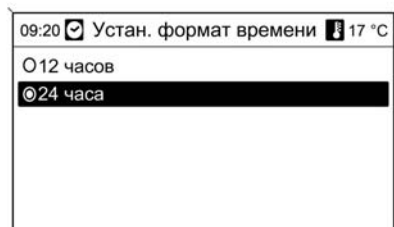

Чтобы отметить требуемую настройку, следует повернуть ручку **MENU**.

Чтобы активизировать настройку, требуется нажать ручку **MENU**.

## Настройка значения



Чтобы изменить текущее значение настройки, следует повернуть ручку **MENU**.

Чтобы подтвердить установленное значение, необходимо нажать ручку **MENU**.

## Включение или выключение функции

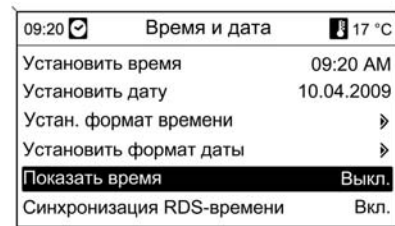

Чтобы отметить включаемую или выключаемую функцию, следует повернуть ручку **MENU**.

Чтобы переключиться между настройками **MENU** и **Вкл.**, требуется нажать ручку **Выкл.**



## Ввод последовательности символов

09:20	Номер дома	17 °C
Город:	D KÖLN	
Улица:	BEGONIENWEG	
№ дома:	2	
Перекресток:		
ABCDEFGHIJKLMNOPQRSTUVWXYZ - / & _ . ? 0 1 2 3 4 5 6 7 8 9		

Чтобы ввести необходимые символы, например название улицы или номер дома:

Повернуть ручку **MENU**, чтобы выбрать требуемый символ.

Нажав кнопку **BACK**, можно удалить последний символ из последовательности символов. При длительном нажатии **BACK** удаляется вся запись.

Чтобы подтвердить выбранный символ, следует нажать ручку **MENU**.

## Для CD 400 Выбор пункта

Настройки радио	
Автоматич. выбор громкости	>
Макс. громк. при включ.	>
Избранное: радио	>

Чтобы установить курсор (= выделенный цветом задний фон) на требуемый пункт, следует повернуть ручку **MENU**.

Чтобы выбрать отмеченный пункт, следует нажать ручку **MENU**.

### Подменю

Стрелка у правого края меню означает, что после выбора пункта будет открыто подменю с дополнительными пунктами.

## Активизация настройки

Громкость, зависящая от скорости	
<input type="radio"/> Выкл.	
<input checked="" type="radio"/> Низкий	
<input type="radio"/> Средний	

Чтобы отметить требуемую настройку, следует повернуть ручку **MENU**.

Чтобы активизировать настройку, требуется нажать ручку **MENU**.

## Настройка значения

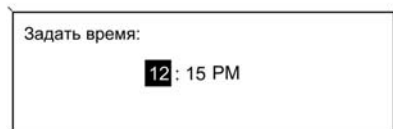

Чтобы изменить текущее значение настройки, следует повернуть ручку **MENU**.

Чтобы подтвердить установленное значение, необходимо нажать ручку **MENU**.

## Включение или выключение функции



Чтобы отметить включаемую или выключаемую функцию, следует повернуть ручку **MENU**.

Чтобы переключиться между настройками **MENU** и **Вкл.**, требуется нажать ручку **Выкл.**

## Для CD 300

## Элементы и символы меню



Стрелка вверх и вниз **1** означают: активный верхний уровень меню. В активном меню доступны другие пункты.

Чтобы отобразить другие пункты активного меню, требуется повернуть ручку **MENU**.

Угловая стрелка **2** означает: доступно подменю с дополнительными пунктами.

Чтобы выбрать отображаемую опцию и открыть соответствующее подменю, следует нажать ручку **MENU**.

Стрелка, указывающая направо, **3** означает: активен первый уровень подменю (две стрелки — активен второй уровень подменю).

Стрелка вниз **4** означает: в активном подменю доступны другие пункты.

### Активизация настройки

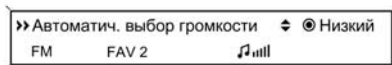
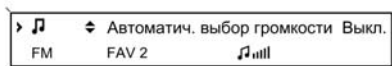

Чтобы открыть соответствующее меню настроек, следует нажать ручку **MENU**.

Чтобы отобразить требуемую настройку, необходимо повернуть ручку **MENU**.

Чтобы активизировать настройку, требуется нажать ручку **MENU**.

### Настройка значения

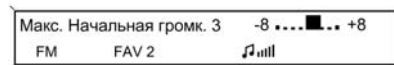

Чтобы открыть соответствующее меню настроек, следует нажать ручку **MENU**.

Чтобы изменить текущее значение настройки, следует повернуть ручку **MENU**.

Чтобы подтвердить установленное значение, необходимо нажать ручку **MENU**.

### Включение или выключение функции

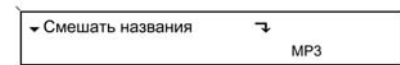

Чтобы открыть соответствующее меню настроек, следует нажать ручку **MENU**.

Чтобы отметить настройку **MENU** или **Вкл.**, требуется повернуть ручку **Выкл.**.

Чтобы подтвердить настройку, следует нажать ручку **MENU**.

## Настройки тембра

### Navi 600

В меню звуковых настроек параметры звука можно настроить отдельно для каждого диапазона частот и для каждого источника радиосигнала.

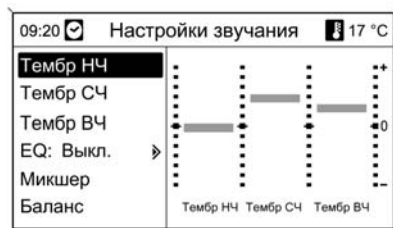

Нажмите кнопку **TONE**, чтобы открыть меню настроек звука.

### Настройка баса, средних и высоких тонов

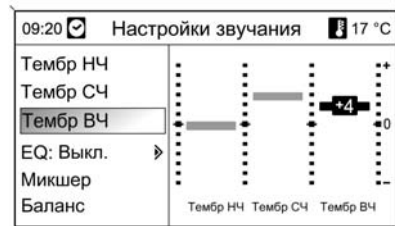

Выберите **Тембр НЧ**, **Тембр СЧ** или **Тембр ВЧ**.

Установите желаемое значение выбранного параметра.

### Настройка распределения громкости фронт — тыл



Выберите **Микшер**.

Установите требуемое значение.

### Настройка распределения громкости справа — слева



Выберите **Баланс**.

Установите требуемое значение.

### Индивидуальная настройка «0» или «Выкл.»

Выберите требуемый параметр, нажмите и удерживайте кнопку **MENU** в течение нескольких секунд.

### Настройка всех значений «0» или «Выкл.»

Нажать и удерживать кнопку **TONE** в течение нескольких секунд.

### Оптимизация звука для музыкального стиля

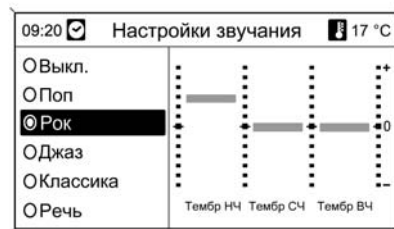

Выбрать **EQ** (эквалайзер).

Отображаемые параметры позволяют оптимизировать предварительные настройки низких, средних и высоких звуковых частот для соответствующего музыкального стиля.

Выберите требуемый пункт.

### CD 300 / CD 400

В меню звуковых настроек параметры звука можно настроить отдельно для каждого диапазона частот и для каждого источника радиосигнала.

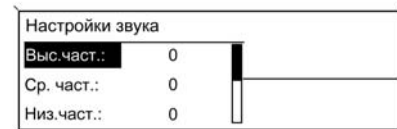

Нажмите кнопку **TONE**, чтобы открыть меню настроек звука.

### Настройка баса, средних и высоких тонов

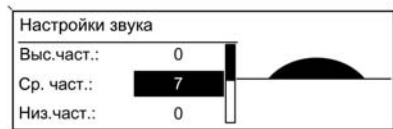

Выберите **Низ. част.:**, **Ср. част.:** или **Выс. част.:**.

Установите желаемое значение выбранного параметра.

### Настройка распределения громкости фронт — тыл



Выберите **Микшер:**.

Установите требуемое значение.

### Настройка распределения громкости справа — слева



Выберите **Баланс:**.

Установите требуемое значение.

### Индивидуальная настройка «0»

Выберите требуемый параметр, нажмите и удерживайте кнопку **MENU** в течение нескольких секунд.

### Настройка всех значений «0» или «Откл.»

Нажать и удерживать кнопку **TONE** в течение нескольких секунд.

### Оптимизация звука для музыкального стиля

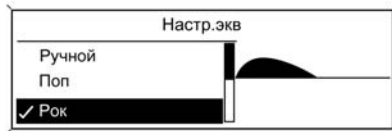

Выбрать **Экв.:** (эквалайзер).

Отображаемые параметры позволяют оптимизировать предварительные настройки низких, средних и высоких звуковых частот для соответствующего музыкального стиля.

Выбрать желаемую опцию.

### Настройки громкости

#### Нави 600

#### Макс. громкость при включении



Нажмите кнопку **CONFIG**, чтобы открыть меню системных настроек.

Выберите **Настройки радио** и затем **Макс. громкость при включении**.

Установите требуемое значение.

### Повышение громкости в зависимости от скорости



Нажмите кнопку **CONFIG**, чтобы открыть меню системных настроек.

Выберите **Настройки радио** и затем **Повышение громкости в зависимости от скорости**.

Функцию настройки громкости в зависимости от скорости движения можно отключить, также на экране меню можно настроить степень адаптации громкости к скорости.

Выберите требуемый пункт.

### Громкость объявлений о дорожной обстановке (ТА)

Громкость объявлений о дорожном движении можно увеличить или уменьшить относительно обычной громкости воспроизведения звука.

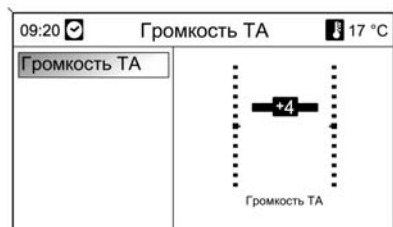

Нажмите кнопку **CONFIG**, чтобы открыть меню системных настроек.

Выберите **Настройки радио**, **Опции RDS** и **Громкость ТА**.

Установите требуемое значение.

### CD 300 / CD 400

Макс. громк. при включ.

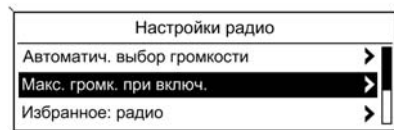

Нажмите кнопку **CONFIG**, чтобы открыть меню системных настроек.

Выберите **Настройки радио** и затем **Макс. громк. при включ.**

CD 300: выберите **Настройки аудио**, а затем **Макс. Начальная громк.**

Установите требуемое значение.

### Громкость, зависящая от скорости

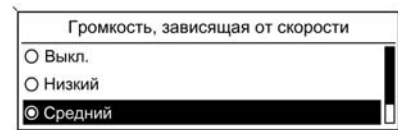

Нажмите кнопку **CONFIG**, чтобы открыть меню системных настроек.

Выберите **Настройки радио** и затем **Автоматическая регулировка громкости**.

CD 300: выберите **Настройки аудио**, а затем **Автоматическая регулировка громкости**.

Функцию компенсации уровня громкости в зависимости от скорости движения можно отключить, также на экране меню можно настроить степень адаптации громкости к скорости.



Выбрать желаемую опцию.

### Громкость объявлений о дорожной обстановке (ТА)

Громкость объявлений о дорожном движении можно увеличить или уменьшить относительно обычной громкости воспроизведения звука.

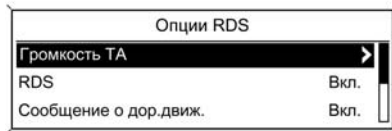

Нажмите кнопку **CONFIG**, чтобы открыть меню системных настроек.

Выберите **Настройки радио**, **Опции RDS** и **Громкость ТА**.

CD 300: выберите **Настройки аудио**, **Опции RDS** и **Громкость ТА**.

Задайте требуемое значение для увеличения или уменьшения громкости.

## Персонализация

(Только CD 400.)

Различные настройки информационно-развлекательной системы можно сохранять отдельно для каждого пользователя (водителя).

### Сохраненные установки

При извлечении ключа зажигания текущие настройки автоматически сохраняются для данного ключа:

- последние настройки громкости; один уровень громкости для всех источников аудиосигналов (радио, CD-плеер, AUX, USB)
- все предварительно настроенные радиостанции
- все настройки звука; эти настройки сохраняются отдельно для каждого из перечисленных далее аудиоустройств (при их наличии): AM, FM, CD-плеер, AUX, USB

- последний активный источник аудиосигнала
- последняя принятая радиостанция (отдельно для каждого диапазона)
- последний активный режим экрана
- последнее положение на аудиокомпакт-диске / компакт-диске MP3 или устройстве смены (если имеется), включая номер диска, дорожки, папки
- настройка порядка воспроизведения (CD-плеер)
- настройка программы о дорожном движении (TP)
- положение курсора для каждого меню на экране

### Включение/выключение персонализации

Нажмите кнопку **CONFIG**, чтобы открыть меню системных настроек.

Выберите **Настройки автомобиля** и затем **Выбор условий комфорта**.

Установить **Персонализация вод.** в положение **Вкл.** или **Выкл.**

## Радиоприемник

### Использование

#### Кнопки управления

Основные кнопки управления функциями радиоприемника:

- **BAND**: включение радио
- **◀▶**: поиск радиостанции
- **AS**: списки автосохранения
- **FAV**: списки избранных
- **1...6**: кнопки предварительной настройки
- **TR** : радиообъявления о дорожном движении ⇨ 131

#### Включение радиоприемника

Чтобы открыть главное меню радиоприемника, следует нажать кнопку **BAND**.

Будет осуществлен прием радиостанции, которая прослушивалась последней.

#### Выбор диапазона

Для выбора желаемого диапазона частот требуется один или несколько раз нажать кнопку **BAND**.

Будет осуществлен прием радиостанции в этом диапазоне, которая прослушивалась последней.

### Поиск радиостанций

#### Автоматический поиск станции

Кратковременно нажмите кнопку **◀▶** для выбора следующей сохраненной станции.

#### Поиск радиостанций вручную

##### Navi 600

Нажать и удерживать кнопку **◀▶** или **▶▶**. Отпустить кнопку только тогда, когда почти достигнута требуемая частота, отображаемая на частотном дисплее.

Производится поиск следующей доступной для приема радиостанции, и она включается автоматически.

#### CD 300 / CD 400

Нажать кнопку **◀▶** или **▶▶** на несколько секунд для запуска поиска следующей станции в данном диапазоне.

По достижении требуемой частоты станция включается автоматически.

#### Примечание

Поиск радиостанций вручную: Если радиоприемник не найдет ни одной радиостанции, он автоматически переключится на более чувствительный уровень поиска. Если и после этого радиоприемник не найдет ни одной радиостанции, вновь будет включена последняя активная частота настройки.

#### Примечание

Диапазон частот FM: если включена функция RDS, то производится поиск только RDS-станций ⇨ 131, а если включен режим объявлений о дорожном движении (TR), то производится поиск только станций с объявлениями о дорожном движении ⇨ 131.

## Настройка радиостанций вручную

### Диапазон FM

Только на Navi 600: нажмите кнопку **MENU**, чтобы открыть меню FM, и выберите **Ручная настройка FM**.

Повернуть ручку **MENU** и установить оптимальную частоту на всплывающем дисплее.

### Диапазон AM

Повернуть ручку **MENU** и установить оптимальную частоту на всплывающем дисплее.

## Списки автосохранения

Функция автосохранения позволяет найти радиостанции с наилучшим приемом в определенном диапазоне и сохранить их в памяти системы автоматически.

### Navi 600:



### Примечание

Выделяются текущие принимаемые радиостанции.

### CD 400:

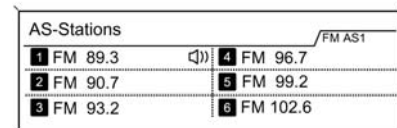

### Примечание

Текущая принимаемая радиостанция выделяется с мощностью .

В каждом частотном диапазоне предусмотрены по два списка автосохранения (**AS 1**, **AS 2**), в каждом из которых можно сохранить настройки шести станций.

### Автоматическое сохранение радиостанций в памяти

Следует нажимать кнопку **AS** до тех пор, пока не появится сообщение системы автосохранения.

В двух списках автосохранения будут сохранены 12 радиостанций текущего диапазона частот с самыми сильными сигналами.

Для временного прерывания процедуры автосохранения следует нажать ручку **MENU**.

### Сохранение радиостанций в памяти вручную

Радиостанции можно также сохранить в списках автосохранения вручную.

Настройте станцию, которую вы хотите сохранить.

Чтобы открыть список автосохранения или переключиться на другой список автосохранения, следует кратковременно нажать кнопку **AS**.

Сохранение станции в определенной части списка: нажмите соответствующую кнопку с номером станции 1...6 до появления сообщения о подтверждении сохранения.

#### Примечание

В процессе автоматического сохранения радиостанций сохраняемые вручную радиостанции перезаписываются новыми.

### Просмотр станции

Чтобы открыть список автосохранения или переключиться на другой список автосохранения, следует кратковременно нажать кнопку **AS**.

Кратковременно нажмите одну из кнопок с номером станции 1...6, чтобы открыть станцию в соответствующей части списка.

### Списки избранного

Станции на любых частотах можно сохранить в списке избранных в ручном режиме.

### Navi 600



В каждом списке избранных можно сохранить 6 станций. Количество доступных списков можно настроить (см. ниже).

#### Примечание

Выделяются текущие принимаемые радиостанции.

### Сохранение станции

Настройте станцию, которую вы хотите сохранить.

Кратковременно нажмите на кнопку **FAV** для открытия списка избранных станций или для перехода к другому списку.

Сохранение станции в определенной части списка: нажмите соответствующую кнопку с номером станции 1...6 до появления сообщения о подтверждении сохранения.

### Просмотр станции

Кратковременно нажмите на кнопку **FAV** для открытия списка избранных станций или для перехода к другому списку. Кратковременно нажмите на одну из кнопок с номером станции 1...6 для открытия станции в соответствующей части списка.

### Определение количества доступных списков



Нажмите кнопку **CONFIG**.

Выберите **Настройки радио** и затем **Радио закладки**.

Выберите требуемое количество доступных списков.

### CD 300 / CD 400

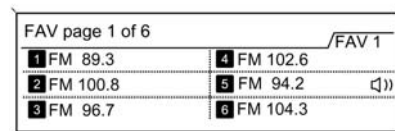

В каждом списке избранных можно сохранить 6 станций. Количество доступных списков можно настроить (см. ниже).

CD 300: Количество доступных списков нельзя настроить.

### Примечание

Текущая принимаемая радиостанция выделяется с помощью .

### Сохранение станции

Настройте станцию, которую вы хотите сохранить.

Кратковременно нажмите на кнопку **FAV** для открытия списка избранных станций или для перехода к другому списку.

Сохранение станции в определенной части списка: нажмите соответствующую кнопку с номером станции 1...6 до появления сообщения о подтверждении сохранения.

### Просмотр станции

Кратковременно нажмите на кнопку **FAV** для открытия списка избранных станций или для перехода к другому списку.

Кратковременно нажмите на одну из кнопок с номером станции 1...6 для открытия станции в соответствующей части списка.

### Определение количества доступных списков

(Кроме CD 300.)

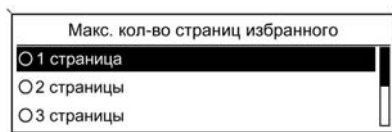

Нажмите кнопку **CONFIG**.

Выберите **Настройки радио** и затем **Избранное: радио**.

Выберите требуемое количество доступных списков.

### Меню диапазонов частот

Дополнительные возможности выбора радиостанций доступны через специальные меню частотных диапазонов.

При активном главном меню радиоприемника нажмите ручку **MENU** для открытия соответствующего меню диапазонов.

### Примечание

Ниже для примера показаны определенные дисплеи диапазона FM.

### Navi 600



### Список закладок

Выберите **Список закладок**. На экране появятся все радиостанции, сохраненные в списках избранных.



Выберите нужную станцию.

#### Примечание

Текущая принимаемая радиостанция выделяется с помощью иконки 🔊.

#### Ручная настройка

Описание см. выше в разделе "Настройка радиостанций вручную".

#### Списки радиостанций

Выберите **Список станций AM** или **Список станций FM**.

На экране появится список всех радиостанций AM/FM в данной зоне приема радиосигнала.

#### Примечание

Если предварительно не был создан список радиостанций, информационно-развлекательная система выполняет автоматический поиск станций.



Выберите нужную станцию.

#### Примечание

Текущая принимаемая радиостанция выделяется с помощью иконки 🔊.

#### Обновление списков радиостанций

Если радиостанции, сохраненные в особом списке диапазонов, больше не принимаются радиоприемником:

Выберите соответствующую команду для обновления списка радиостанций.

Запускается поиск станций. По окончании поиска начнется воспроизведение предварительно выбранной радиостанции.

Для отмены поиска: нажмите ручку **MENU**.

#### Примечание

Если список радиостанций для конкретного диапазона частот обновляется, то соответствующий список категорий (если он имеется) также обновляется.

#### Важная информация об обновлении списков радиостанций

Тюнер информационно-развлекательной системы постоянно обновляет список радиостанций в фоновом режиме. Поэтому список радиостанций всегда состоит из станций с хорошим уровнем приема сигнала в каждой конкретной зоне. Автоматическое обновление занимает некоторое время, поэтому в течение некоторого времени после пересечения границы зон не все станции будут приниматься одинаково хорошо. Обновление списка станций можно ускорить, выбрав соответствующую команду.

### Списки категорий

Многие RDS радиостанции ⇨ 131 осуществляют вещание с передачей кодаPTY, который указывает тип передаваемой программы (например, новости). Некоторые радиостанции также меняют кодPTY в зависимости от текущего содержания передачи.

Информационно-развлекательная система сохраняет радиостанции RDS, отсортированные по типу программы, в соответствующем списке категорий.

Чтобы найти тип программы, передаваемой радиостанцией: выберите определенную опцию списка категорий.



Отображается список доступных на данный момент типов программ вещания.

Выберите требуемый тип программы.

Отображается список радиостанций, передающих программу выбранного типа.

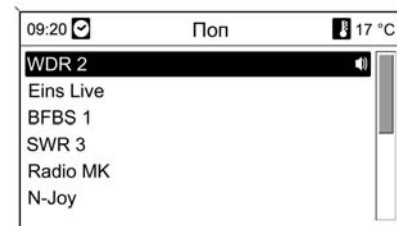

Выберите нужную станцию.

Списки категорий обновляются при обновлении соответствующих списков станций.

### Примечание

Текущая принимаемая радиостанция выделяется с помощью 🔊.



## CD 300 / CD 400

**Перечень избранного**

Выберите **Перечень избранного**.  
На экране появятся все радиостанции, сохраненные в списках избранных.

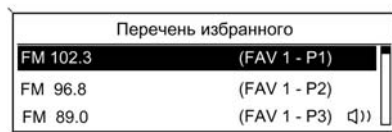

Выберите нужную станцию.

**Примечание**

Текущая принимаемая радиостанция выделяется с помощью <|>.

**Списки радиостанций**

Выберите **AM Перечень станций** или **Перечень FM станций**.

На экране появится список всех радиостанций AM/FM в данной зоне приема радиосигнала.

**Примечание**

Если предварительно не был создан список радиостанций, информационно-развлекательная система выполняет автоматический поиск станций.

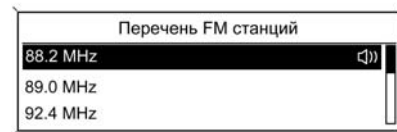

Выберите нужную станцию.

**Примечание**

Текущая принимаемая радиостанция выделяется с помощью <|>.

**Обновление списков радиостанций**

Если радиостанции, сохраненные в особом списке диапазонов, больше не принимаются радиоприемником:

Выберите соответствующую команду для обновления списка радиостанций.

CD 400: Тюнер информационно-развлекательной системы постоянно обновляет список FM-радиостанций в фоновом режиме. Ручная настройка не требуется.

Запускается поиск станций. По окончании поиска начинается воспроизведение последней выбранной радиостанции.

Чтобы прервать процедуру поиска радиостанции, следует нажать ручку **MENU**.

#### Примечание

Если список радиостанций для конкретного диапазона частот обновляется, то соответствующий список категорий (если он имеется) также обновляется.

#### Списки категорий

Многие RDS радиостанции ⇨ 131 осуществляют вещание с передачей кодаPTY, который указывает тип передаваемой программы (например, новости). Некоторые радиостанции также меняют кодPTY в зависимости от текущего содержимого передачи.

Информационно-развлекательная система сохраняет радиостанции RDS, отсортированные по типу программы, в соответствующем списке категорий.

Чтобы найти тип программы, передаваемой радиостанцией: выберите определенную опцию списка категорий.

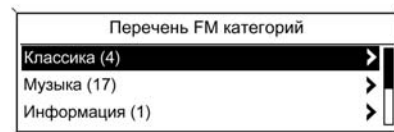

Отображается список доступных на данный момент типов программ вещания.

Выберите требуемый тип программы.

Отображается список радиостанций, передающих программу выбранного типа.

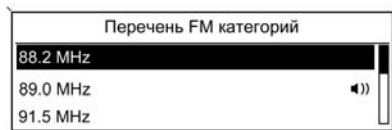

Выберите нужную станцию.

CD 300: Начинается поиск радиостанции выбранного типа и ее последующее воспроизведение.

Списки категорий обновляются при обновлении соответствующих списков станций.

#### Примечание

Текущая принимаемая радиостанция выделяется с помощью .

## Система радиоданных (RDS)

Система радиоинформации (RDS) представляет собой службу для станций диапазона FM, который значительно облегчает поиск нужных радиостанций с наилучшим приемом.

### Преимущества RDS

- На дисплее вместо частоты вещания заданной станции отображается название ее программы.
- Информационно-развлекательная система осуществляет поиск только по станциям с RDS.
- С помощью функции AF (альтернативная частота) «Районирование» информационно-развлекательная система всегда выполняет настройку на частоту станции с наилучшим приемом.
- В зависимости от принимаемой станции информационно-развлекательная система отобра-

жает радиотекст, который может содержать, например, информацию о текущей программе.

## Navi 600



### Настройка RDS

Порядок открытия меню настройки RDS:

Нажмите кнопку **CONFIG**.

Выберите **Настройки радио** и затем **Опции RDS**.

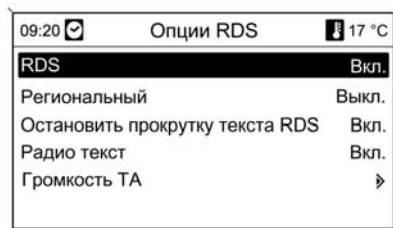

### Включение и выключение RDS

Установить **RDS** в положение **Вкл.** или **Выкл.**.

### Включение и выключение районирования

(Для выполнения районирования должна быть активизирована система RDS.)

В определенные промежутки времени некоторые RDS-станции осуществляют региональное вещание различных программ на разных частотах.

Установить **Региональный** в положение **Вкл.** или **Выкл.**.

Выбираются только альтернативные частоты (AF) с одинаковыми региональными программами.

Если районирование выключено, альтернативные частоты станций выбираются независимо от региональных программ.

### Прокрутка текста RDS

Некоторые RDS-станции в строках для отображения названия программы помещают также дополнительную информацию. На это время название программы скрывается.

Порядок блокирования отображения дополнительной информации:

Установить **Остановить прокрутку текста RDS** в положение **Вкл.**.

### Радиотекст

Если система RDS и прием RDS-станции активизированы, информация о текущей принимаемой программе и сведения о воспроизводимой в тот момент музыкальной дорожке отображаются под названием программы.

Порядок отображения и скрытия информация:

Установить **Радио текст** в положение **Вкл.** или **Выкл.** .

### Громкость ТА

Можно предварительно настроить громкость объявлений о дорожном движении (ТА) ↗ 119.

### Радиообъявления о дорожной обстановке

(TP = программа о дорожной обстановке)

Станции радиообъявлений о дорожной обстановке – это RDS-станции, передающие новости о дорожной обстановке.

### Включение и выключение радиообъявлений о дорожном движении

Включение и выключение функции готовности к приему радиообъявлений о дорожном движении информационной-развлекательной системы:

Нажмите кнопку **TP**.

- Если функция приема радиодобъявлений о дорожном движении включена, на экране отображаются черные квадратные скобки [ ] (серые — если функция включена).
- Осуществляется прием только станций, передающих радиодобъявления о дорожном движении.
- Если текущая станция не передает радиодобъявления о дорожном движении, автоматически начинается поиск следующей станции, которая передает такие радиодобъявления.
- После настройки на станцию, передающую радиодобъявления о дорожном движении, на экране отображается [TR] черным цветом. Если станции, передающие радиодобъявления о дорожном движении, не найдены, то TR отображается серым цветом.
- Объявления о дорожном движении воспроизводятся с предварительно установленной громкостью TA  $\diamond$  119.

- Если функция приема радиодобъявлений о дорожном движении включена, звуковоспроизведение CD/MP3-плеера прерывается на время радиодобъявления о дорожном движении.

#### Прослушивание только радиодобъявлений о дорожном движении

Включите радиодобъявления о дорожном движении и уменьшите до минимума громкость информационно-развлекательной системы.

#### Блокирование радиодобъявлений о дорожной обстановке

Порядок блокировки радиодобъявлений о дорожном движении, например, во время звуковоспроизведения CD/MP3-плеера:

Нажать кнопку **TR** на ручке **MENU** для подтверждения блокирования на экране.

Радиодобъявление о дорожной обстановке прерывается, но функция приема радиодобъявлений о дорожной обстановке остается включенной.

#### EON (другие расширенные сети)

В режиме EON можно прослушивать радиодобъявления о дорожном движении, даже если заданная пользователем радиостанция не передает собственные радиодобъявления о дорожном движении. Если такая станция выбрана, она отображается в главном меню радиоприемника как станция, передающая радиодобъявления о дорожном движении **TR**.

#### CD 300 / CD 400



### Настройка RDS

Порядок открытия меню настройки RDS:

Нажмите кнопку **CONFIG**.

Выберите **Настройки радио** и затем **Опции RDS**.

CD 300: выберите **Настройки аудио** и затем **Опции RDS**.

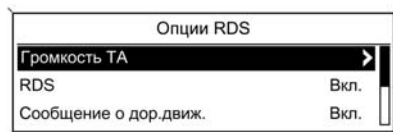

### Громкость ТА

Можно предварительно настроить громкость объявлений о дорожном движении (ТА) ⇨ 119.

### Включение и выключение RDS

Установите **RDS** в положение **Вкл.** или **Выкл.**.

### Сообщение о дор.движ.

Порядок постоянного включения или выключения функции TA:

Установите **Сообщение о дор.движ.** в положение **Вкл.** или **Выкл.**.

### Включение и выключение районирования

(Для выполнения районирования должна быть активизирована система RDS.)

В определенные промежутки времени некоторые RDS-станции осуществляют региональное вещание различных программ на разных частотах.

Установите **Региональный (REG)** в положение **Вкл.** или **Выкл.**.

Выбираются только альтернативные частоты (AF) с одинаковыми региональными программами.

Если районирование выключено, альтернативные частоты станций выбираются независимо от региональных программ.

### Прокрутка текста RDS

Некоторые RDS-станции не выводят имя программы в дисплейной строке, чтобы отображать дополнительную информацию.

Порядок блокирования отображения дополнительной информации:

Установите **RDS-Задержать прокрутку** в положение **Вкл.**.

### Текст радио:

Если система RDS и прием RDS-станции активизированы, информация о текущей принимаемой программе и сведения о воспроизводимой в тот момент музыкальной дорожке отображаются под названием программы.

Порядок отображения и скрытия информация:

Установите **Текст радио:** в положение **Вкл.** или **Выкл.**.

### Радиообъявления о дорожной обстановке

(TP = программа о дорожной обстановке)

Станции радиобъявлений о дорожной обстановке – это RDS-станции, передающие новости о дорожной обстановке.

**Включение и выключение радиобъявлений о дорожном движении**  
Включение и выключение функции готовности к приему радиобъявлений о дорожном движении информационно-развлекательной системы:

Нажмите кнопку **TR**.

- Если функция приема радиобъявлений о дорожном движении включена, в главном меню радиоприемника отображаются квадратные скобки [ ].
- Осуществляется прием только станций, передающих радиобъявления о дорожном движении.
- Если текущая станция не передает радиобъявления о дорожном движении, автоматически начинается поиск следующей станции, которая передает такие радиобъявления.

- После настройки на станцию, передающую радиобъявления о дорожном движении, в главном меню радиоприемника отображается [TR].
- Объявления о дорожном движении воспроизводятся с предварительно установленной громкостью TA  $\Phi$  119.
- Если функция приема радиобъявлений о дорожном движении включена, звуковоспроизведение CD/MP3-плеера прерывается на время радиобъявления о дорожном движении.

#### **Прослушивание только радиобъявлений о дорожном движении**

Включите радиобъявления о дорожном движении и уменьшите до минимума громкость информационно-развлекательной системы.

#### **Блокирование радиобъявлений о дорожной обстановке**

Порядок блокировки радиобъявлений о дорожном движении, например, во время звуковоспроизведения CD/MP3-плеера:

Нажать кнопку **TR** на ручке **MENU** для подтверждения блокирования на экране.

Радиобъявление о дорожной обстановке прерывается, но функция приема радиобъявлений о дорожной обстановке остается включенной.

#### **EON (другие расширенные сети)**

В режиме EON можно прослушивать радиобъявления о дорожном движении, даже если заданная пользователем радиостанция не передает собственные радиобъявления о дорожном движении. Если такая станция выбрана, она отображается в главном меню радиоприемника как станция, передающая радиобъявления о дорожном движении **TR**.

## CD-плеер

### Общие сведения

#### Naví 600

CD-плеер информационно-развлекательной системы позволяет воспроизводить аудио-компакт-диски и компакт-диски с файлами в формате MP3/WMA.

#### Важная информация

##### о аудио-компакт-дисках и дисках с файлами в формате MP3/WMA

#### Внимание

Строго запрещается вставлять в аудио-плеер диски DVD, одночисные компакт-диски диаметром 8 см или компакт-диски фигурной формы.

Запрещается наносить какие-либо наклейки на компакт-диски. Эти диски могут застрять в приводе компакт-дисков, что приведет к выходу привода из строя. После такого отказа возникнет необходимость в дорогостоящей замене устройства звуковоспроизведения.

- Аудио-компакт-диски с защитой от копирования, не соответствующие стандарту аудио-компакт-дисков, могут воспроизводиться неправильно или совсем не воспроизводиться.
- Компакт-диски CD-R и CD-RW, записанные пользователем, менее стойки к неправильному обращению, чем купленные в магазине звуковые компакт-диски. Необходимо надлежащим образом обращаться с дисками CD-R и CD-RW, особенно с теми, которые записаны пользователем; см. ниже.
- Компакт-диски CD-R и CD-RW, записанные пользователем, могут воспроизводиться неправильно или совсем не воспроизводиться.
- На компакт-дисках смешанного типа (содержащих звуковые дорожки и данные, например, MP3) обнаруживаются и воспроизводятся только звуковые дорожки.
- При замене компакт-дисков не оставляйте отпечатков пальцев на дисках.
- Сразу же после извлечения компакт-дисков из аудиоплеера убирайте их в упаковочные конверты для защиты от повреждения и загрязнения.
- Грязь и жидкость на компакт-дисках могут загрязнять линзы аудиоплеера внутри устройства, что может вызывать сбои.
- Защищайте компакт-диски от воздействия высокой температуры и прямого солнечного света.



- Ограничения для данных, сохраненных на компакт-диске MP3/WMA:

Максимальная глубина структуры папок: 11 уровней.

Максимальное число MP3/WMA-файлов, которое может быть сохранено: 1000.

Нельзя воспроизводить WMA-файлы с технологией Digital Rights Management (DRM) из музыкальных интернет-магазинов. WMA-файлы можно воспроизводить безопасно только при условии, что они создавались с помощью Windows Media Player версии 8 или выше.

Допустимые расширения аудио-файлов: .m3u, .pls

Элементы списка воспроизведения должны быть представлены в виде относительных путей.

- В этой главе описываются только воспроизведение MP3-файлов, работа с WMA-файлами анало-

гична. При загрузке WMA-файлов открываются соответствующее меню MP3.

### CD 300 / CD 400

CD-плеер информационно-развлекательной системы позволяет воспроизводить аудио-компакт-диски и компакт-диски с файлами в формате MP3/WMA.

#### Важная информация о аудио-компакт-дисках и дисках с файлами в формате MP3/WMA

##### Внимание

Строго запрещается вставлять в аудио-плеер диски DVD, одночисные компакт-диски диаметром 8 см или компакт-диски фигурной формы.

Запрещается наносить какие-либо наклейки на компакт-диски. Эти диски могут застрять в приводе компакт-дисков, что приведет к выходу привода из строя. После такого отказа возникнет необходимость в дорогостоящей замене устройства звуковоспроизведения.

- Можно использовать компакт-диски следующих форматов:  
CD-ROM тип 1 и тип 2.  
CD-ROM XA тип 2, формат 1 и формат 2.
- Можно использовать файлы следующих форматов:  
ISO9660 уровень 1, уровень 2, (Romeo, Joliet).  
MP3- и WMA-файлы, отличающиеся от указанных выше форматов, могут воспроизводиться неправильно, а их названия и названия папок могут неправильно отображаться.

- Аудио-компакт-диски с защитой от копирования, не соответствующие стандарту аудио-компакт-дисков, могут воспроизводиться неправильно или совсем не воспроизводиться.
  - Компакт-диски CD-R и CD-RW, записанные пользователем, менее стойки к неправильному обращению, чем купленные в магазине звуковые компакт-диски. Необходимо надлежащим образом обращаться с дисками CD-R и CD-RW, особенно с теми, которые записаны пользователем. См. ниже.
  - Компакт-диски CD-R и CD-RW, записанные пользователем, могут воспроизводиться неправильно или совсем не воспроизводиться. В таких случаях аппаратная ошибка будет исключена.
  - На компакт-дисках смешанного типа (содержащих звуковые дорожки и сжатые данные, например, MP3), звуковые дорожки и сжатые файлы могут открываться по отдельности.
  - При замене компакт-дисков не оставляйте отпечатков пальцев на дисках.
  - Сразу же после извлечения компакт-дисков из CD-плеера уберите их в упаковочные конверты для защиты от повреждения и загрязнения.
  - Грязь и жидкость на компакт-дисках могут загрязнять линзы CD-плеера внутри устройства, что может вызывать сбои.
  - Защищайте компакт-диски от воздействия высокой температуры и прямого солнечного света.
  - Ограничения для данных, сохраненных на компакт-диске MP3/WMA:
    - Количество дорожек: максимум 999.
    - Количество папок: максимум 255.
    - Максимальная глубина структуры папок: максимум 64 (рекомендуется: максимум 8 уровней).
- Количество списков воспроизведения: максимум 15.
- Количество дорожек в каждом списке воспроизведения: максимум 255.
- Допустимые расширения аудиофайлов: .m3u, .pls, .asx, .wpl.
- В этой главе описываются только воспроизведение MP3-файлов, работа с WMA-файлами аналогична. При загрузке WMA-файлов открываются соответствующие меню MP3.

## Использование

### Navi 600



#### Воспроизведение компакт-диска

Вставьте компакт-диск этикеткой вверх в слот для компакт-диска и убедитесь, что он полностью вошел в слот.

Воспроизведение компакт-диска начинается автоматически, при этом отображается меню **Аудио CD** или **Аудио MP3**.

Если компакт-диск уже находится в устройстве, но меню **Аудио CD** или **Аудио MP3** неактивно:

Нажмите кнопку **CD/AUX**.

Открывается меню **Аудио CD** или **Аудио MP3** и начинается воспроизведение компакт-диска.

В зависимости от данных, записанных на аудио-компакт-диске или MP3-диске, на дисплей может выводиться разная информация о компакт-диске и текущей музыкальной дорожке.

Если меню **Аудио CD** или **Аудио MP3** не появляется после нажатия кнопки **CD/AUX**, значит в слоте для компакт-дисков находится навигационный компакт-диск. Чтобы удалить навигационный компакт-диск, следует нажать кнопку  $\triangle$ .

#### Выбор дорожки

Поверните ручку **MENU**, чтобы отобразить список всех дорожек компакт-диска. По умолчанию выбрана текущая дорожка.

Выберите требуемую дорожку.

#### Переход к следующей или предыдущей дорожке

Кратковременно нажать кнопку  $\lll$  или  $\ggg$  один или несколько раз.

#### Поиск дорожки в направлении вперед или назад

Кратковременно нажать кнопку  $\lll$  или  $\ggg$ , затем — кнопку  $\lll$  или  $\ggg$  еще раз и удерживать ее в нажатом состоянии до тех пор, пока не появится требуемая дорожка.

#### Ускоренная перемотка вперед и назад

Нажать кнопку  $\lll$  или  $\ggg$  и удерживать ее соответственно для ускоренной перемотки вперед или назад в пределах текущей звуковой дорожки.

Выбор дорожки с помощью меню CD или MP3

Во время воспроизведения компакт-диска



Нажать кнопку **MENU** для открытия меню компакт-диска.

Воспроизведение всех дорожек в случайном порядке: установить **Случайный выбор (RDM)** в положение **Вкл.**

Порядок выбора дорожки аудио-компакт-диска: нажать **Список названий** и выбрать желаемую дорожку.

Во время воспроизведения MP3-диска



Нажать кнопку **MENU** для открытия меню MP3.

Воспроизведение всех дорожек в случайном порядке: установить **Случайный выбор (RDM)** в положение **Вкл.**

Порядок выбора дорожки из папки или списка воспроизведения (если имеется): выбрать **Папка** или **Плейлисты**.

Выбрать нужную папку или список воспроизведения и затем выбрать дорожку.

Выбрать **Поиск** для отображения меню с дополнительными опциями для поиска и выбора дорожек.



Поиск может занять несколько минут (в зависимости от количества сохраненных дорожек).

Выбрать вариант поиска и затем желаемую дорожку.

**Извлечение компакт-диска**

Нажмите кнопку **⏏**.

Привод выталкивает компакт-диск из слота.

Если после извлечения компакт-диск не будет вынут, он через несколько секунд вновь загружается в плеер.

## CD 300 / CD 400

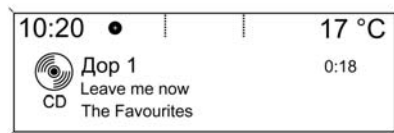

### Воспроизведение компакт-диска

Чтобы открыть меню CD или MP3, следует нажать кнопку **CD/AUX**.

Если компакт-диск уже находится в CD-плеере, то начнется его воспроизведение.

В зависимости от данных, записанных на аудио-компакт-диске или MP3-диске, на дисплей может вы-

водится разная информация о компакт-диске и текущей музыкальной дорожке.

### Установка компакт-диска

Вставить компакт-диск этикеткой вверх в слот для компакт-дисков и убедиться, что он полностью вошел в слот.



### Изменение стандартного отображения страницы (Только CD 300.)

Во время воспроизведения CD или MP3-диска: нажать ручку **MENU** и выбрать **Вид стр. CD по умолчанию** или **Вид стр. MP3 по умолчанию**.



Выбрать желаемую опцию.

### Изменение уровня папки



(Только CD 300, воспроизведение MP3.)

Нажать кнопку  или  для перехода к более высокому или низкому уровню папок.

### Переход к следующей или предыдущей дорожке

Кратковременно нажать кнопку  или .

### Ускоренная перемотка вперед и назад

Нажать кнопку  или  и удерживать ее соответственно для ускоренной перемотки вперед или назад в пределах текущей звуковой дорожки.

### Выбор дорожки с помощью меню CD или MP3

Во время воспроизведения компакт-диска



Нажать кнопку **MENU** для открытия меню компакт-диска.

Воспроизведение всех дорожек в случайном порядке: установить **Смешать названия** в положение **Вкл.**

Порядок выбора дорожки аудио-компакт-диска: нажать **Перечень дорожек** и выбрать желаемую дорожку.

#### Во время воспроизведения MP3-диска

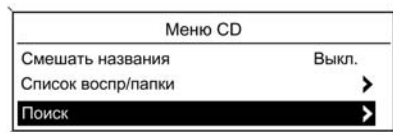

Нажать кнопку **MENU** для открытия меню MP3.

Воспроизведение всех дорожек в случайном порядке: установить **Смешать названия** в положение **Вкл.**

Порядок выбора дорожки из папки или списка воспроизведения (если имеется): выбрать **Список воспр/папки**.

Выбрать нужную папку или список воспроизведения и затем выбрать дорожку.

#### Примечание

Если компакт-диск одновременно содержит звуковые данные и MP3-данные, звуковые данные можно выбрать из **Список воспр/папки**.

Чтобы открыть меню с дополнительными пунктами для поиска и выбора дорожек: выбрать **Поиск**. Набор доступных пунктов зависит от типа данных, записанных на компакт-диск MP3.

Поиск данных на компакт-диске MP3 может занять несколько минут. В это время прослушивается последняя найденная радиостанция.

#### Извлечение компакт-диска

Нажмите кнопку **⏏**.

Привод выталкивает компакт-диск из слота.

Если после извлечения компакт-диск не будет вынут, он через несколько секунд вновь загружается в плеер.

## Вспомогательный вход AUX

### Общие сведения

Под крышкой центральной консоли находится разъем AUX для подключения внешних источников аудиосигналов.

Navi 600:



CD 300 / CD 400:



### Примечание

Розетку всегда следует содержать в чистоте и в сухости.

Например, через вход AUX можно подключить портативный CD-плеер с разъемом 3,5 мм.

## Использование

### Navi 600

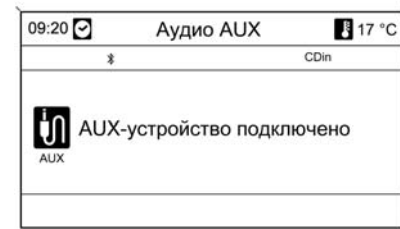

Для включения режима AUX требуется один или несколько раз нажать кнопку **CD/AUX**.

Источник аудиосигнала, подключенный через разъем AUX, управляется только элементами управления самого источника аудиосигнала.

## CD 300 / CD 400

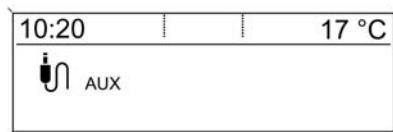

Для включения режима AUX требуется один или несколько раз нажать кнопку **CD/AUX**.

Источник аудиосигнала, подключенный через разъем AUX, управляется только элементами управления самого источника аудиосигнала.

## USB-порт

## Общие сведения

## Navi 600



Под крышкой центральной консоли находится USB-разъем для подключения внешних источников аудиосигналов.

**Примечание**

Розетку всегда следует содержать в чистоте и в сухости.

**Примечание**

Прежде чем закрывать крышку на центральной консоли, убедитесь, что USB-носитель не будет поврежден.

К USB-порту можно подключить MP3-плеер, USB-накопитель или iPod.

Этими устройствами можно управлять с помощью органов управления и меню информационно-развлекательной системы.

**Примечание**

Информационно-развлекательная система поддерживает не все модели MP3-плееров, USB-накопителей и плееров iPod.

**Важная информация****MP3-плеер и USB-накопители**

- Подключенные MP3-плееры и USB-накопители должны соответствовать спецификации USB Mass Storage Class (USB MSC).



- Поддерживаются только MP3-плееры и USB-накопители с размером сектора не более 64 кбайт в файловой системе FAT16/FAT32.
- Жесткие диски не поддерживаются.
- Концентраторы USB не поддерживаются.
- Ограничения для данных, сохраненных на MP3-плеере или USB-устройстве:

Максимальная глубина структуры папок: 11 уровней.

Максимальное число MP3/WMA-файлов, которое может быть сохранено: 1000.

Нельзя воспроизводить WMA-файлы с технологией Digital Rights Management (DRM) из музыкальных интернет-магазинов.

WMA-файлы можно воспроизводить безопасно только при условии, что они создавались с помощью Windows Media Player версии 8 или выше.

Допустимые расширения аудио-файлов: .m3u, .pls

Элементы списка воспроизведения должны быть представлены в виде относительных путей.

Нельзя устанавливать системный атрибут для файлов и папок с аудиоданными.

## CD 400



Под крышкой центральной консоли находится USB-разъем для подключения внешних источников аудиосигналов.

### Примечание

Розетку всегда следует содержать в чистоте и в сухости.

### Примечание

Не следует вставлять USB-накопители длиной более 70 мм. Более длинное устройство может быть повреждено при складывании вниз подлокотника.

К USB-порту можно подключать следующие устройства:

- iPod
- Zune
- Устройство PlaysForSure (PFD)
- USB-накопитель

Этими устройствами можно управлять с помощью органов управления и меню информационно-развлекательной системы.

### Примечание

Информационно-развлекательная система поддерживает не все модели устройств iPod, Zune, PFD или USB-накопителей.

## Воспроизведение сохраненных звуковых файлов

Navi 600

MP3-плеер / приводы USB



Для включения аудиорежима USB требуется один или несколько раз нажать кнопку **CD/AUX**.

Начинается воспроизведение звуковых файлов, сохраненных на USB-носителе.

Работа с источниками данных, подключенными через USB-порт, аналогична процедуре для аудиофайлов MP3/WMA ⇨ 139.

iPod

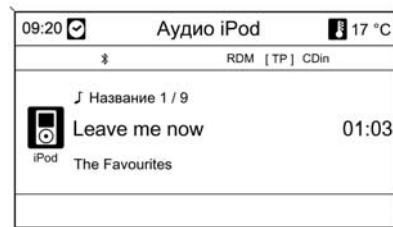

Для включения аудиорежима iPod требуется один или несколько раз нажать кнопку **CD/AUX**.

Начинается воспроизведение звуковых файлов, сохраненных на iPod.

Работа с iPod, подключенным через порт USB, в основном аналогична процедуре для аудиофайлов MP3/WMA ⇨ 139.

Ниже описаны некоторые различия/дополнения.

### Функции iPod



Выбор и воспроизведение дорожек зависят от типа сохраненных данных.

Нажмите кнопку **MENU** и выберите **Поиск** для отображения доступных вариантов.

Поиск устройства может занять несколько секунд.

## CD 400

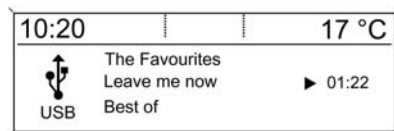

Для включения режима USB требуется один или несколько раз нажать кнопку **CD/AUX**.

Начинается воспроизведение звуковых файлов, сохраненных на USB-носителе.

Работа с источниками данных, полученными через USB-порт, аналогична процедуре для MP3-файлов CD ↻ 139.

Ниже описаны некоторые различия/дополнения.

Особенности работы и параметры дисплеев описаны только для USB-устройств. Работа других устройств, таких как iPod или Zune, аналогична.

**Выбор дорожки с помощью меню USB**

Нажать кнопку **MENU**, чтобы открыть меню USB.

Проигрывание всех дорожек в списке: выбрать **Воспроизвести все**.

Для отображения меню с дополнительными пунктами для поиска и выбора дорожек: выбрать **Поиск**.

Поиск данных на USB-устройстве может занять несколько минут. В это время прослушивается последняя найденная радиостанция. Воспроизведение всех дорожек в случайном порядке: установить **Случайное воспроизведение** в положение **Вкл.**

Повторное воспроизведение текущей дорожки: установить **Повторить** в положение **Вкл.**

## Воспроизведение музыки через Bluetooth

### Общие сведения

(Только для CD 400 с модулем сопряжения с устройствами Bluetooth PDIM)

К информационно-развлекательной системе можно подключить по радиоканалу источники аудиоданных с интерфейсом Bluetooth (например, музыкальные мобильные телефоны, MP3-плееры с Bluetooth и т.д.), поддерживающие протокол Bluetooth A2DP.

### Важная информация

- Прежде чем можно будет установить соединение между информационно-развлекательной системой и устройством Bluetooth, необходимо выполнить сопряжение ↻ 148.
- К информационно-развлекательной системе можно подключить только Bluetooth-устройства, со-

ответствующие спецификации A2DP (Advanced Audio Distribution Profile) версии 1.2 или выше.

- Bluetooth-устройство должно соответствовать спецификации AVRCP (Audio Video Remote Control Profile) версии 1.0 или выше. Если устройство не поддерживает AVRCP, через информационно-развлекательную систему можно будет только регулировать громкость воспроизведения.
- Прежде чем подключать Bluetooth-устройство к информационно-развлекательной системе, ознакомьтесь с разделом руководства к устройству, посвященным Bluetooth.

## Настройка воспроизведения музыки через Bluetooth

Сопряжение и подключение устройств Bluetooth к информационно-развлекательной системе осуществляется с помощью меню **Музыкальные настройки Bluetooth**.

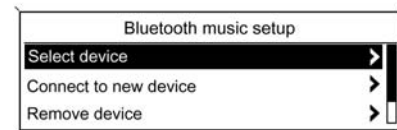

### Вызов меню Музыкальные настройки Bluetooth

Чтобы включить режим AUX, USB или Bluetooth, нажмите один или несколько раз кнопку **CD/AUX**.

Нажмите ручку **MENU**, затем выберите **Настройка Bluetooth**.

### Связывание устройства Bluetooth с системой

#### Важная информация

- Процесс сопряжения невозможен во время движения автомобиля.
- С системой может быть сопряжено до пяти устройств.
- Информационно-развлекательная система автоматически устанавливает связь с первым устройством в списке активных сопряженных устройств.
- В каждый момент с информационно-развлекательной системой может быть соединено только одно связанное устройство.
- Процесс сопряжения обычно необходимо выполнять только один раз. Повторное его выполнение может потребоваться только в том случае, если были внесены какие-либо изменения

в данные о сопряжении или устройство было удалено из перечня сопряженных устройств.

#### Выполнение связывания

Выберите **Установить соединение с новым устройств..**

Информационно-развлекательная система задаст ряд вопросов, чтобы определить тип сопрягаемого устройства Bluetooth.

После того как система определит тип устройства, на устройстве Bluetooth необходимо включить возможность обнаружения его другими устройствами (см. инструкцию на устройство).

Для завершения процесса сопряжения некоторые устройства могут потребовать ввести код. Найдите в перечне обнаруженных устройств на вашем устройстве **GMusicConnect** и следуйте инструкциям, чтобы ввести код информационно-развлекательной системы.

#### Подключение сопряженного устройства

Выберите **Выбрать устройство**.

Будет показан список всех Bluetooth-устройств, связанных в настоящее время с информационно-развлекательной системой.

Выберите нужное устройство. Устройство подключено к информационно-развлекательной системе.

Если в настоящий момент к информационно-развлекательной системе подключено другое устройство Bluetooth, оно будет автоматически отключено от системы.

#### Удаление связанного устройства

Выберите **Удалить устройство**.

Будет показан список всех Bluetooth-устройств, связанных в настоящее время с информационно-развлекательной системой.

Выберите нужное устройство. Устройство удалается из списка связанных устройств.

Изменение используемого по умолчанию кода

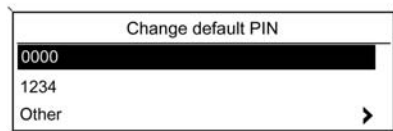

Выберите **Изменить PIN-код по умолчанию**.

Выберите один из предлагаемых по умолчанию кодов или выберите команду **Другой**, чтобы создать новый код.

**Чтобы создать новый код:**

Выберите **Другой** и необходимое количество символов кода.

Поочередно введите необходимые символы кода.

## Управление

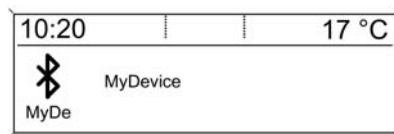

Чтобы включить режим Bluetooth, нажмите один или несколько раз кнопку **CD/AUX**.

Будет автоматически установлено соединение информационно-развлекательной системы с первым устройством из списка активных сопряженных устройств Bluetooth ↻ 148 (если такие устройства имеются).

Чтобы установить соединение с другим сопряженным устройством Bluetooth ↻ 148.

## Начало воспроизведения записей

В зависимости от того, с каким устройством Bluetooth было установлено соединение:

- воспроизведение музыки начнется автоматически или
- для начала воспроизведения необходимо использовать кнопки управления на устройстве Bluetooth.

Управление воспроизведением с устройства Bluetooth теперь можно осуществлять с помощью клавиш управления информационной-развлекательной системы ◀◀, ▶▶ и ▶/||.

## Переход к следующей или к предыдущей записи

Кратковременно нажать кнопку ◀◀ или ▶▶.

### Ускоренная перемотка вперед и назад

Нажать кнопку ◀◀ или ▶▶ и удерживать ее соответственно для ускоренной перемотки вперед или назад в пределах текущей звуковой дорожки.

### Приостановка воспроизведения

Нажмите клавишу ▶/II.

Для возобновления воспроизведения нажмите кнопку ▶/II еще раз.

## Навигация

### Общие сведения

Навигационная система ведет к требуемой цели поездки надежно и без изучения карт, даже если водитель совершенно незнаком с местностью.

При использовании режима динамического сопровождения к цели в расчете маршрута учитывается текущая дорожная ситуация. Для этого информационно-развлекательная система через RDS-TMC получает сообщения о ситуации на дорогах текущей зоны приема.

Однако навигационная система не способна учитывать дорожно-транспортные происшествия, последние изменения ПДД и неожиданно возникшие опасности или препятствия (например, дорожные работы).

### Внимание

Использование навигационной системы не освобождает водителя от ответственности за надлежащее бдительное отношение к дорожному движению. Всегда следует соблюдать соответствующие правила дорожного движения. Если навигационная инструкция противоречит правилам дорожного движения, следует выполнять требования правил дорожного движения.

### Работа навигационной системы

Положение и перемещение автомобиля регистрируются навигационной системой посредством датчиков. Пройденный путь определяется с помощью сигнала спидометра автомобиля, направление

движения при поворотах — посредством гиродатчика (инерционного компаса). Определение местоположения осуществляется по спутникам GPS (Global Positioning System).

Сопоставляя сигнал датчика с записанными на SD-карту цифровыми картами, можно установить положение объекта с точностью до 10 м.

Система сохраняет свою работоспособность и при слабом сигнале GPS, однако при этом снижается точность определения местоположения.

После задания адреса назначения или интересующего объекта (ближайшая автозаправочная станция, гостиница и т. д.) производится расчет маршрута от текущего местоположения до выбранного места назначения.

Сопровождение по маршруту обеспечивается посредством голосовых подсказок и стрелки, а также с помощью многоцветного отображения карты.

### **Система информации о состоянии дорожного движения ТМС и динамическое сопровождение по маршруту**

Система информации о состоянии дорожного движения ТМС получает с радиостанций ТМС всю актуальную информацию о состоянии дорожного движения. В режиме динамического сопровождения по маршруту данная информация учитывается при расчете всего маршрута. При этом маршрут планируется таким образом, чтобы обеспечить объезд помех движения в соответствии с заданными критериями.

В случае появления новой помехи движения в режиме сопровождения по маршруту в зависимости от предварительных настроек выдается сообщение с вопросом, следует ли изменить маршрут или нет.

Информация о состоянии дорожного движения ТМС отображается на дисплее указания маршрута

в виде символов или подробных текстовых сообщений в меню **ТМС-сообщения**.

Условием использования информации ТМС о состоянии дорожного движения является прием радиостанций с функцией ТМС в данном регионе.

Динамическая прокладка маршрута работает только в случае приема информации о дорожном движении системой информации о движении ТМС.

Функция динамического указания маршрута может быть отключена в меню **Опции навигации**, см. раздел "Указания" ⇨ 179.

### **Картографические данные**

Все необходимые картографические данные хранятся на SD-карте, поставляемой вместе с информационно-развлекательной системой.

Подробные инструкции по работе с SD-картой и ее замене см. в разделе "Карты" ⇨ 187.



## Использование

### Органы управления

Наиболее важные элементы управления навигацией:

Клавиша **NAV**: включение навигации, отображение текущего положения (если ведение по маршруту отключено), отображение расчетного маршрута (если ведение по маршруту включено), переключение между режимом полноэкранный отображения карты, режимом стрелочного указания маршрута (если ведение по маршруту включено) и двухоконным режимом, см. "Индикация на дисплее" ниже.

Кнопка **DEST**: открытие меню с пунктами для ввода пункта назначения.

### Восьмипозиционный переключатель

**переключатель**: смещение окна дисплея в представлении навигационной карты; для выбора назначения требуется нажимать в требуемом направлении, чтобы вывести перекрестие на место назначения на карте.

Кнопка **RPT NAV**: повтор последнего сообщения системы сопровождения маршрута.

### Активация навигационной системы

Нажмите кнопку **NAV**.

На экране отобразится карта с текущим положением автомобиля, см. "Индикация на дисплее" ниже.

### Сообщения функции ведения по маршруту

Помимо указаний, отображаемых на дисплее (см. "Индикация на дисплее" ниже), при включенной функции ведения по маршруту система дополнительно выдает звуковые указания.

Предварительная настройка громкости голосовых указаний функции ведения по маршруту: см. "Настройка навигационной системы" ниже.

Настройка громкости голосовых указаний функции ведения по маршруту во время работы системы: поверните ручку  $\odot$ .

Повтор последнего голосового указания: нажмите кнопку **RPT NAV**.

### Информация на экране

Система сопровождения маршрута неактивна

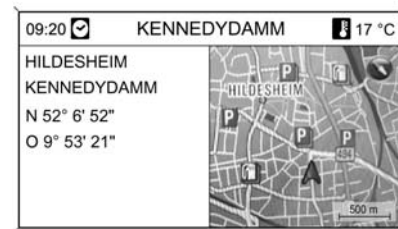

Если система сопровождения маршрута неактивна, на экране появляется указанная ниже информация:

- В верхней строке: время, название улицы текущего местоположения, атмосферная температура.
- Адрес и географические координаты текущего положения.
- Карта местности возле текущего местоположения.
- На карте: текущее положение, отмеченное красным треугольником.

Изображение компаса, указывающее направление сторон света.

При отсутствии сигнала GPS в текущем положении: под изображением компаса появляется перечеркнутый знак GPS.

Текущий масштаб отображения карты (для изменения масштаба необходимо повернуть ручку MENU).

### Функция сопровождения маршрута активна

Если функция ведения по маршруту включена, отображается следующая информация (в зависимости от текущих настроек **Опции навигации**, см. раздел "Указания" ⇨ 179):

### Информация в верхней строке

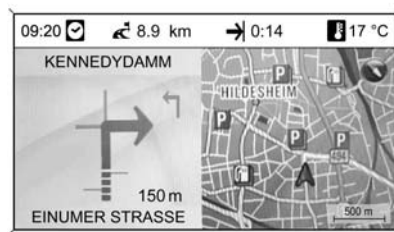

- Время
- Расстояние до пункта назначения
- Время прибытия или время в пути
- Температура наружного воздуха

### Информация на стрелочном дисплее

- Большая стрелка, указывающая направление следующего поворота.
- Маленькая стрелка, указывающая направление поворота после следующего.
- Расстояние до следующего перекрестка.
- Прилегающие дороги.
- Под символом стрелки: название текущей улицы.
- Над символом стрелки: название улицы, по которой следует двигаться после ближайшего перекрестка.
- Движение по скоростным магистралям:



Направление движения и расстояние до следующего съезда с магистрали, на котором необходимо будет повернуть.

Расстояние до ближайшей СТО, парковки, пересечения и/или съезда с магистрали.

- По достижении пересечения с магистралью появляется информация о том, в каком ряду предпочтительнее двигаться:

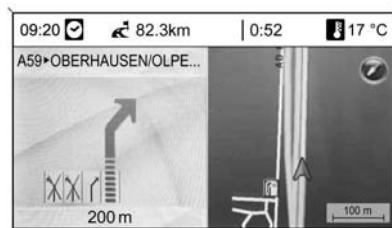

Если в меню **Отобр.сопровождения** выбрана опция **Помощник прокладки маршрута** (см. раздел "Указания" ⇨ 179), на дисплее отображается следующая иллюстрация:

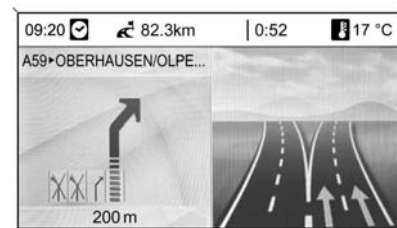

### Информация на экране карты

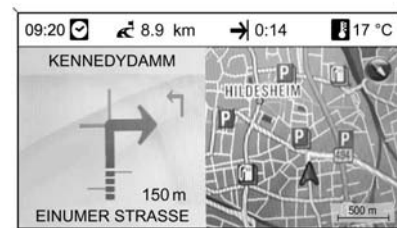

Справа от дисплея отображается следующая информация:

- Изображение компаса, указывающее направление сторон света.
- Если в текущем положении сигнал GPS отсутствует (см. раздел "Указания" ⇨ 151), под значком компаса отображается перечеркнутая надпись "GPS".
- Текущий масштаб отображения карты (для изменения масштаба необходимо повернуть ручку MENU).

На карте отображается следующая информация:

- Маршрут показан голубой линией.
- Текущее положение отмечено красным треугольником.
- Пункт назначения отмечен флажком в клетку.
- Символы на участке дороги (см. раздел "Указания" ⇨ 189) указывают на состояние дорожного

движения и интересующие объекты, а также предоставляют общую информацию.

### Установка навигационной системы

Нажмите клавишу CONFIG, затем выберите **Настройки навигации**, чтобы отобразить меню настроек системы навигации.

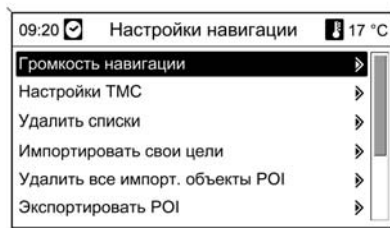

#### Громкость навигации

Относительную громкость сообщений навигационной системы (**Уведомление**) и источника аудио-

сигналов (**Фон**) во время приема навигационных сообщений можно заранее настроить.



Установите желаемые значения для **Уведомление** и **Фон**.

Для проверки текущих настроек: выбрать **Проверка громк.**

#### Настройки TMC

Выберите **Типы информации**, чтобы открыть подменю с различными пунктами и выбрать типы информационных дорожных сообщений, отображаемых на карте системы сопровождения маршрута.

При выборе **Определено пользователем** можно задать типы информационных сообщений, которые будут отображаться.

#### Критерии сортировки

Выберите порядок отображения дорожных сообщений: по расстоянию до объектов или по названию улицы.

#### Голос. предупр. при неакт. навиг.

Определите, должна ли информационно-развлекательная система оповещать о неактивной функции сопровождения маршрута с помощью предупредительных сообщений.

#### Удалить списки

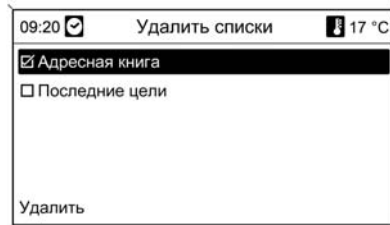

Выберите, следует ли удалить все данные в **Адресная книга** или **Последние цели**.

#### Импорт отдельных точек интереса

Доступно только в том случае, если к разъему USB ⇄ 144 информационно-развлекательной системы подключен накопитель с хранящимися на нем данными о точках интереса.

Порядок импортирования данных точек интереса с USB-накопителя см. в разделе "Экспорт и импорт данных о точках интереса" ниже.

#### Удаление всех импортированных точек интереса

Доступно только в том случае, если в память информационно-развлекательной системы были импортированы данные точек интереса, см. раздел "Экспорт и импорт данных о точках интереса" ниже.

Выберите этот элемент меню, чтобы удалить все импортированные данные о точках интереса из папки myPOIs информационно-развлекательной системы.

### Примечание

Также невозможно напрямую удалить отдельные точки интереса из папки myPOIs.

Если необходимо удалить адрес импортированной отдельной точки интереса, импортируйте в информационно-развлекательную систему обновленные данные, не содержащие адреса тех точек интереса, которые вы хотите удалить.

Чтобы удалить все импортированные адреса точек интереса определенной категории, выполните импорт пустого файла соответствующей категории в информационно-развлекательную систему.

### Экспорт точек интереса

Осуществляет экспорт всех данных о точках интереса, хранящихся в папке myPOIs информационно-развлекательной системы, на USB-носитель, подключенный к разъему USB ↻ 144, см. раздел "Экспорт и импорт данных о точках интереса" ниже.

### Удалить адрес Домой

Удаляет текущий домашний адрес (отображается в меню **Ввод цели**, см. раздел "Ввод места назначения" ↻ 163).

### Экспорт и импорт данных о точках интереса

#### Вводные пояснения

#### Типы данных точек интереса

Информационно-развлекательная система работает со следующими типами данных точек интереса:

- Заданные разработчиком **Объекты POI**, хранящиеся на SD-карте с картой и отображаемые на карте в виде иконок.

Вы можете сохранять такие точки в адресной книге или как отдельные точки интереса в папке myPOIs информационно-развлекательной системы, см. ниже.

- Любимые пункты назначения, сохраненные в **Адресная книга**.

Вы можете экспортировать эти данные адресной книги на USB-

носитель, чтобы, например, перенести их на другой автомобиль.

- **Отдельные точки интереса**: любимые пункты назначения, сохраненные в папке myPOIs.

Вы можете экспортировать данные отдельных точек интереса на USB-носитель, чтобы, например, перенести их на другой автомобиль.

- **Пользовательские точки интереса**: любимые пункты назначения, заданные с помощью GPS-координат (взятых, например, с топографической карты) и сохраненные в текстовом файле.

Вы можете сохранять данные о пользовательских точках интереса на внешний USB-носитель и затем импортировать их в папку myPOIs информационно-развлекательной системы, см. ниже.

- **Импортированные точки интереса:** любимые пункты назначения, сохраненные на внешний USB-носитель и затем импортированные в папку myPOIs информационно-развлекательной системы.

### Преимущества экспортирования и импортирования точек интереса

Экспортирование и импортирование данных точек интереса имеет следующие преимущества:

- Вы можете задать и сохранить данные любимых точек интереса один раз и затем перенести их на другой автомобиль.  
См. "Экспортирование и импортирование отдельных точек интереса и записей адресной книги" ниже.
- Вы можете задать данные любимых пунктов назначения дома и затем перенести их на свой автомобиль.  
См. "Создание и импортирование пользовательских точек интереса" ниже.

- Сохраняйте адреса, например, любимых пунктов назначения других членов семьи или пунктов назначения для вашей следующей поездки или командировки в отдельных подпапках.

См. "Сохранение данных точек интереса в различных подпапках" ниже.

### Экспортирование и импортирование отдельных точек интереса и записей адресной книги

#### Краткое описание:

1. Вставьте USB-носитель в разъем USB информационно-развлекательной системы вашего автомобиля.
2. Сохраните (экспортируйте) адреса любимых пунктов назначения на USB-носитель.
3. Вставьте USB-носитель в разъем USB информационно-развлекательной системы автомобиля, оборудованного системой Navi 600 или Navi 900.

4. Загрузите (импортируйте) данные в информационно-развлекательную систему автомобиля.

После завершения импортированных адреса можно использовать в качестве пунктов назначения при планировании маршрута.

Подробное описание см. ниже.

### Экспорт данных точек интереса на USB-носитель

Вставьте USB-носитель в разъем USB информационно-развлекательной системы автомобиля, см. раздел "Разъем USB" ⇨ 144.

Нажмите клавишу **CONFIG**, выберите **Настройки навигации** и затем **Экспорт точек интереса**.

На экране отображается меню **Экспорт точек интереса**.

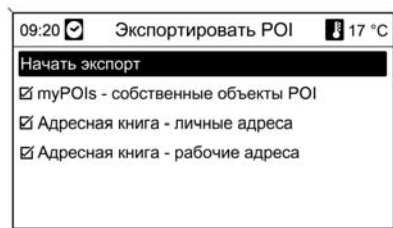

По умолчанию будет выполнен экспорт всех отдельных точек интереса, сохраненных в папке **myPOIs** и все записи адресной книги.

При необходимости вы можете отменить выделение всех типов данных адресов, экспорт которых вы не хотите выполнять.

Нажмите **Начать экспорт**, чтобы сохранить данные адресов выбранных типов на подключенном USB-носителе.

Данные адресов будут сохранены в папке **myPOIs**, расположенной в корневом каталоге USB-носителя.

Для каждой категории точек интереса, например **Ресторан** or **Личное**, в этой папке будет создана своя подпапка.

Примеры:

**F:\myPOIs\Ресторан\_3.poi** или  
**F:\myPOIs\Личное\_1.poi**, где **F:\** — корневой директорий USB-носителя.

#### Примечание

Если на USB-носителе в папке **myPOIs** уже имеются файлы с данными о точках интереса той же категории, старые файлы будут заменены на новые с теми же именами.

Папку **myPOIs** и файлы с данными о точках интереса не следует переименовывать или переносить в другую папку на USB-носителе. В противном случае информационно-развлекательная система не сможет выполнить импорт данных.

#### Импорт данных точек интереса с USB-носителя

Вставьте USB-носитель с сохраненными данными точек интереса (подробнее см. выше) в разъем USB информационно-развлекательной системы автомобиля, см. раздел "Разъем USB" ⇨ 144.

Чтобы начать импорт, нажмите клавишу **CONFIG**, выберите **Настройки навигации**, затем **Импорт отдельных точек интереса** и затем **Далее**.

Все данные точек интереса, сохраненные на внешний USB-носитель, будут импортированы в папку **myPOIs** информационно-развлекательной системы.

После завершения процесса импортированные точки интереса можно будет указывать в качестве пунктов назначения с помощью меню **Ввод цели**, см. раздел "Ввод пункта назначения" ⇨ 163.



### Создание и импортирование пользовательских точек интереса

Пользовательские точки интереса необходимо задавать с помощью GPS-координат, которые можно взять, например, с топографической карты.

GPS-координаты и дополнительные данные адреса необходимо сохранить в текстовом файле, при этом каждый файл должен соответствовать отдельной категории точек интереса.

#### Краткое описание:

1. Создайте текстовые файлы для ввода данных точек интереса.
2. Введите необходимые данные адресов в текстовые файлы.
3. Сохраните текстовые файлы с введенными данными точек интереса на USB-носитель.
4. Вставьте USB-носитель в разъем USB информационно-развлекательной системы вашего автомобиля.

5. Загрузите (импортируйте) текстовые файлы с данными точек интереса в информационно-развлекательную систему.

После завершения импортированных адреса можно использовать в качестве пунктов назначения при планировании маршрута.

Подробное описание см. ниже.

#### Создание текстовых файлов для ввода данных точек интереса

Вы можете присвоить своим любимым адресам любые из 20 различных категорий точек интереса. Каждая категория имеет свой номер, см. "Категории точек интереса и их номера" ниже.

Для каждой категории точек интереса необходимо создать отдельный текстовый файл.

Создать текстовый файл можно с помощью любого текстового редактора.

#### Примечание

Текстовый редактор должен поддерживать кодировку UTF-8 (Unicode).

Имя каждого файла должно состоять из названия категории, одного символа подчеркивания и номера категории, после чего указывается расширение файла — `.poi`.

#### Пример имени файла:

- Бизнес\_2.poi
- Дом\_8.poi
- Культура\_15.poi

#### Примечание

Имя текстового файла может содержать не более 32 символов.

#### Категории точек интереса и присвоенные им номера:

(1) Личное, (2) Бизнес, (3) Ресторан, (4) Гостиницы, (5) СТО, (6) Путешествия, (7) Кинотеатры, (8) Дом, (9) Магазины, (10) Мастерские, (11) Спорт, (12) Достопримечательности, (13) Медицина, (14) Отдых, (15) Культура, (16) Ночные развлечения, (17) Связь, (18) Новостные и брокерские агентства, (19) Государственное учреждение, (20) Общие.

### Ввод данных точек интереса в текстовые файлы

На представленной ниже иллюстрации показан пример текстового файла **Дом\_8.poi** с некоторыми данными точек интереса:



Данные точек интереса необходимо вводить в текстовый файл в следующем формате:

**Долгота, широта, "Название точки интереса", "Любая дополнительная информация", "Номер телефона (не обязательно)"**

Пример: **7.0350000, 50.6318040, "Michaels Home", "Bonn - Hellweg 6", "02379234567"**, см. приведенную выше иллюстрацию.

GPS-координаты необходимо указывать в градусах в десятичном формате.

Максимальная длина названия точки интереса составляет 60 символов. Это же ограничение действует и для полей "Дополнительная информация" и "Номер телефона".

Данные для каждой точки интереса необходимо вводить в отдельной строке, см. приведенную выше иллюстрацию.

### Сохранение текстовых файлов на USB-носитель

Текстовые файлы с данными точек интереса необходимо сохранить в папке **myPOIs**, расположенной в корневом каталоге USB-носителя.

Пример: **F:\myPOIs\Дом\_8.poi**, где **F:\** — корневой директорий USB-носителя.

После завершения импорта данных отдельных точек интереса в информационно-развлекательную систему (см. описание процедуры импортирования ниже) в меню **Импортированные точки интереса** отобразится перечень доступных категорий, как показано на представленной ниже иллюстрации:



### Сохранение данных точек интереса в различных подпапках

Вы можете сохранять текстовые файлы в различных подпапках с произвольными названиями.

Примеры: **F:\myPOIs\AnnsPOIs** or **F:\myPOIs\MyJourney**, где **F:\** — корневой директорий USB-носителя.

После завершения импорта сохраненных таким образом данных отдельных точек интереса в информационно-развлекательную систему (см. описание процедуры импортирования ниже) в меню

**Импортированные точки интереса** отобразится перечень доступных подменю, как показано на представленной ниже иллюстрации:

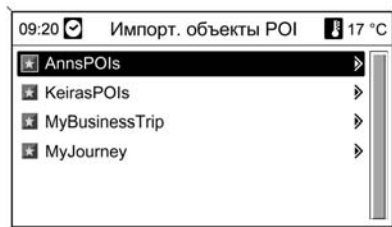

После выбора подменю отобразится перечень соответствующих категорий точек интереса.

### Импорт данных точек интереса в информационно-развлекательную систему

Вставьте USB-носитель с записанными на нем данными отдельными точками интереса в разъем USB информационной-развлекательной системы автомобиля, см. раздел "Разъем USB" ⇨ 144.

Чтобы начать импортирование, нажмите клавишу **CONFIG**, выберите **Настройки навигации**, затем **Импорт отдельных точек интереса** и затем **Далее**.

Все данные точек интереса, сохраненные на внешний USB-носитель, будут импортированы в папку **myPOIs** информационно-развлекательной системы.

После завершения процесса импортированные точки интереса можно будет указывать в качестве пунктов назначения с помощью меню **Ввод цели**, см. раздел "Ввод пункта назначения" ниже.

### Ввод места назначения

Нажмите клавишу **DEST**, чтобы открыть меню с различными вариантами ввода или выбора пункта назначения.



- **Домой:** выбор запрограммированного домашнего адреса (если запрограммирован). Порядок задания и изменения домашнего адреса см. в разделе "Задание домашнего адреса" ниже.

После того как будет выбран домашний адрес, информационно-развлекательная система немедленно выполнит расчет

маршрута от текущего местоположения до дома, после чего включится ведение по маршруту.

- **Ввод адреса:** непосредственный ввод адреса с указанием страны, города, улицы и номера дома. См. "Непосредственный ввод адреса" ниже.
- **Адресная книга:** выбор адреса пункта назначения из адресной книги. См. "Выбор адреса из адресной книги" ниже.  
См. также "Сохранение адреса в адресной книге или в папке myPOIs" и "Редактирование и удаление сохраненного адреса" ниже.
- **Последние цели:** выбор адреса из списка недавно использованных пунктов назначения. См. "Выбор предыдущего места назначения" ниже.
- **myPOIs:** выбор адреса пункта назначения из папки myPOIs. См. "Выбор адреса из папки myPOIs" ниже.

См. также "Сохранение адреса в адресной книге или в папке myPOIs" и "Редактирование и удаление сохраненного адреса" ниже.

- **Объекты POI:** выбор точек интереса (адреса ресторанов, АЗС, больниц и пр.), сохраненных на SD-карте с картографическими данными информационно-развлекательной системы. См. "Выбор интересного места".
- **Выбрать с карты:** выбор пункта назначения по фрагменту карты с помощью восьмипозиционного переключателя ↻ 101. См. "Выбор пункта назначения по карте" ниже.
- **Градус широты/долготы:** выбор путем указания географических координат места назначения. См. "Выбор места назначения путем указания географических координат" ниже.

## Выбор АЗС в качестве пункта назначения после предупреждения "Заправиться"

При низком уровне топлива в баке на экране появляется предупреждение.

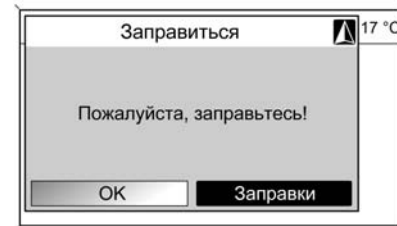

Порядок поиска заправочных станций недалеко от текущего местоположения автомобиля: выбрать **Заправки**.

По окончании поиска отображается список всех найденных заправочных станций.



Под перечнем АЗС приводится подробная информация о выбранной станции: примерное направление на АЗС, адрес, расстояние до станции и типы топлива (помимо бензина и дизельного топлива).

Аббревиатуры, используемые для обозначения различных видов топлива: **CNG** (сжатый природный газ), **LPG** (сжиженный нефтяной газ).

### Включение ведения по маршруту к заправочной станции

Выберите нужную заправочную станцию.

На экране отображается меню **Навигация**.

Выберите **Начать навигацию**, чтобы начать ведение по маршруту к указанному адресу.

Описание функции динамического ведения по маршруту см. в разделе "Указания" ⇨ 179.

### Непосредственный ввод адреса

Нажмите клавишу **DEST**, затем выберите **Ввод адреса**, чтобы открыть представленное ниже меню.



Чтобы изменить/выбрать страну, отметьте поле ввода названия страны (см. иллюстрацию выше) и нажмите кнопку **MENU**, чтобы открыть меню **Страны**.



Выберите нужную страну.

### Ввод адреса с помощью функции проверки правописания

Отметьте поле ввода **Город:** и нажмите ручку **MENU**, чтобы включить функцию проверки орфографии.

09:20	Город	17 °C
Город:	D KÖLN	
Улица:		
№ дома:		
Перекресток:		
A B C D E F G H I J K L M N O P Q R S T U V W X Y Z		

**Аа:** заглавные/прописные буквы.

: функция формирования списка — при вводе одной или двух первых букв формируется список из всех подходящих названий. Чем больше букв будет введено, тем короче будет список.

**OK:** Введите название полностью или подтвердите параметры поиска.

При длительном нажатии клавиши **BACK** удаляются все буквы в строке ввода.

Повторите те же действия для остальных полей ввода (вводить номер дома и пересечения не обязательно).

С помощью ручки **MENU** поочередно выделяйте и выбирайте буквы, чтобы ввести название нужного вам города. В это время система автоматически заблокирует буквы, которые не подходят к данному названию города.

В нижней строке можно выбрать следующие символы:

: специальные символы отображаются в нижней строке.

: отмечается предыдущая/следующая буква.

: удаление последней введенной буквы.

09:20	Номер дома	17 °C
Город:	D KÖLN	
Улица:	BEGONIENWEG	
№ дома:	2	
Перекресток:		
A B C D E F G H I J K L M N O P Q R S T U V W X Y Z		

После заполнения строки с адресом нажмите **OK**.

На экране отображается меню **Навигация**.

**Начало ведения по маршруту**

Выберите **Начать навигацию**, чтобы начать ведение по маршруту к указанному адресу.

Описание функции динамического ведения по маршруту см. в разделе "Указания" ⇨ 179.

### Сохранение адреса

Выберите **Сохранить**, если вы хотите сохранить отображаемый адрес в адресной книге или в папке myPOIs.

Откроется меню **Сохранить**, см. "Сохранение адреса в адресной книге или в папке myPOIs" ниже.

### Выбор адреса из адресной книги

Нажмите кнопку **DEST** и выберите **Адресная книга**.



Выберите нужную запись в адресной книге.

На экране отображается меню **Навигация**.

### Начало ведения по маршруту

Выберите **Начать навигацию**, чтобы начать ведение по маршруту к указанному адресу.

Описание функции динамического ведения по маршруту см. в разделе "Указания" ⇨ 179.

### Выбор предыдущего пункта назначения

Нажмите клавишу **DEST**, затем выберите **Последние цели**, чтобы открыть представленное ниже меню.



Отобразится перечень недавно использовавшихся пунктов назначения.

Выберите нужный пункт назначения.

На экране отображается меню **Навигация**.

### Начало ведения по маршруту

Выберите **Начать навигацию**, чтобы начать ведение по маршруту к указанному адресу.

Описание функции динамического ведения по маршруту см. в разделе "Указания" ⇨ 179.

### Сохранение адреса

Выберите **Сохранить**, если вы хотите сохранить отображаемый адрес в адресной книге или в папке myPOIs.

Откроется меню **Сохранить**, см. "Сохранение адреса в адресной книге или в папке myPOIs" ниже.

## Выбор адреса из папки myPOIs

Нажмите клавишу **DEST**, затем выберите **myPOIs**, чтобы открыть представленное ниже меню.

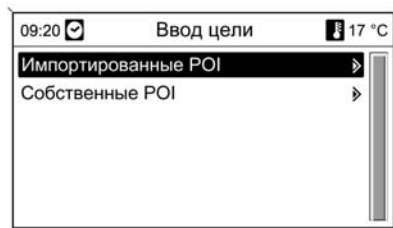

### Примечание

Опция **Импортированные точки интереса** доступна только в том случае, если данные (адреса) точек интереса были загружены с USB-носителя, см. "Экспорт и импорт данных о точках интереса" в разделе "Использование" выше.

Выбрать желаемую опцию. Отобразится меню с различными вариантами сортировки.

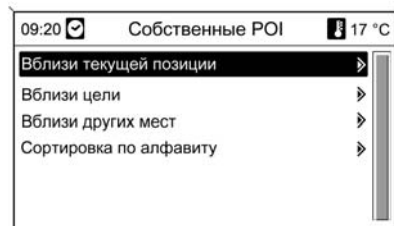

Варианты сортировки определяют, в каком порядке будут затем отображаться адреса отдельных/импортированных точек интереса.

Выберите необходимый тип сортировки.

Отобразится меню с доступными категориями точек интереса.

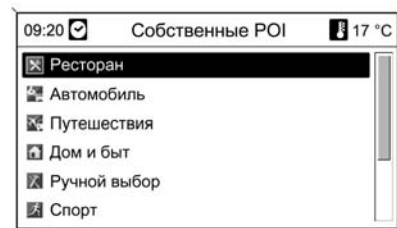

Выберите необходимую категорию.

Отобразится меню со всеми доступными в выбранной категории (например, **Ресторан**) точками интереса.

### Примечание

В перечне могут не отображаться точки интереса, находящиеся на большом расстоянии от текущего положения автомобиля.



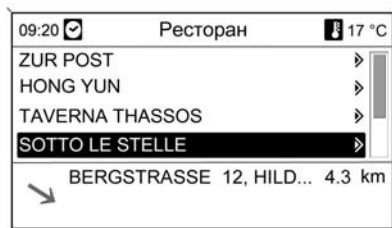

Под перечнем приводится подробная информация о выбранной точке интереса: примерное направление, адрес и расстояние до точки.

### Включение ведения по маршруту к точке интереса

Выберите интересующий объект.

На экране отображается меню **Навигация**.

Выберите **Начать навигацию**, чтобы начать ведение по маршруту к указанному адресу.

Описание функции динамического ведения по маршруту см. в разделе "Указания" ⇨ 179.

### Выбор интересующих объектов

Нажмите кнопку **DEST** и выберите **Объекты POI**.

Отображается меню с вариантами выбора мест по сфере интересов (например, рестораны, АЗС, больницы и пр.).

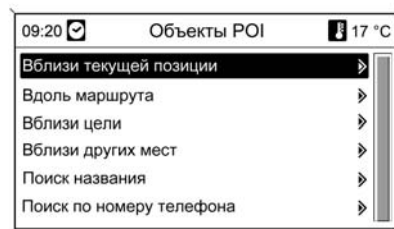

### Вблизи текущей позиции

Выбор объектов недалеко от текущего местонахождения автомобиля.

После выбора этой опции отобразится перечень доступных категорий точек интереса.

Например, требуется найти заправокную станцию:

Выберите **Заправка**.

Отобразится меню с дополнительными опциями для уточнения параметров поиска заправокной станции.

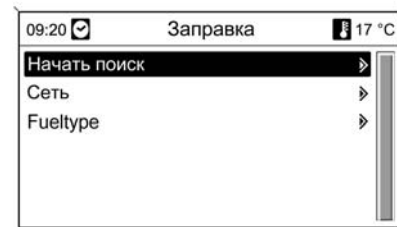

После выбора **Начать поиск** начинается поиск заправочных станций в заданной области. В результатах поиска будут отображены все АЗС, отвечающие выбранным критериям фильтра для **Сеть** и **Fueltype**. Порядок изменения критериев поиска см. в разделе "Настройка фильтров для уточнения результатов поиска" ниже.

По окончании поиска отображается список всех найденных заправочных станций.

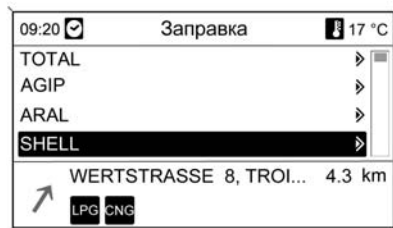

Под перечнем АЗС приводится подробная информация о выбранной станции: примерное направле-

ние на АЗС, адрес, расстояние до станции и типы топлива (помимо бензина и дизельного топлива).

Аббревиатуры, используемые для обозначения различных видов топлива: **CNG** (сжатый природный газ), **LPG** (сжиженный нефтяной газ).

#### Установка фильтров для оптимизации процесса поиска

После выбора **Сеть** начинается поиск всех доступных заправочных станций недалеко от текущего месторасположения автомобиля.

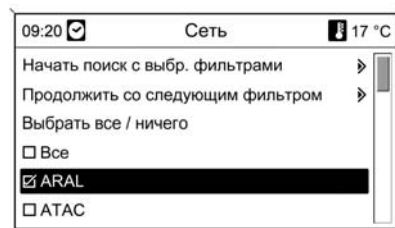

Количество заправочных станций можно уменьшить, задав в параметрах поиска по крайней мере один бренд/марку.

Отметив необходимый бренд или сеть, выберите пункт **Начать поиск с выбр. фильтрами** или **Продолжить со следующим фильтром** (по типам топлива) для дальнейшего уточнения условий поиска.

После выбора **Fueltype** отображается список всех доступных типов топлива (кроме бензина и дизельного топлива) на заправочных станциях недалеко от текущего месторасположения автомобиля.

Количество заправочных станций можно уменьшить, задав в параметрах поиска по крайней мере один тип топлива.

Отметив необходимый тип топлива, выберите пункт **Начать поиск с выбр. фильтрами** или **Продолжить со следующим фильтром** (по брендам и сетям АЗС) для дальнейшего уточнения условий поиска.

После запуска поиска отображается список всех заправок станций, отвечающих предварительно выбранным критериям.

Выберите нужную заправокную станцию.

На экране отображается меню **Навигация**.

#### **Начало ведения по маршруту**

Выберите **Начать навигацию**, чтобы начать ведение по маршруту к указанному адресу.

Описание функции динамического ведения по маршруту см. в разделе "Указания" ⇨ 179.

#### **Сохранение адреса**

Выберите **Сохранить**, если вы хотите сохранить отображаемый адрес в адресной книге или в папке myPOIs.

Откроется меню **Сохранить**, см. "Сохранение адреса в адресной книге или в папке myPOIs" ниже.

#### **Вдоль маршрута**

Выбор определенных интересных объектов, связанных с магистралями (например, заправокных станций, станций техобслуживания), вдоль маршрута. Функция доступна только во время движения по магистрали.

Выбор интересных объектов: см. пример выше «Недалеко от текущего местоположения».

#### **Вблизи цели**

Выбор интересных объектов рядом с указанным пунктом назначения.

Выбор интересных объектов: см. пример выше «Недалеко от текущего местоположения».

#### **Возле других городов**

Выбор интересных объектов вокруг любого города.

После выбора этой опции отобразится перечень стран.

Выберите нужную страну. Отобразится меню ввода названия города.

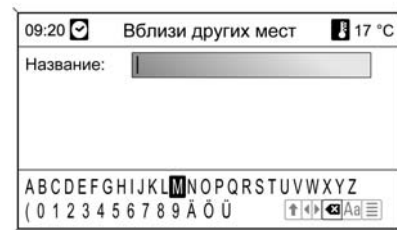

Введите необходимое название города с помощью функции проверки орфографии, см. "Ввод адреса с помощью функции проверки правописания" выше.

Сформируется список с возможными городами. Иногда требуется выбрать , чтобы отобразить список.

Выберите нужный город. Появится меню, в котором разделены на категории и отмечены все интересные объекты возле заданного города.

Выбор интересующих объектов: см. пример выше «Недалеко от текущего местоположения».

### Поиск названия

Выбор интересующих объектов по названию.

После выбора этой опции отобразится перечень стран.

Выберите нужную страну. Отобразится меню ввода названия.

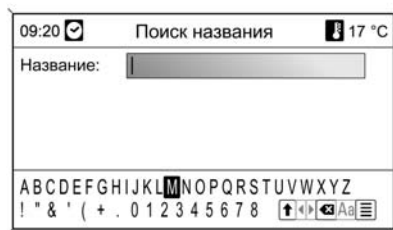

Введите необходимое название точки интереса с помощью функции проверки орфографии, см. "Ввод адреса с помощью функции проверки правописания" выше.

Сформируется список с возможными объектами. Иногда требуется выбрать , чтобы отобразить список.

Выберите интересующий объект.

На экране отображается меню **Навигация**.

### Начало ведения по маршруту

Выберите **Начать навигацию**, чтобы начать ведение по маршруту к указанному адресу.

Описание функции динамического ведения по маршруту см. в разделе "Указания" ⇨ 179.

### Сохранение адреса

Выберите **Сохранить**, если вы хотите сохранить отображаемый адрес в адресной книге или в папке myPOIs.

Откроется меню **Сохранить**, см. "Сохранение адреса в адресной книге или в папке myPOIs" ниже.

### Поиск по ном.тел.

Выбор интересующих объектов по номеру телефона.

После выбора этой опции отобразится перечень стран.

Выберите нужную страну. Отобразится меню ввода номера.

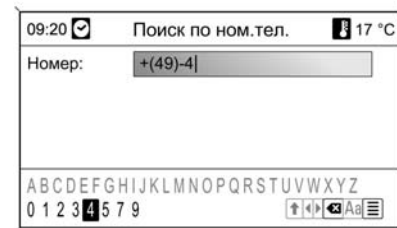

Введите необходимый номер телефона с помощью функции проверки орфографии, см. "Ввод адреса с помощью функции проверки правописания" выше.

Как только будет введено достаточное количество цифр, на экране отобразится перечень доступных

телефонных номеров (каждый номер соответствует точке интереса). Иногда требуется выбрать , чтобы отобразить список.

Выберите интересующий объект.

На экране отображается меню **Навигация**.

#### Начало ведения по маршруту

Выберите **Начать навигацию**, чтобы начать ведение по маршруту к указанному адресу.

Описание функции динамического ведения по маршруту см. в разделе "Указания" ⇨ 179.

#### Сохранение адреса

Выберите **Сохранить**, если вы хотите сохранить отображаемый адрес в адресной книге или в папке myPOIs.

Откроется меню **Сохранить**, см. "Сохранение адреса в адресной книге или в папке myPOIs" ниже.

#### Выбор пункта назначения по карте

Нажмите кнопку **DEST** и выберите **Выбрать с карты**.

Отобразится участок карты вокруг текущего положения.



#### Примечание

Масштаб карты можно настроить, вращая ручку **MENU**.

С помощью восьмипозиционного переключателя на кнопке **MENU** ⇨ 101 установите пересечение на нужном пункте на карте.

Нажмите кнопку **MENU**, чтобы подтвердить выбор.

На экране отображается меню **Навигация**.

#### Начало ведения по маршруту

Выберите **Начать навигацию**, чтобы начать ведение по маршруту к указанному адресу.

Описание функции динамического ведения по маршруту см. в разделе "Указания" ⇨ 179.

#### Сохранение адреса

Выберите **Сохранить**, если вы хотите сохранить отображаемый адрес в адресной книге или в папке myPOIs.

Откроется меню **Сохранить**, см. "Сохранение адреса в адресной книге или в папке myPOIs" ниже.

#### Выбор места назначения путем указания географических координат

Нажмите кнопку **DEST** и выберите **Градус широты/долготы**.

Отобразится меню ввода географических координат пункта назначения.

09:20 ☑		Град.шир. / долготы		17 °C	
Широта	С	52°	7'	0"	
Долгота	В	9°	6'	26"	
Сохранение					

### Ввод широты

1. Выберите **Широта**.
2. Поверните кнопку **MENU**, чтобы выбрать **С** или **Ю** (север или юг экватора).
3. Нажмите кнопку **MENU**, чтобы подтвердить выбор.
4. Поверните кнопку **MENU**, чтобы ввести широту.
5. Нажмите кнопку **MENU**, чтобы подтвердить выбор.
6. Введите нужные значения, чтобы указать минуты и секунды широты.

### Ввод долготы

1. Выберите **Долгота**.
2. Поверните кнопку **MENU**, чтобы выбрать **З** или **В** (запад или восток от Гринвича).
3. Нажмите кнопку **MENU**, чтобы подтвердить выбор.
4. Введите и подтвердите требуемые значения для минут и секунд широты.

Выберите **Применить**, чтобы подтвердить отображаемые координаты.

На экране отображается меню **Навигация**.

### Начало ведения по маршруту

Выберите **Начать навигацию**, чтобы начать ведение по маршруту к указанному адресу.

Описание функции динамического ведения по маршруту см. в разделе "Указания" ⇨ 179.

### Сохранение адреса

Выберите **Сохранить**, если вы хотите сохранить отображаемый адрес в адресной книге или в папке myPOIs.

Откроется меню **Сохранить**, см. "Сохранение адреса в адресной книге или в папке myPOIs" ниже.

### Сохранение адреса в адресной книге или в папке myPOIs

Информационно-развлекательная система позволяет сохранять адреса любимых адресов в двух различных местах: в адресной книге и в папке myPOIs.

Прежде чем сохранять адрес в одном из этих мест, необходимо выбрать категорию:

- Если вы хотите сохранить адрес в адресной книге, необходимо выбрать категорию **Личное** или **Бизнес**.

- Если вы хотите сохранить адрес в папке myPOIs, можно выбрать одну из 18 категорий (например, **Ресторан**, **Путешествия** или **Культура**).

### Сохранение адреса в адресной книге

Нажмите кнопку **DEST**, чтобы открыть меню **Ввод цели**, и выберите опцию ввода или выбора адреса пункта назначения (например, **Ввод адреса** or **Последние цели**), см. соответствующие описания процедур ввода и выбора адреса.

После того как будет введен или выбран необходимый адрес пункта назначения, на экране появится меню **Навигация**.

Выберите **Сохранить**.

На экране появится меню **Сохранить**, в котором ранее введенный или выбранный адрес будет по умолчанию предложен в качестве названия.

Предложенное по умолчанию название можно изменить (см. пример на представленной ниже иллюстрации)

с помощью функции проверки орфографии, см. "Ввод адреса с помощью функции проверки орфографии" выше.

09:20 ☑ Сохранить 17 °C

Название: ABC COMPANY

Номер: +493456789

Категор.: Деловые

ABCDEFGHIJKLMNOPQRSTUVWXYZ

↑ ↓ ← → ⌨ Aa OK

Дополнительно можно указать номер телефона.

Предложенную по умолчанию категорию **Личное** можно изменить на **Бизнес**:

Выберите отображаемую категорию, чтобы открыть меню с перечнем всех доступных категорий адресов.

09:20 ☑ Навигация 17 °C

Частные

Деловые

Ресторан

Отель

Автомобиль

Путешествия

### Примечание

Если выбрать любую категорию, кроме **Личное** или **Бизнес**, адрес пункта назначения будет сохранен в папку myPOIs, а не в адресную книгу.

Выберите **Бизнес**.

На экране снова появится меню **Сохранить**.

Нажмите **"OK"**, чтобы сохранить адрес пункта назначения в адресной книге под этим названием и в указанной категории.

В адресной книге можно сохранить не более 100 адресов.

### Сохранение адреса в папке myPOIs

Сохранение адреса в папке myPOIs осуществляется так же, как и сохранение в адресной книге (см. выше).

Единственное отличие заключается в том, что необходимо выбрать вместо **Личное** или **Бизнес** любую другую категорию, например **Ресторан**, **СТО** или **Магазины**.

#### Примечание

Если выбрать категорию **Личное** или **Бизнес**, адрес пункта назначения будет сохранен в адресной книге, а не в папке myPOIs.

### Редактирование и удаление сохраненного адреса

Данные адреса (в том числе присвоенная категория и номер телефона), сохраненные в адресной книге или в папке myPOIs, можно в любой момент изменить или удалить.

### Редактирование и удаление записи в адресной книге

Нажмите клавишу **DEST**, выберите **Адресная книга**, выберите необходимый адрес, затем выберите **Изменить**.

На экране отображается меню **Изменить**.

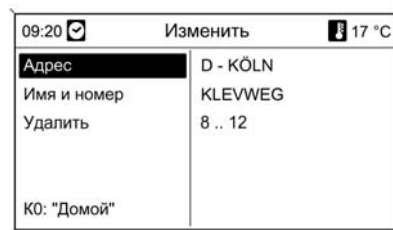

Доступны следующие пункты:

- **Адрес**: откроется меню **Ввод адреса**. Вы можете отредактировать отображаемый адрес с помощью функции проверки орфографии, см. "Ввод адреса с по-

мощью функции проверки орфографии" выше.

После того как введенные изменения адреса будут подтверждены, на экране снова появится меню **Навигация**.

Если вы хотите также изменить название или изменить категорию, необходимо снова выбрать соответствующий адрес в адресной книге, см. выше.

- **Название и номер**: после того как будет выбрана данная опция, вы сможете изменить название записи в адресной книге и номер телефона или выбрать другую категорию, см. "Сохранение адреса в адресной книге" выше.
- **Удалить**: удаляет указанный адрес из адресной книги.
- **Ка: "Домой"**: задает отображаемый адрес в качестве домашнего, см. "Задание домашнего адреса" ниже.



### Редактирование и удаление записи в папке myPOIs

Нажмите клавишу **DEST**, затем выберите **myPOIs**, чтобы открыть представленное ниже меню.

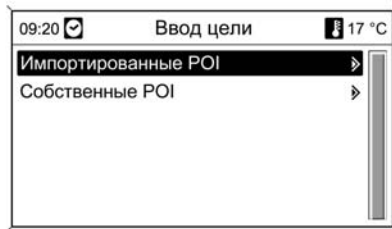

### Редактирование и удаление Отдельные точки интереса

Выберите **Отдельные точки интереса**, выберите порядок сортировки (например, **Вблизи текущей позиции**), категорию (например, **Ресторан**) и адрес, затем выберите **Изменить**.

На экране отображается меню **Изменить**.

Редактирование и удаление отображаемой записи в папке myPOIs осуществляется также, как и для записи адресной книги, см. выше.

### Дополнительные сведения о Импортированные точки интереса

Импортированные точки интереса (загруженные с USB-носителя) невозможно редактировать напрямую.

### Если необходимо отредактировать адрес импортированной точки интереса:

- Сначала необходимо сохранить адрес в адресной книге или как отдельную точку интереса. После этого вы сможете редактировать данные соответствующей записи адресной книги или папки myPOIs (выбирается с помощью **Отдельные точки интереса**).
- Можно также заново импортировать обновленные данные с USB-носителя, см. "Экспорт

и импорт данных о точках интереса" в разделе "Использование" выше.

Также невозможно напрямую удалить импортированные данные адреса отдельных точек интереса из папки myPOIs.

### Если необходимо удалить адрес импортированной отдельной точки интереса:

Импортируйте обновленные данные по точкам интереса в память информационно-развлекательной системы, не содержащие сведений о том адресе, который вы хотите удалить.

Чтобы удалить все импортированные адреса точек интереса определенной категории, выполните импорт пустого файла соответствующей категории.

Порядок импорта данных точек интереса см. в разделе "Экспорт и импорт данных о точках интереса" в разделе "Использование" выше.

### Одновременное удаление всех импортированных точек интереса:

Нажмите клавишу **CONFIG**, выберите **Настройки навигации** и затем **Удаление всех импортированных точек интереса**.

### Задание домашнего адреса

Прежде чем можно будет задать какой-либо адрес в качестве домашнего, необходимо предварительно сохранить этот адрес в адресной книге или в папке **myPOIs**, см. соответствующие описания выше.

### Задание записи адресной книги в качестве домашнего адреса

Нажмите клавишу **DEST**, выберите **Адресная книга**, выберите необходимый адрес, выберите **Изменить**, затем выберите **Ка: "Домой"**.

Отображаемый адрес будет задан в качестве нового домашнего адреса, при этом он будет отображаться первым в меню **Ввод цели**.

### Задание записи из папки **myPOIs** в качестве домашнего адреса

Нажмите клавишу **DEST**, затем выберите **myPOIs**, чтобы открыть представленное ниже меню.

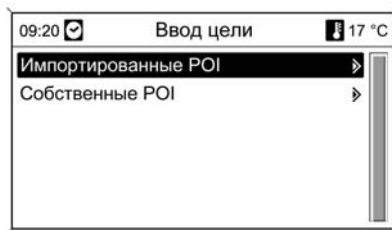

### Задание отдельной точки интереса в качестве домашнего адреса

Выберите **Отдельные точки интереса**, выберите порядок сортировки (например, **Вблизи текущей позиции**), категорию (например, **Ресторан**) и адрес, выберите **Изменить** и затем выберите **Ка: "Домой"**.

Отображаемый адрес будет задан в качестве нового домашнего адреса, при этом он будет отображаться первым в меню **Ввод цели**.

### Дополнительные сведения о Импортированные точки интереса

Импортированные точки интереса (загруженные с USB-носителя) невозможно напрямую задавать в качестве домашнего адреса.

Если вы хотите задать импортированную точку интереса в качестве домашнего адреса:

Сначала необходимо сохранить адрес в адресной книге или как отдельную точку интереса.

После этого вы сможете задать данные соответствующей записи адресной книги или папки **myPOIs** (выбирается с помощью **Отдельные точки интереса**) в качестве домашнего адреса.

## Указания

Нажмите кнопку **NAV**, затем ручку **MENU**, чтобы открыть главное меню навигации.

В зависимости от того, включена или нет функция ведения по маршруту, доступны различные пункты меню.

## Функции неактивной системы навигации

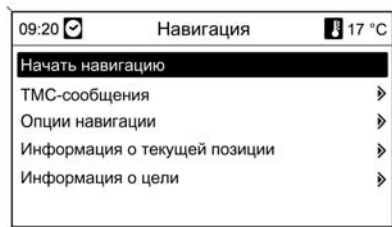

### Начать навигацию

После того как будет выбран пункт **Начать навигацию**, на экране появится показанное ниже меню.

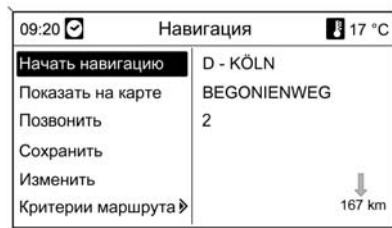

Доступны следующие пункты:

- **Начать навигацию:** включение ведения по маршруту до указанного адреса.
- **Показать на карте:** отображение указанного адреса на карте.
- **Позвонить:** недоступно.
- **Сохранить:** сохранение отображаемого адреса в адресной книге или в папке myPOIs, см. "Сохранение адреса в адресной книге или в папке myPOIs" в разделе "Ввод места назначения" выше.

- **Изменить:** изменение отображаемого адреса, см. "Редактирование и удаление сохраненного адреса" в разделе "Ввод места назначения" выше.
- **Критерии маршрута:** установка/изменение критериев расчета маршрута, см. "Опции навигации" ниже.

## ТМС-сообщения

Сведения о канале дорожных сообщений (ТМС) см. в разделе "Динамическое указание" ⇨ 151.

Выберите **ТМС-сообщения** для отображения списка полученных дорожных сообщений ТМС.

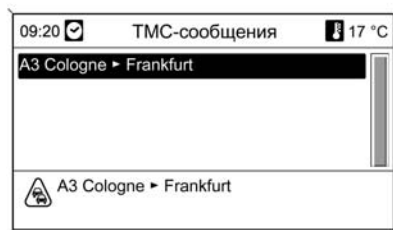

Выберите дорожное сообщение TMC, подробное описание которого требуется вывести на экран.

### Опции навигации

Соответствующее меню предлагает различные пункты и подменю для настройки системы прокладывания маршрута.

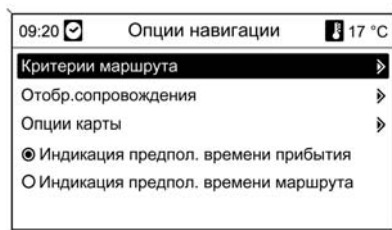

### Критерии маршрута



Расчет маршрута может осуществляться на основе нескольких критериев.

Выберите один из нескольких критериев:

- **Самый быстрый**
- **Самый короткий**
- **Самый экономичный:** рассчитывается наиболее экономичный с точки зрения расхода топлива маршрут с учетом выбранных в настоящий момент в меню **Парам. автомобиля** параметров автомобиля, см. ниже.

Выберите **Парам. автомобиля** для раскрытия меню и выбора специальных параметров автомобиля.

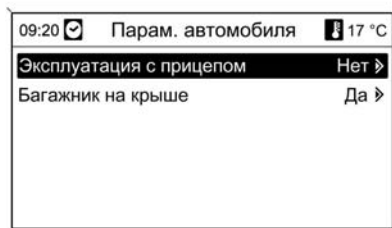

Выбранные параметры будут учитываться при прокладывании маршрута, если выбран режим **Самый экономичный**, см. выше.

После ввода необходимых параметров нажмите клавишу **BACK** для выхода из меню.

Выберите **Динамич.сопровожд.** для раскрытия меню и настройки динамического прокладчика маршрута.

Сведения о функции динамического ведения по маршруту см. в разделе "Динамическое указание" ⇨ 186.

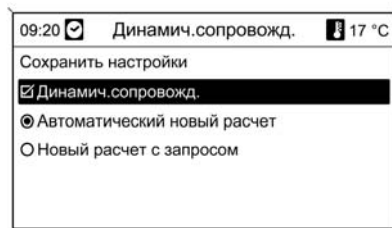

Выберите **Динамич.сопровожд.** для активации/деактивации динамического прокладчика маршрута.

При активированном прокладчике маршрута

Выберите **Автоматический новый расчет**, если вы хотите, чтобы при обнаружении препятствия на дороге маршрут изменялся автоматически.

Выберите **Новый расчет с запросом**, если вы хотите, чтобы маршрут изменялся только после подтверждения соответствующего сообщения.

Выберите **Сохранить настройки** для отображения выбранных настроек и для выхода из меню.



При необходимости выберите один или несколько пунктов в меню **Критерии маршрута**:

- Избегать шоссе
- Избегать платные дороги
- Избегать туннели
- Избегать паромы
- Учитывать дороги, движение по которым разрешено только в определенные часы

## Отбр.сопровождения

Ниже описываются пункты, доступные для прокладчика маршрута:

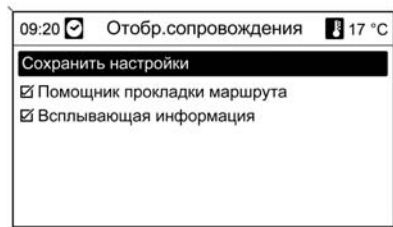

С помощью функции **Всплывающая информация** устанавливается, какого рода иллюстрация будет отображаться на экране при достижении развязки.

Если опция **Всплывающая информация** не выбрана, на экране будет отображаться следующая иллюстрация:

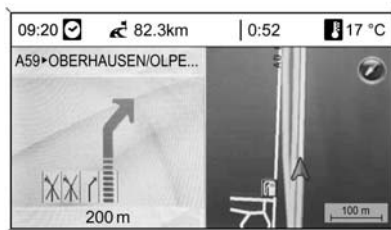

Если опция **Всплывающая информация** выбрана, на экране будет отображаться следующая иллюстрация:

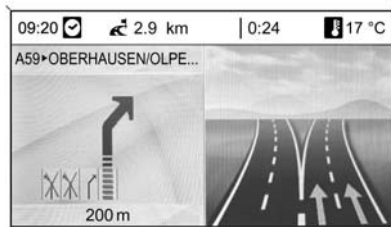

Пункт **Всплывающая информация** позволяет настроить всплывающие окна системы навигации с информацией о маршруте для других рабочих режимов (например, радио). Информация исчезает через определенное время или после нажатия клавиши **BACK**.

Выберите **Сохранить настройки** для активации отображаемых настроек и возврата к меню **Опции навигации**.

## Опции карты

Выберите **Опции карты** и затем **Режим карты** для отображения следующего подменю:

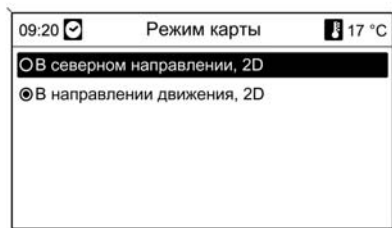

Задайте ориентацию карты (север/верх) на дисплее с картой.

Выберите **Опции карты** и затем **Показать объекты POI на карте**, чтобы открыть подменю с различными объектами, которые должны отображаться на карте.

При выборе **Определено пользователем** можно задать тип интересующих объектов, которые должны отображаться, например ресторан, гостиница, общественные места и др.

### Отображение времени прибытия или времени в пути

После того как будет выбрана опция **Индикация предпол. времени маршрута** или **Индикация предпол. времени прибытия** в меню **Опции навигации**, в верхней строке экрана маршрута отображается соответствующее время.

### Информация о текущей позиции

Также выводится следующая текущая информация:

- Город
- Улица
- Широта
- Долгота
- Карта



Текущее положение можно сохранить в адресной книге или в папке **myPOIs** с помощью команды **Сохранить**, см. "Сохранение адреса в адресной книге или в папке **myPOIs**" в разделе "Ввод места назначения" выше.

### Информация о цели

Отображаемая информация: как и на дисплее для **Текущая позиция**.

## Функции для активного прокладывания маршрута

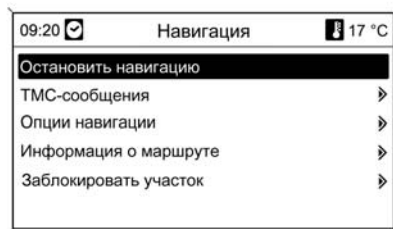

### Остановить навигацию

После того как будет выбран пункт **Остановить навигацию**, ведение по маршруту отключится и отобразятся пункты меню, доступные при отключенной функции ведения по маршруту, см. "Функции неактивной системы навигации" выше.

### ТМС-сообщения

Сведения о канале дорожных сообщений (ТМС) см. в разделе "Динамическое указание" ↗ 151.

После выбора ТМС-сообщения отображается меню **Фильтрация**.

Выберите, должны ли в перечне ТМС-сообщения отображаться **Все сообщения о пробках** или только **Сообщения о пробках вдоль маршрута**, см. ниже.

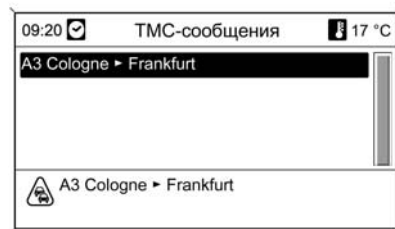

### Опции навигации

Описание см. выше в разделе "Функции неактивной системы навигации".

## Информация о маршруте

В меню **Информация о маршруте** доступна следующая информация:

- Список участков
- Информация о текущей позиции
- Информация о цели
- Обзор тек.марш.

### Список участков

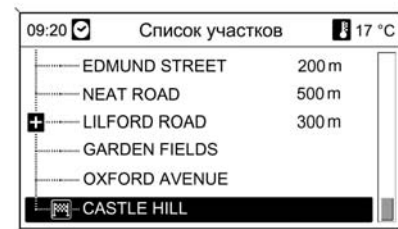

Все улицы на проложенном маршруте отображены с указанием соответствующих расстояний.

Маршруты, отмеченные символом «+», можно раскрыть, выбрав соответствующий элемент списка. При



этом на экране отображаются детали соответствующего элемента списка.

### Информация о текущей позиции

Описание см. выше в разделе "Функции неактивной системы навигации".

### Информация о цели

Описание см. выше в разделе "Функции неактивной системы навигации".

### Обзор тек.марш.

Отображаются следующие параметры текущего маршрута:



- Положение
- Пункт назначения
- Время прибытия
- Расстояние
- Карта

### Заблокировать участок

Ниже приведены пункты, позволяющие в ручном режиме исключить из маршрута определенные участки и зоны:

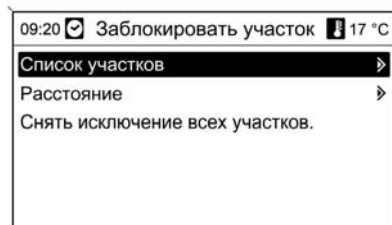

### Список участков

Из рассчитанного маршрута можно исключить улицы, по которым он проложен.



Порядок удаления улицы из маршрута:

Отметьте соответствующее название улицы и нажмите кнопку **MENU**. Название улицы будет зачеркнуто.

При необходимости можно также исключить другие улицы из проложенного маршрута.

Выберите **Сохранить настройки** и подтвердите отображаемое сообщение.

Маршрут будет пересчитан с учетом последних изменений.

### Расстояние

Задав расстояние, из предложенного маршрута можно исключить участок пути от текущего положения до точки на указанном расстоянии.



Установите необходимое расстояние, затем нажмите кнопку **MENU** и подтвердите выбор.

Маршрут будет пересчитан с учетом последних изменений.

### Примечание

Заданные блокировки участков дороги остаются активированными до расчета нового маршрута.

### Снять исключение всех участков

При выборе этой функции все предварительно исключенные зоны/участки будут учтены для пересчета маршрута.

### Динамическое указание

В режиме динамической прокладки маршрута для расчета маршрута учитывается вся текущая информация о ситуациях на дорогах, получаемая информационно-развлекательной системой на основе информации ТМС о дорожном движении. Маршрут предлагается с учетом всех помех движению или ограничений согласно ранее настроенным критериям (например, «самый короткий маршрут», «без выезда на магистраль»).

В случае проблем в дорожном движении на маршруте (например, пробок, перекрытых дорог) вы-

даются текстовые и голосовые сообщения, указывающие характер проблемы. Водитель может принять решение об объезде препятствия, выбрав предлагаемое изменение маршрута, или о продолжении движения в направлении препятствия.

Сообщения о помехах движению выдаются также при отключенном режиме сопровождения до цели.

При включенном режиме сопровождения до цели система выполняет постоянную проверку на основании информации о дорожном движении и определяет, требуется ли новый расчет или выбор альтернативного маршрута с учетом текущей ситуации на дорогах.

Включение или выключение динамической прокладки маршрута, а также выбор критериев расчета дороги и дополнительные настройки навигации выполняются в меню **Опции навигации**, см. раздел "Указания" ⇨ 179.

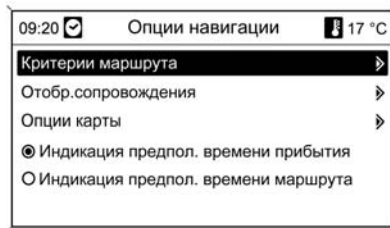

Динамическая прокладка маршрута работает только в случае приема информации о дорожном движении системой информации о движении RDS-TMC.

Возможная задержка из-за помех движению вычисляется информационно-развлекательной системой на основании данных, которые она получает от радиостанций RDS-TMC, настроенных в данный момент времени. Фактическая задержка может отличаться от расчетной.

## Карты

Все картографические данные, необходимые для работы навигационной системы, хранятся на SD-карте, поставляемой вместе с информационно-развлекательной системой.

### SD-карта с картографическими данными

Кард-ридер информационно-развлекательной системы может работать только с SD-картами, предназначенными специально для навигационной системы автомобиля. Кард-ридер не может считывать другие SD-карты.

Данные на SD-карте актуальны на дату их записи, поэтому некоторые новые дороги могут отсутствовать на карте, либо обозначения дорог могут отличаться от фактических на момент использования карты.

Чтобы заказать дополнительные SD-карты или обновить картографические данные, обратитесь в сервисный центр Chevrolet.

Порядок замены SD-карты с картографическими данными описан ниже.

### Важные сведения о работе с SD-картами

#### Внимание

Не пытайтесь использовать треснувшую, деформированную или заклеенную липкой лентой SD-карту. Подобные попытки могут привести к повреждению оборудования.

- С SD-картами следует обращаться осторожно. Запрещается дотрагиваться до металлических контактов.
- Не допускается использовать обычные чистящие материалы, бензин, растворитель или спрей-антистатик.
- Если необходимо очистить SD-карту, используйте для этого мягкую ткань.

- Не изгибайте SD-карту. Не используйте изогнутые или треснувшие SD-карты.
- Не наклеивайте этикетки и не наносите надписи на поверхности карты.
- Храните SD-карты в месте, защищенном от воздействия солнечных лучей, высокой температуры и влажности.
- Если SD-карта не используется, складывайте ее в защитный футляр.

### Замена SD-карты с картографическими данными

Щель кард-ридера расположена под крышкой на центральной консоли.

#### Извлечение SD-карты



Надавите на SD-карту, чтобы освободить фиксирующий механизм, затем аккуратно вытяните ее из кард-ридера.

#### Установка SD-карты



Аккуратно вставьте SD-карту в щель кард-ридера таким образом, чтобы срезанный край находился слева (см. приведенную выше иллюстрацию), и слегка надавите до фиксации.

#### Примечание

SD-карты и кард-ридер необходимо всегда поддерживать в чистом и сухом состоянии.

## Обзор символов



1



9



17



25



2



10



18



26



3



11



19



27



4



12



20



28



5



13



21



29



6



14



22



30



7



15



23



31



8



16



24



32

**№ Пояснение**































- 1 Текущее положение (карта)
- 2 Пункт назначения
- 3 Текущее положение (список участков маршрута)
- 4 недоступно
- 5 недоступно
- 6 Туман
- 7 Дорожные работы
- 8 Скользящая дорога
- 9 Смог
- 10 Снег

**№ Пояснение**

- 11 Шторм
- 12 Предупреждение/предостережение
- 13 Закрытая дорога
- 14 Плотное движение
- 15 Затоп
- 16 Узкие улицы
- 17 Открытый список
- 18 Закрытый список
- 19 Магазин
- 20 Платная дорога

**№ Пояснение**

- 21 Информация для туристов
- 22 Осмотр
- 23 Спорт и досуг
- 24 Выезд
- 25 Музей
- 26 Аренда автомобилей
- 27 Путевая информация
- 28 Досуг
- 29 Оказание услуг
- 30 Банкомат
- 31 Автобусная остановка
- 32 Кемпинг

 33	 41	 49	 57
 34	 42	 50	 58
 35	 43	 51	 59
 36	 44	 52	 60
 37	 45	 53	 61
 38	 46	 54	 62
 39	 47	 55	 63
 40	 48	 56	

**№ Пояснение**

- 33 Аптека
- 34 Кинотеатр
- 35 Аэропорт
- 36 Парк развлечений
- 37 Город
- 38 Банк
- 39 Дорожное сообщение
- 40 Переправа
- 41 Граница
- 42 Туннель
- 43 Киоск
- 44 Бакалея
- 45 Гостиница/мотель
- 46 Выезд на магистраль
- 47 Автостоянка
- 48 Перехватывающая парковка
- 49 Многоуровневая стоянка
- 50 Заправочная станция
- 51 Зона техобслуживания
- 52 Ресторан
- 53 Туалет

**№ Пояснение**

- 54 Исторический памятник
- 55 Больница
- 56 Скорая помощь
- 57 Полиция
- 58 Порт
- 59 Горная дорога
- 60 Общественное место
- 61 Имеющее отношение к машине
- 62 Гараж
- 63 Кладбище

**Телефон****Мобильные телефоны и радиооборудование СВ****Инструкции по установке и рекомендации по эксплуатации**

При установке и работе с мобильным телефоном следует руководствоваться специальными инструкциями изготовителей мобильного телефона и системы громкой связи по их установке и эксплуатации на автомобиле. Несоблюдение этих указаний может привести к аннулированию разрешения на эксплуатацию данного типа транспортного средства (директива Европейского союза 95/54/ЕС).

Как обеспечить безотказную работу:

- Используйте профессионально смонтированную внешнюю антенну, обеспечивающую максимальную дальность действия,



- Максимальная мощность передачи не должна превышать 10 Вт,
- Устанавливайте телефон в подходящем месте, см. соответствующее примечание ⇨ 45.

Для получения сведений по рекомендуемым местам установки наружной антенны или держателей оборудования, а также о возможности использования передатчиков мощностью более 10 Вт необходима отдельная консультация.

Использование устройств громкой связи с телефонами стандартов GSM 900/1800/1900 и UMTS без наружной антенны допускается только в том случае, если максимальная излучаемая мощность мобильного телефона не превышает 2 Вт для GSM 900 или 1 Вт в остальных случаях.

Из соображений безопасности не пользуйтесь телефоном во время движения. Даже разговор через устройство громкой связи может отвлекать водителя во время движения.

### Предупреждение

Не соответствующие вышеуказанным стандартам мобильные телефоны и радиоаппаратура могут использоваться только с антенной, установленной снаружи автомобиля.

### Внимание

Если не соблюдать упомянутых выше предписаний, включение мобильных телефонов и радиоаппаратуры в салоне при отсутствии внешней антенны может привести к нарушению работоспособности электронной системы автомобиля.

## Климат-контроль

Системы климат-контроля ..... 194

Вентиляционные отверстия .... 202

Техническое обслуживание .... 203

### Системы климат-контроля

#### Система обогрева и вентиляции



Органы управления:

- Температура
- Распределение воздуха
- Скорость вращения вентилятора
- Предотвращение запотевания и замерзания
- Обогрев заднего стекла

#### Температура

Для регулировки температуры поверните ручку.

Красный = теплее

Синий = холоднее

Эффективный обогрев не возможен, пока двигатель не достигнет своей рабочей температуры.

#### Распределение воздуха

Выберите каналы для выпуска воздуха, нажав соответствующие кнопки.

 = к области головы и нише для ног

 = к нише для ног

 = в область головы через регулируемые вентиляционные отверстия

 = к ветровому стеклу и нише для ног

Выбранная настройка индицируется подсветкой кнопки.

## Скорость вращения вентилятора

Регулирует воздушный поток, переключая вентилятор на соответствующую скорость.

## Удаление влаги и инея



- Нажмите кнопку : вентилятор автоматически переключается на более высокую скорость, воздух автоматически направляется на ветровое стекло,
- Установите регулятор на самую высокую температуру.

- Включите обогрев заднего стекла .
- При необходимости, откройте боковые вентиляционные отверстия и направьте их рефлекторы на боковые стекла.

Обогреваемое заднее стекло   
 ⇨ 35.



## Индикация настроек

Выбранные функции индицируются подсветкой кнопок, посредством которых они включаются.

## Кондиционер



Органы управления:

- Температура
- Распределение воздуха
- Скорость вращения вентилятора
- Удаление влаги и инея
- Рециркуляция воздуха 
- Охлаждение 
- Обогрев заднего стекла

## Температура

Для регулировки температуры поверните ручку.





красный цвет = тепло

синий цвет = холодно

Эффективный обогрев невозможен, пока двигатель не достигнет своей рабочей температуры.

## Распределение воздуха

Выберите каналы для выпуска воздуха, нажав соответствующие кнопки.

-  = в область головы и к нише для ног
-  = к нише для ног
-  = в область головы через регулируемые вентиляционные отверстия
-  = к ветровому стеклу и нише для ног



Выбранная настройка индицируется подсветкой кнопки.

### Скорость вращения вентилятора

Регулируйте воздушный поток, переключая вентилятор на соответствующую скорость.

### Удаление влаги и инея со стекол



- Нажмите кнопку . вентилятор автоматически переключается на более высокую скорость, воздух автоматически направляется на ветровое стекло,
- Включите охлаждение .
- Установите регулятор на самую высокую температуру.
- Включите обогрев заднего стекла .

- При необходимости откройте боковые вентиляционные отверстия и направьте их рефлекторы на боковые стекла.

Обогрев заднего стекла  ⇨ 35.

### Система рециркуляции воздуха

Режим рециркуляции воздуха включается и выключается кнопкой .

### ⚠ Предупреждение

Вождение с включенной системой рециркуляции воздуха в течение длительного времени может вызвать сонливость. Периодически включайте внешнюю вентиляцию для притока свежего воздуха.

В режиме рециркуляции уменьшается объем поступающего в салон с улицы воздуха. Если рециркуляция включена без охлаждения, влажность воздуха повышается и возможно запотевание стекол. Качество воздуха в салоне со временем ухудшается, что может вызывать у пассажиров чувство сонливости.

### Охлаждение ☀

Управляется кнопкой ☀ и работает только тогда, когда работают двигатель и вентилятор.

Кондиционер охлаждает воздух и удаляет из него влагу (осушает), когда наружная температура

слегка превышает температуру замерзания. Образовавшийся конденсат может капать из-под автомобиля.

Если охлаждение или осушение не требуется, для экономии топлива систему рекомендуется выключить.

### Максимальное охлаждение



Немного приоткройте окна, чтобы дать выход горячему воздуху.

- Включите охлаждение ☀.
- Включите систему циркуляции воздуха 🔄.

- Нажмите кнопку переключателя распределения воздуха ↕.
- Установите регулятор температуры на самый холодный уровень.
- Установите наибольшую скорость вентилятора.
- Откройте все вентиляционные отверстия.

### Индикация настроек

Выбранные функции индицируются подсветкой кнопок, посредством которых они включаются.

## Электронная система климат-контроля

### ⚠ Предупреждение





Не следует спать в автомобиле при работающем кондиционере или системе обогрева. Это может причинить серьезный вред здоровью или вызвать летальный исход в связи со снижением уровня содержания кислорода и/или недопустимого изменения температуры тела.



Органы управления для автоматического режима:

- AUTO** = автоматический режим, все настройки, кроме температуры, выбираются системой автоматически
- Temperature** = предварительный выбор требуемой температуры

Следующие функции допускают ручную подстройку с отключением автоматического режима:

- Fan speed** = скорость вентилятора
- MODE** = направление потоков
-  = удаление влаги и инея
-  = включение и отключение системы
-  = включение и отключение охлаждения
-  = рециркуляция воздуха
- AQS** = датчик качества воздуха

Обогрев заднего стекла  ↗ 35.

Предустановленная температура поддерживается автоматически. В автоматическом режиме система управляет скоростью вентилятора и направлениями потоков воздуха.

Система может быть настроена вручную с помощью регуляторов распределения воздуха и скорости вентилятора.



При каждом изменении параметров данные на несколько секунд отображаются на информационном дисплее.

Включение функций подтверждается подсветкой соответствующей кнопки.

Электронная система климат-контроля полностью работает только при работающем двигателе.

### Автоматический режим AUTO



Базовая установка, обеспечивающая максимальный комфорт:

- Нажмите клавишу **AUTO**, и включение системы кондиционирования произойдет автоматически.
- Откройте все вентиляционные отверстия.
- Установите необходимую температуру с помощью левой ручки регулировки.

Изменить работу вентилятора в режиме автоматического управления можно через меню **Настройки**.

Сохранение индивидуальных настроек ↪ 86

В автоматическом режиме управление всеми вентиляционными отверстиями осуществляется автоматически. Поэтому вентиляционные отверстия должны быть всегда открыты.

### Предварительная установка температуры





Для регулировки температуры поверните ручку.

красный цвет = тепло  
синий цвет = холодно

Если установлена минимальная температура, система климат-контроля работает при максимальном охлаждении.

Если установлена максимальная температура, система климат-контроля работает при максимальном обогреве.

### Удаление влаги и инея со стекла

- Нажмите кнопку .
- Температура и распределение воздуха устанавливаются автоматически, вентилятор работает на более высокой скорости.
- Для возврата к автоматическому режиму: нажать кнопку .

Включите обогрев заднего стекла .

Обогрев заднего стекла  ↗ 35.

### Ручные настройки

Параметры работы системы климат-контроля можно изменять с помощью кнопок и ручек регуляторов в соответствии с приведенным ниже описанием. При ручном изменении какого-либо параметра автоматический режим управления отключится.

### Скорость вращения вентилятора



Поверните правую ручку регулятора. Выбранная скорость вентилятора отображается на дисплее в виде числа.





Для возврата к автоматическому режиму нажмите кнопку **AUTO**.

### Распределение воздуха **MODE**



Чтобы установить требуемое значение, нажмите кнопку **MODE** один или несколько раз. На дисплее Info-Display отображается режим распределения воздуха.



-  = к ветровому стеклу, в область головы и к нише для ног
-  = к ветровому стеклу и нише для ног
-  = к нише для ног
-  = в область головы через регулируемые вентиляционные отверстия
-  = в область головы через регулируемые вентиляционные отверстия и к нише для ног

Возврат к автоматическому режиму распределения воздуха: Отключить соответствующую настройку или нажать кнопку **AUTO**.

### Охлаждение

Включается и выключается с помощью кнопки .

Кондиционер охлаждает воздух и удаляет из него влагу (осушает), когда наружная температура превышает заданный уровень. Образовавшийся конденсат может капать из-под автомобиля.

Если охлаждение или осушение не требуется, для экономии топлива систему рекомендуется выключить.

### Автоматическая рециркуляция воздуха

Автоматическая система рециркуляции воздуха имеет датчик влажности воздуха, который может автоматически включать забор внешнего воздуха, если влажность воздуха в салоне окажется слишком высокой.

### Ручной режим управления рециркуляцией воздуха

Ручной режим рециркуляции воздуха включается и выключается кнопкой .

### Предупреждение

В режиме рециркуляции уменьшается объем поступающего в салон с улицы воздуха. Если рециркуляция включена без охлаждения, влажность воздуха повышается, и возможно запотевание стекол. Качество воздуха в салоне со временем ухудшается, что может вызывать у пассажиров чувство сонливости.

### Датчик качества воздуха AQS

Датчик качества воздуха распознает низкое качество воздуха в окружающей атмосфере и автоматически включает режим внутренней рециркуляции воздуха.

### Включение и отключение системы

Нажатие кнопки  включает или отключает все функции системы обогрева, вентиляции и охлаждения.

### Системные установки

Изменить установки можно в меню **Настройки** информационного дисплея Info-Display. Сохранение индивидуальных настроек ↪ 86.

### Дополнительный отопитель

#### Обогреватель воздуха (только для автомобилей с дизельным двигателем)

Quickheat - это вспомогательный электрический нагреватель воздуха, который позволяет сократить время прогрева салона.

### Вентиляционные отверстия

#### Регулируемые рефлекторы вентиляционных отверстий

Чтобы испаритель не обмерзал из-за недостаточного потока воздуха, при включенном охлаждении должно быть открыто хотя бы одно вентиляционное отверстие.

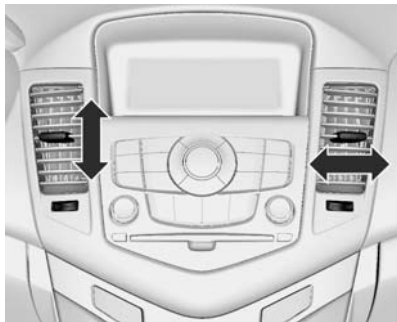

Чтобы открыть отверстие, поверните регулировочный маховичок в положение **Ш**.



Наклоняя и поворачивая решетку, установите требуемое направление потока воздуха.

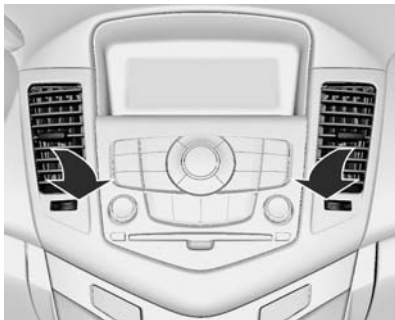

Чтобы закрыть отверстие, поверните регулировочный маховичок в положение ☒.

### ⚠ Предупреждение

Не прикреплять к ламелям сопел обдува никаких посторонних предметов. Опасность повреждения и травмирования в случае аварии.

## Неподвижные вентиляционные отверстия

Дополнительные вентиляционные отверстия установлены под ветровым стеклом и дверными стеклами, а также в нише для ног.

## Техническое обслуживание

### Воздухозаборник

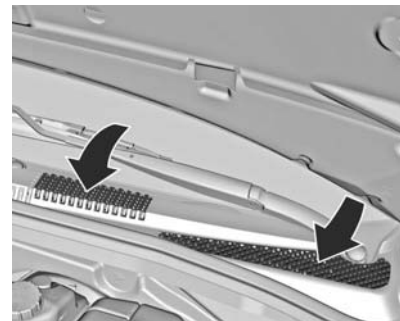

Для обеспечения необходимого притока воздуха, расположенные в моторном отделении перед ветровым стеклом воздухозаборные отверстия должны быть свободны. При необходимости удалите листья, грязь или снег.

## Фильтр салона

### Микрофильтр с ручным управлением

Фильтр задерживает присутствующие в поступающем через воздухозаборник в салон автомобиля воздухе пыль, сажу, пыльцу, споры и запахи (при использовании комбинированного фильтра).

### Нормальная работа кондиционера

Для обеспечения непрерывной эффективной работы необходимо включать охлаждение на несколько минут один раз в месяц, независимо от погоды и времени года. При низкой наружной температуре охлаждение воздуха невозможно.

### Обслуживание

Для обеспечения оптимальной эффективности охлаждения рекомендуется ежегодно проводить проверку системы кондиционирования

(первая проверка через три года после первой регистрации автомобиля).

- Испытание на функциональность и герметичность
- Функциональность обогрева
- Проверка наличия утечек
- Проверка приводных ремней
- Очистка дренажа конденсатора и испарителя
- Проверка работоспособности

## Вождение и управление автомобилем

Советы водителю .....	205
Запуск и эксплуатация .....	205
Отработавшие газы .....	208
Автоматическая коробка передач .....	210
Механическая коробка передач .....	213
Тормозная система .....	214
Системы контроля движения ..	216
Круиз-контроль .....	217
Система обнаружения объектов .....	219
Топливо .....	221

## Советы водителю

### Управление автомобилем

#### Запрещается езда накатом с выключенным двигателем

Многие системы при этих условиях не работают (например, усилители тормозной системы и рулевого управления). Выбирая такой стиль езды, вы подвергаете опасности себя и окружающих.

#### Педали

Чтобы обеспечить полный ход педалей, не размещайте под ними коврики.

## Запуск и эксплуатация

### Обкатка нового автомобиля

Соблюдение следующих мер предосторожности на протяжении первых нескольких сотен километров пробега позволит обеспечить экономичность, сохранить оптимальные ходовые качества и продлить срок службы автомобиля:

- Избегайте резких стартов с полностью открытой дроссельной заслонкой.
- Не разгоняйте двигатель до высоких оборотов на холостом ходу.
- Избегайте резких торможений, кроме экстренных ситуаций. Соблюдение этого требования необходимо для правильной работы тормозов.
- Во избежание повреждения двигателя и для экономии топлива не допускайте резких стартов, ускорений и продолжительного движения на высокой скорости.

- Избегайте ускорения при полностью открытой дроссельной заслонке на низшей передаче.
- Не буксируйте другие транспортные средства.

### Положения замка зажигания

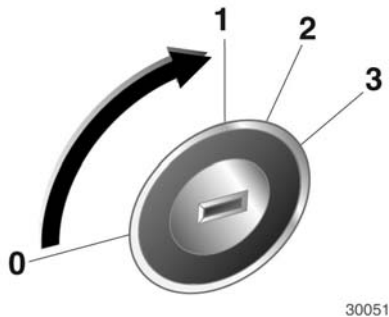

- 0 = Зажигание выключено
- 1 = Зажигание выключено, рулевое колесо разблокировано
- 2 = Зажигание включено, для дизельного двигателя: предварительный нагрев
- 3 = Пуск

### Запуск двигателя

#### Запуск двигателя ключом зажигания

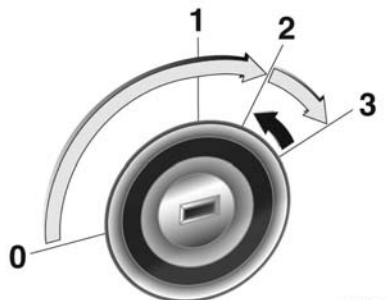

- Поверните ключ в положение 1, немного поверните рулевое колесо для отключения его блокировки
- Механическая коробка передач: выжать и удерживать педаль сцепления
- Автоматическая коробка передач: выжать педаль тормоза и перевести селектор в положение **P** или **N**

- Не нажимайте педаль акселератора
  - Дизельный двигатель: для предварительного прогрева установите ключ в положение 2, подождите пока не погаснет индикатор 
  - На короткое время переведите ключ в положение 3 и отпустите его, когда двигатель заведется
- Перед повторным пуском или для выключения двигателя, верните ключ в положение 0.

## Запуск при низких температурах

Запуск двигателя без использования дополнительных средств облегчения пуска возможен при температуре до  $-27^{\circ}\text{C}$ . Необходимо использовать моторное масло с правильно подобранной вязкостью, соответствующее топливу, все необходимые операции ТО должны быть выполнены, а аккумуляторная батарея должна быть заряжена. При температурах ниже  $-27^{\circ}\text{C}$  автоматическую коробку передач необходимо предварительно прогреть около 5 минут. Рычаг переключения передач должен быть в положении **P**.

## Предотвращение резкого повышения оборотов

При резком повышении оборотов, например у автомобиля с включенной передачей, но отпущенной педалью акселератора, подача топлива автоматически прекращается.

## Стоянка

- Не оставляйте автомобиль стоять над легко воспламеняющимися объектами. В этом случае причиной пожара может стать высокая температура системы выпуска отработавших газов автомобиля.
- При затягивании стояночного тормоза, не нажимайте кнопку его разблокировки. На спусках или подъемах затягивайте ручной тормоз как можно сильнее. Чтобы уменьшить усилие включения стояночного тормоза, одновременно выжмите педаль тормоза.

- Остановка двигателя и выключение зажигания. Покачайте рулевое колесо, пока не почувствуете, что сработал замок.
- Если автомобиль стоит на ровной поверхности или подъеме, перед тем, как выключить зажигание, включите первую передачу или переведите рычаг селектора в положение **P**. Остановившись на подъеме, поверните передние колеса в сторону от бордюрного камня.

Остановившись на спуске, перед выключением зажигания включите заднюю передачу или переведите рычаг селектора в положение **P**. Поверните передние колеса к бордюрному камню.

- Заприте автомобиль и включите противоугонную сигнализацию.

## Отработавшие газы

### ⚠ Опасность

Отработавшие газы двигателя содержат ядовитый угарный газ, не имеющий цвета и запаха и способный, если его вдохнуть, привести к смертельному исходу.

При попадании отработавших газов в салон автомобиля откройте окна. Устраните причину неисправности на станции технического обслуживания.

Движение с открытым багажным отделением не рекомендуется, поскольку при этом в салон автомобиля могут попасть отработавшие газы.

## Сажевый фильтр дизельного двигателя

Система сажевого фильтра в дизельном двигателе удаляет частицы сажи из отработавших газов

двигателя. Система имеет функцию самоочистки (регенерации фильтра), которая автоматически выполняется во время движения. Очистка фильтра производится путем дожигания частиц сажи при высокой температуре. Этот процесс автоматически выполняется при определенных условиях движения и может занимать от 10 до 25 минут. При этом возможен повышенный расход топлива. Запах и дым являются нормальным следствием процесса самоочистки.

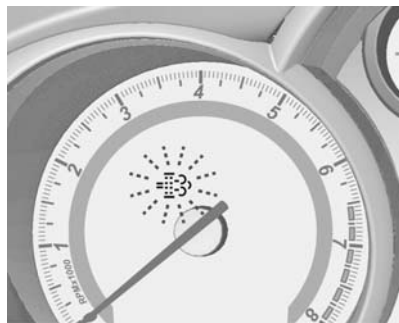

В определенных режимах движения, например при езде на короткие расстояния, система автоматически очищаться не может.

Контрольный индикатор  загорается или мигает, если сажевый фильтр нуждается в очистке, а условия предыдущей поездки не позволили произвести автоматическую регенерацию. Продолжите движение, поддерживая минимальную скорость движения 50 км/ч в течение ок. 15 минут или пока не погаснет контрольный индикатор. При необходимости переключитесь на понижающую передачу. При этом начнется процедура очистки фильтра твердых частиц дизельного двигателя.



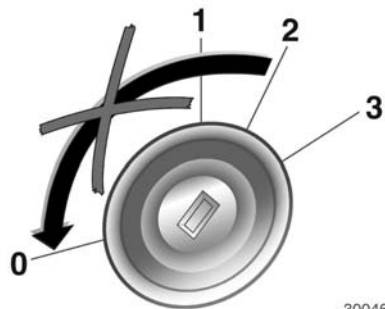

30046

Во время очистки останавливаться и выключать двигатель не рекомендуется.

### Внимание

Если процесс очистки будет прерван более двух раз, существует высокая вероятность серьезного повреждения двигателя.

При высоких оборотах и нагрузках двигателя время очистки уменьшается.



Контрольный индикатор  гаснет по завершении операции самоочистки.

### Каталитический нейтрализатор

Каталитический нейтрализатор уменьшает содержание вредных веществ в обработавших газах.

### Внимание

Заправка топливом, марка которого не соответствует приведенному на страницах ⇨ 221, ⇨ 283, может стать причиной повреждения катализатора или других компонентов Вашего автомобиля.

Несгоревший бензин может перегреть и повредить каталитический нейтрализатор. Поэтому избегайте чрезмерно длительных запусков двигателя, не допускайте попадания в топливный бак влаги и не заводите двигатель с толчка или буксировкой.

При пропусках зажигания, нестабильной работе двигателя, снижении мощности двигателя или других проблемах, как можно скорее обратитесь для устранения дефекта на станцию техобслуживания. В случае крайней необходимости, на короткое время можно продолжить движение, при этом

частота вращения двигателя и скорость автомобиля не должны быть высокими.

## Автоматическая коробка передач

Автоматическая коробка передач может работать как в режиме ручного, так и в режиме автоматического переключения передач.

### Дисплей коробки передач



На дисплей коробки передач выводится режим ее работы и выбранная передача.

## Селектор передач



- P** = положение парковки, колеса заблокированы, применять только при неподвижном автомобиле и включенном стояночном тормозе,
- R** = передача заднего хода, допускается устанавливать только на стоящем автомобиле,
- N** = нейтральное положение,
- D** = автоматический режим со всеми передачами.

В положении **P** рычаг селектора блокируется. Чтобы переместить его, включите зажигание, нажмите педаль тормоза и нажмите кнопку фиксатора.

Для включения **P** или **R** нажмите кнопку фиксатора.

Не нажимайте педаль акселератора в момент переключения селектора передач. Никогда не нажимайте педали акселератора и тормоза одновременно.

При включенной передаче после отпускания педали тормоза автомобиль начинает медленно двигаться.

### Торможение двигателем

Для использования торможения двигателем, например на спуске, своевременно переключитесь на более низкую передачу.

### Раскачивание автомобиля

Раскачивать автомобиль можно только в том случае, если он забуксовал в песке, грязи или снегу. Поочередно переводите селектор передач в положения **D** и **R**. Не разгоняйте двигатель и избегайте внезапных ускорений.

### Стоянка

Включите стояночный тормоз, переведите селектор в положение **P** и извлеките ключ зажигания.

Вынуть ключ зажигания можно, только если селектор передач находится в положении **P**.

### Ручной режим

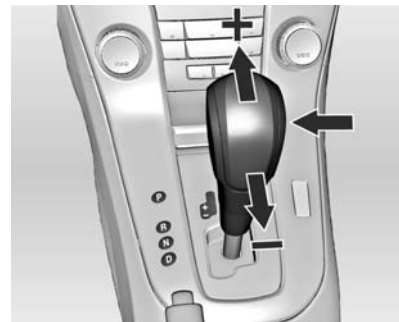

Сдвиньте селектор передач из положения **D** влево, а потом вперед или назад.

**+** = Переключение на повышающую передачу.

**-** = Переключение на понижающую передачу.

При выборе повышенной передачи на слишком низкой скорости движения автомобиля или пониженной передачи при слишком высокой скорости движения переключение не происходит.

При слишком низких оборотах двигателя выше заданной скорости коробка передач автоматически переключается на пониженную передачу.

При высокой частоте вращения вала двигателя автоматическое переключение на более высокую передачу не выполняется.

## Программы вождения

- После холодного пуска программа управления рабочей температурой повышает обороты двигателя и быстро выводит каталитический нейтрализатор на требуемую температуру.
- Программа автоматического переключения в нейтральное положение автоматически включает нейтральную передачу у неподвижного автомобиля с включенной передачей переднего хода.

## Принудительное переключение на понижающую передачу

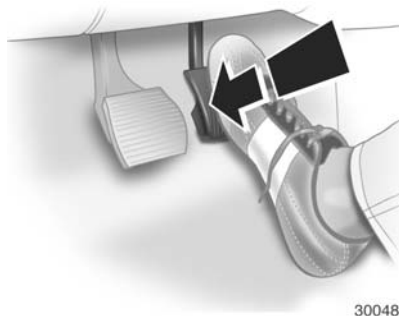

Для более резкого ускорения нажмите педаль акселератора до упора и удерживайте ее в этом положении. Коробка передач переключится на понижающую передачу в зависимости от оборотов двигателя.

## Неисправности

В случае сбоя загорается индикатор неисправности . Коробка передач блокируется на определенной передаче и более не допускает переключения ни в автоматическом, ни в ручном режиме.

Устраните причину неисправности на станции техобслуживания.

## Сбой электропитания

В случае отсутствия напряжения питания селектор передач нельзя вывести из положения **P**. Ключ зажигания невозможно извлечь из замка.

При разряженной аккумуляторной батарее запустите двигатель от аккумуляторной батареи другого автомобиля ("прикуриванием")

⇨ 262.

Если аккумуляторная батарея не разрядилась, необходимо разблокировать селектор передач и извлечь ключ из замка зажигания.

## Разблокировка селектора передач

1. Включите стояночный тормоз.



2. Откройте крышку справа от рычага селектора.



3. Вставьте отвертку в отверстие как можно глубже и выведите рычаг селектора из положения **P**. Если снова перевести селектор в положение **P** то он будет заблокирован повторно. Устраните причину потери напряжения питания на станции техобслуживания.
4. Закройте крышку.

## Механическая коробка передач



Для включения передачи заднего хода на неподвижном автомобиле потяните кольцо на рычаге переключения передач и включите передачу.

Если передача не включается, установите рычаг в нейтральное положение, отпустите и снова выжмите педаль сцепления; еще раз включите передачу.

Не допускайте пробуксовки сцепления без необходимости.

Во время движения отпускайте педаль сцепления полностью. Не пользуйтесь педалью в качестве подставки для ног.

### Внимание

Рекомендуется держать обе руки на руле, если это возможно. Не держите руку на рычаге КПП, если вы не выполняете переключение.

## Тормозная система

Тормозная система состоит из двух независимых контуров.

При отказе одного контура тормозов автомобиль остается способным к торможению благодаря другому контуру тормозов. Однако эффект торможения достигается только при резком нажатии педали тормоза. Для этого требуется гораздо большее усилие. Тормозной путь увеличивается. Прежде чем продолжать поездку, обратитесь за помощью на станцию технического обслуживания.

Если двигатель не работает, после одного или двух нажатий педали тормоза перестает работать тормозной усилитель. Эффективность торможения не снизится, но для торможения понадобится гораздо большее усилие. Очень важно помнить об этом при буксировке.

При запуске проводится автопроверка системы, что можно заметить по характерному звуку.

Индикатор  77.

## Антиблокировочная тормозная система

Антиблокировочная тормозная система (ABS) предотвращает блокировку колес.

ABS начинает управлять тормозными механизмами, как только колесо проявит тенденцию к блокировке. Управляемость автомобиля сохраняется даже при резком торможении.

Работа системы ABS сопровождается пульсированием тормозной педали и характерным шумом.

Для оптимальной эффективности торможения педаль тормоза должна быть полностью нажата, даже несмотря на ее пульсацию. Не уменьшайте давление на педаль.

Индикатор  77.

## Неисправности

### ⚠ Предупреждение

При неисправности ABS колеса могут заблокироваться при более резком, чем обычно торможении. Преимущества ABS при этом становятся недоступны. При резком торможении автомобиль может потерять управляемость и свернуть в сторону.

Устраните причину неисправности на станции техобслуживания.

## Стояночный тормоз

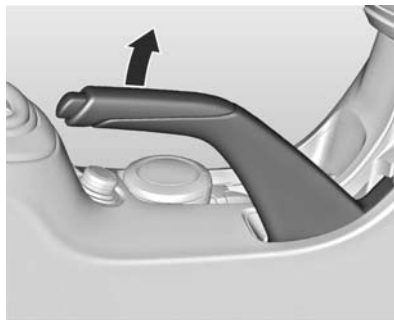

Не нажимая кнопку фиксатора, сильно затяните стояночный тормоз. На спуске или подъеме стояночный тормоз следует затягивать с максимальным усилием.

Чтобы отключить стояночный тормоз, слегка приподнимите рычаг, нажмите на кнопку фиксатора и полностью опустите рычаг.

Для уменьшения усилия, необходимого для включения стояночного тормоза, одновременно с его затяжкой нажмите педаль тормоза.

Индикатор  77.

## Система помощи при экстренном торможении

При быстром и сильном нажатии на педаль тормоза осуществляется автоматическое торможение с максимальным тормозным усилием (торможение до полной остановки).

Пока необходимость полного торможения не исчезнет, нажимайте на педаль тормоза с постоянным усилием. Максимальное усилие торможения автоматически уменьшится при отпуске тормозной педали.

## Системы контроля движения

### Система контроля тягового усилия

Система контроля тягового усилия (ТС) повышает курсовую устойчивость при необходимости, независимо от типа дорожного покрытия или сцепления шин с дорогой, предупреждая проскальзывание колес.

Как только система регистрирует пробуксовку, мощность двигателя снижается и колесо, буксующее сильнее других, подтормаживается индивидуально. Это существенно повышает устойчивость автомобиля на скользких дорожных покрытиях.

Система ТС включается, когда гаснет индикатор .

Пока ТС активна, мигает индикатор .

### Предупреждение

Эта система активной безопасности не дает водителю прав на рискованный стиль вождения.

Скорость движения должна соответствовать дорожным условиям.

Индикатор  ⇨ 78.

### Деактивирование



Систему ТС можно отключить, если проскальзывание колес является желаемым: для этого следует нажать кнопку  и удерживать ее около 2 секунд.

Светится индикатор .

ТС повторно включается кнопкой .

Система ТС также включается после очередного включения зажигания.

## Электронная система динамической стабилизации

Электронная система динамической стабилизации (ESC) повышает курсовую устойчивость при необходимости, независимо от типа дорожного покрытия или сцепления шин с дорогой. Кроме того, она предотвращает пробуксовку ведущих колес.



Как только автомобиль начинает заносить (недостаточная или избыточная управляемость), эффективная мощность двигателя снижается и колеса начинают тормозиться по отдельности. Это существенно повышает устойчивость автомобиля на скользких дорожных покрытиях.

Система ESC включается, когда гаснет индикатор .

Пока ESC активна, мигает индикатор .

### Предупреждение

Эта система активной безопасности не дает водителю прав на рискованный стиль вождения.

Скорость движения должна соответствовать дорожным условиям.

Индикатор  ⇨ 78.

## Деактивирование



Если водитель предпочитает более активный стиль вождения, систему ESC можно отключить: для этого следует нажать кнопку  и удерживать ее ок. 7 секунд.

Светится индикатор .

ESC повторно включается кнопкой . Если система TC была при этом отключена, то при нажатии этой кнопки активируются обе системы - и TC, и ESC.

Система ESC также включается после очередного включения зажигания.

## Круиз-контроль

Круиз-контроль может устанавливать и поддерживать определенное значение скорости в диапазоне приблизительно от 40 до 200 км/ч. Отклонения от заданной скорости могут иметь место при движении в гору или под гору.

По соображениям безопасности круиз-контроль может включаться только после однократного нажатия педали тормоза.





Не включайте круиз-контроль, если поддержание постоянной скорости нецелесообразно.

На автомобилях с автоматической коробкой передач круиз-контроль включается только в автоматическом режиме.

Индикатор   80.

### Включение

Нажмите кулисный переключатель  сверху, контрольный индикатор  загорится белым светом.

### Активирование

Разгонитесь до желаемой скорости и поверните колесико регулятора до положения **SET/-**, текущая скорость автомобиля сохранится в памяти системы и будет поддерживаться. Контрольный индикатор  светится зеленым светом. Можно убрать ногу с педали акселератора.

Для увеличения скорости автомобиля нажмите педаль акселератора. При отпускании педали аксе-

латора автомобиль возвращается к сохраненному ранее значению скорости.

### Повышение скорости



При работающем круиз-контроле поверните и удерживайте колесико регулятора к **RES/+** или поворачивайте его кратковременно в направлении **RES/+** несколько раз: скорость будет увеличиваться непрерывно или с небольшим шагом.

Можно также самостоятельно разогнать автомобиль до необходимой скорости и сохранить ее в памяти, повернув колесико регулятора к **RES/+**.

### Понижение скорости

При работающем круиз-контроле поверните и удерживайте колесико регулятора к **SET/-** или поворачивайте его кратковременно в направлении **SET/-** несколько раз: скорость будет уменьшаться непрерывно или с небольшим шагом.

### Деактивирование

Нажмите кнопку , контрольный индикатор  загорится белым светом. Круиз-контроль выключится. Скорость заносится в память.



Автоматическое отключение:

- при скорости автомобиля ниже приблизительно 40 км/ч,
- при нажатии педали тормоза,
- при нажатии педали сцепления,
- при переводе селектора в положение **N**,
- при срабатывании системы контроля тягового усилия или электронной системы динамической стабилизации.

### Возобновление движения с заданной скоростью

Поверните колесико регулятора в положение **RES/+** на скорости более 40 км/ч. Устанавливается сохраненное значение скорости. Если текущая скорость отличается от заданной более чем на 40 км/ч, автомобиль не сможет возобновить движение с заданной скоростью.

### Выключение

Нажмите кулисный переключатель  снизу, контрольный индикатор  погаснет. Значение скорости удаляется из памяти. Выключение зажигания также ведет к удалению сохраненного значения скорости.

### Система обнаружения объектов

### Система облегчения парковки



Система помощи при парковке облегчает парковку автомобиля путем измерения расстояния от автомобиля до расположенных сзади препятствий и подачи звуковых сигналов. Однако это не в коей мере не снимает с водителя ответственность за маневрирование при постановке автомобиля на стоянку.

Именно водитель несет полную ответственность за маневрирование на парковке.

Работу системы обеспечивают четыре ультразвуковых датчика в заднем бампере.

Индикатор **P**    78.

### Примечание

Работоспособность системы может быть нарушена при установке в рабочей области датчиков каких-либо аксессуаров.

### Включение

При включении передачи заднего хода система включается автоматически.

При обнаружении препятствия подается звуковой сигнал. По мере уменьшения расстояния до препятствия частота повторения звуковых сигналов увеличивается. На дистанции меньше 40 см звуковой сигнал подается непрерывно.

### Отключение

Система автоматически отключается в следующих случаях:

- при скорости движения автомобиля более 10 км/ч
- когда автомобиль запаркован
- в случае неисправности системы.

### Неисправности

В случае неисправности системы горит индикатор **P** .

Кроме того, если система временно не функциональна, например в результате налипания снега на датчики, загорается индикатор **P** .

### Важные советы по работе с системами помощи при парковке

#### Предупреждение

При определенных условиях помешать обнаружению препятствия могут поверхности предметов или одежды с различным отражением звука, а также внешние источники шума.

#### Внимание

Чувствительность закрытого (например, льдом или снегом) датчика может понизиться. Рабочие характеристики системы помощи при парковке могут ухудшиться при изменении уровня расположения датчиков.

Особенно это касается высоких автомобилей (например, внедорожников, минифургонов и транспортеров). При этом обнаружение препятствий в верхней части автомобиля не гарантируется.

Кроме того, система может не обнаруживать объекты очень малого сечения или изготовленные из мягких материалов.

Системы помощи при парковке не могут эффективно предотвращать столкновения с неожиданно появляющимися на пути объектами.

#### Примечание

Датчики могут реагировать на внешние акустические и механические помехи, в результате чего могут подаваться сигналы о приближении к несуществующим объектам.

## Топливо

### Сорта топлива для бензиновых двигателей

Используйте только неэтилированный бензин, соответствующий EN 228.

Использование топлива, качество которого не соответствует действующему Техническому Регламенту Постановление № 118 от 27/02/2008 (с изменениями, утвержденными Постановлением Правительства Российской Федерации от 30 декабря 2008 г. № 1076) может привести к повреждению двигателя и аннулированию гарантии.

Допускается использование стандартных видов топлива с аналогичными характеристиками и объемной долей этанола не более 10 %. В этом случае допускается использовать только топливо, отвечающее требованиям E DIN 51626-1.

Используйте бензин с рекомендованным октановым числом ↗ 283. При эксплуатации на бензине со

слишком низким октановым числом снижается мощность и крутящий момент двигателя и немного возрастает расход топлива.

#### Внимание

Использование топлива, не соответствующего требованиям EN 228 или аналогичного стандарта, может привести к повышенному нагару, выходу двигателя из строя и лишению гарантии.

#### Внимание

При использовании бензина с низким октановым числом возможно нарушение процесса сгорания и двигатель может быть поврежден.

### Сорта топлива для дизельных двигателей

Используйте только дизельное топливо, соответствующее EN 590.

Использование топлива, качество которого не соответствует действующему Техническому Регламенту Постановление № 118 от 27/02/2008 (с изменениями, утвержденными Постановлением Правительства Российской Федерации от 30 декабря 2008 г. № 1076) может привести к повреждению двигателя и аннулированию гарантии.

В странах за пределами Европейского Союза используется дизельное топливо Euro с содержанием серы менее 50 мкг/г.

#### Внимание

Использование топлива, не соответствующего требованиям EN 590 или аналогичного стандарта, может привести к снижению мощности двигателя, повышенному его износу, выходу из строя и лишению гарантии.

Не используйте дизельное топливо для судовых двигателей, печное топливо Aquazole и аналогичные

водотопливные эмульсии. Нельзя разбавлять дизельное топливо бензином.

Текущность и фильтруемость дизельного топлива зависит от температуры. При низких температурах заправляйте дизельное топливо с гарантированными зимними характеристиками.

## Заправка



### ⚠ Опасность

Перед заправкой топлива выключите двигатель и дополнительные отопители, имеющие собственные камеры сгорания. Отключите мобильные телефоны.

Во время заправки соблюдайте инструкции и правила техники безопасности заправочной станции.

### ⚠ Опасность

Топливо является легковоспламеняющимся и взрывоопасным веществом. Не курите. Не допускайте открытого огня и искрообразования.

При появлении в салоне автомобиля запаха топлива немедленно устраните причину неисправности на станции техобслуживания.

### Внимание

В случае возникновения сбоя топливоподачи не включайте зажигание.

Топливозаправочная горловина расположена с правой стороны автомобиля.



Заправочный лючок открывается, только если замки автомобиля разблокированы. Откройте крышку топливозаправочной горловины, нажав на нее.

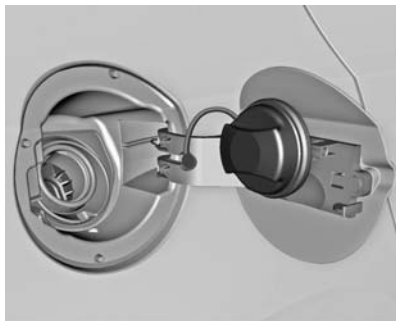

Крышка топливозаправочной горловины удерживается в специальной скобе.

### **Внимание**

Перелившееся топливо следует немедленно вытереть.

### **Крышка топливозаправочной горловины**

Полной функциональностью обладают только оригинальные крышки топливозаправочной горловины. В дизельных автомобилях используются специальные крышки топливозаправочной горловины.

## Уход за автомобилем

Общая информация .....	224
Проверка автомобиля .....	225
Замена ламп .....	236
Электрооборудование .....	244
Автомобильный инструмент ...	250
Колеса и шины .....	251
Запуск от дополнительной АКБ .....	262
Буксировка .....	264
Внешний вид .....	267

## Общая информация

### Аксессуары и модернизация автомобиля

Мы рекомендуем использовать только оригинальные и разрешенные для применения на Вашем автомобиле детали и аксессуары. Мы не разрешаем применение и не гарантируем надежность другой продукции – даже если она официально сертифицирована.

Не допускается вносить изменения в электрические системы, например модифицировать электронные блоки управления (заменять компоненты или модифицировать программное обеспечение).

## Хранение автомобиля

### Длительное хранение

Если автомобиль не будет использоваться несколько месяцев:

- Вымойте автомобиль и нанесите воск.
- Проверьте слой воска в моторном отсеке и на днище автомобиля.
- Очистите и защитите резиновые уплотнители.
- Полностью заправьте топливный бак.
- Замените моторное масло.
- Слейте жидкость из бачка стеклоомывателя.
- Проверьте состояние защиты от замерзания и антикоррозионной защиты.
- Установите давление в шинах, указанное для полной загрузки.



- Оставьте автомобиль в сухом и хорошо проветриваемом месте. Включите первую передачу или задний ход или установите селектор передач в положение **P**. Примите меры, чтобы автомобиль не скатывался.
- Не включайте стояночный тормоз.
- Откройте капот, закройте все двери и закройте автомобиль.
- Снимите зажим с "минусового" контакта аккумуляторной батареи автомобиля. Убедитесь в том, что все системы, включая противоугонную, отключены.

### Ввод в эксплуатацию

Когда вы захотите снова воспользоваться автомобилем:

- Подключите зажим к минусовой клемме аккумуляторной батареи автомобиля. Включите электроподъемники.
- Проверьте давление в шинах.
- Заполните бачок стеклоомывателя.

- Проверьте уровень моторного масла.
- Проверьте уровень охлаждающей жидкости.
- При необходимости установите на место номерной знак.

### Утилизация отработавшего срок службы автомобиля

Информация о центрах восстановления и утилизации старых автомобилей приведена на нашем сайте. Утилизацию могут проводить только уполномоченные на это предприятия.

## Проверка автомобиля

### Выполнение работ

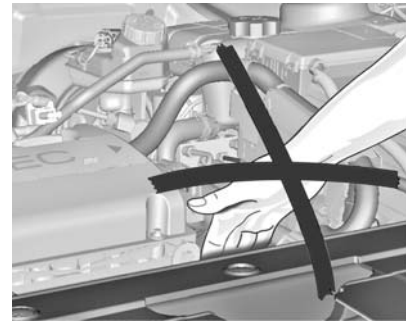

#### **⚠ Предупреждение**

Проверки в моторном отсеке можно выполнять только при выключенном зажигании.

Вентилятор радиатора может заработать даже при выключенном зажигании.

**⚠ Опасность**

В системе зажигания используется очень высокое напряжение. Не прикасайтесь.

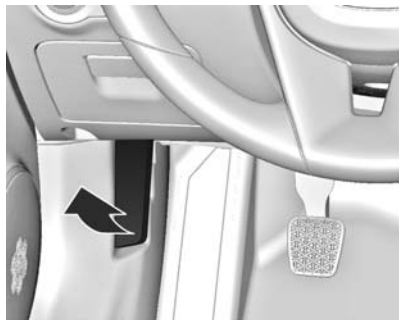
**Капот****Открывание**

Потяните за рычаг и верните его в исходное положение.

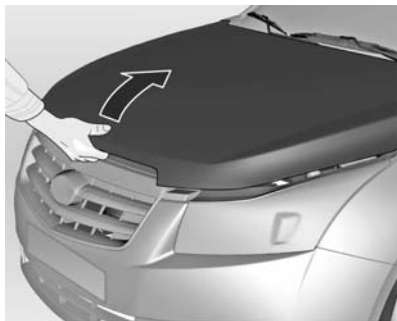

Сдвиньте ручку замка влево и откройте капот.

**⚠ Предупреждение**

Если двигатель не успел остыть, не касайтесь никаких элементов, кроме губчатой набивки рукоятки стержня поддержки капота.

Воздухозаборник ↻ 203.

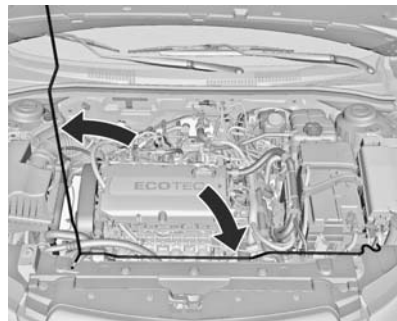

Установите опору капота.

**Закрывание**

Перед закрытием капота уложите опору в держатель.

Опустите капот двигателя, чтобы защелкнулся фиксатор. Убедитесь, что капот зафиксирован.

## Общий вид моторного отсека

Бензиновый двигатель, LDE и 2H0

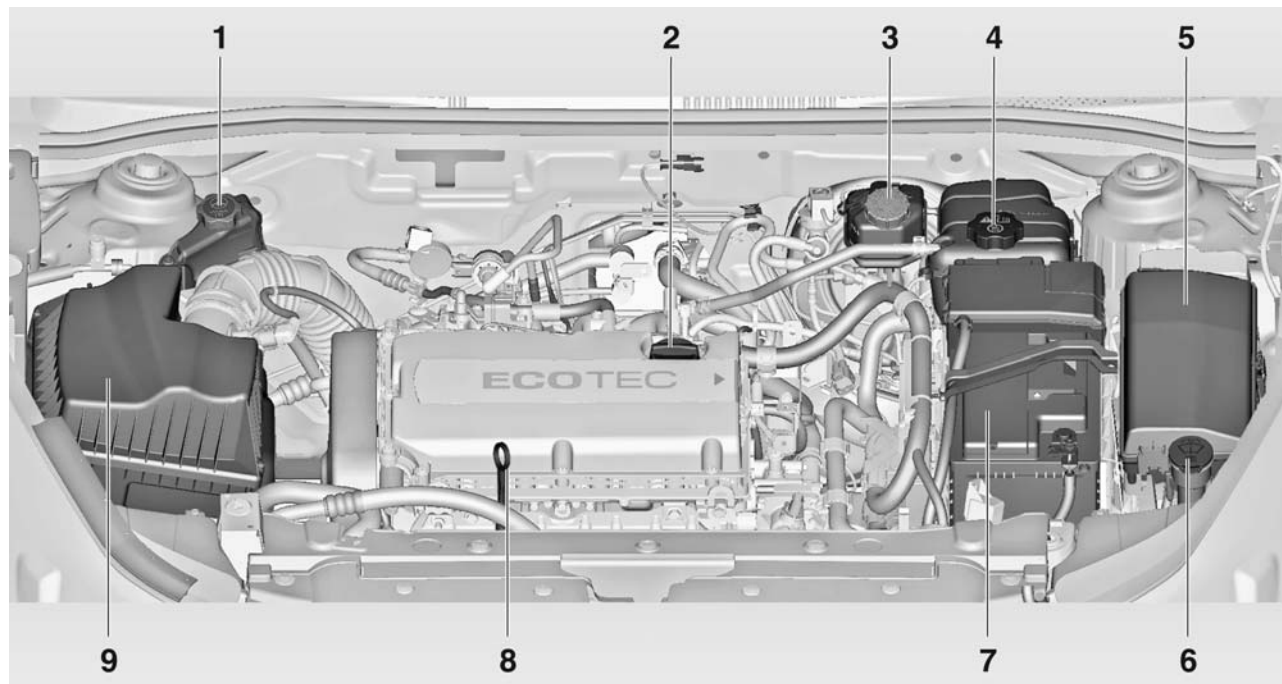

Бензиновый двигатель, LXT

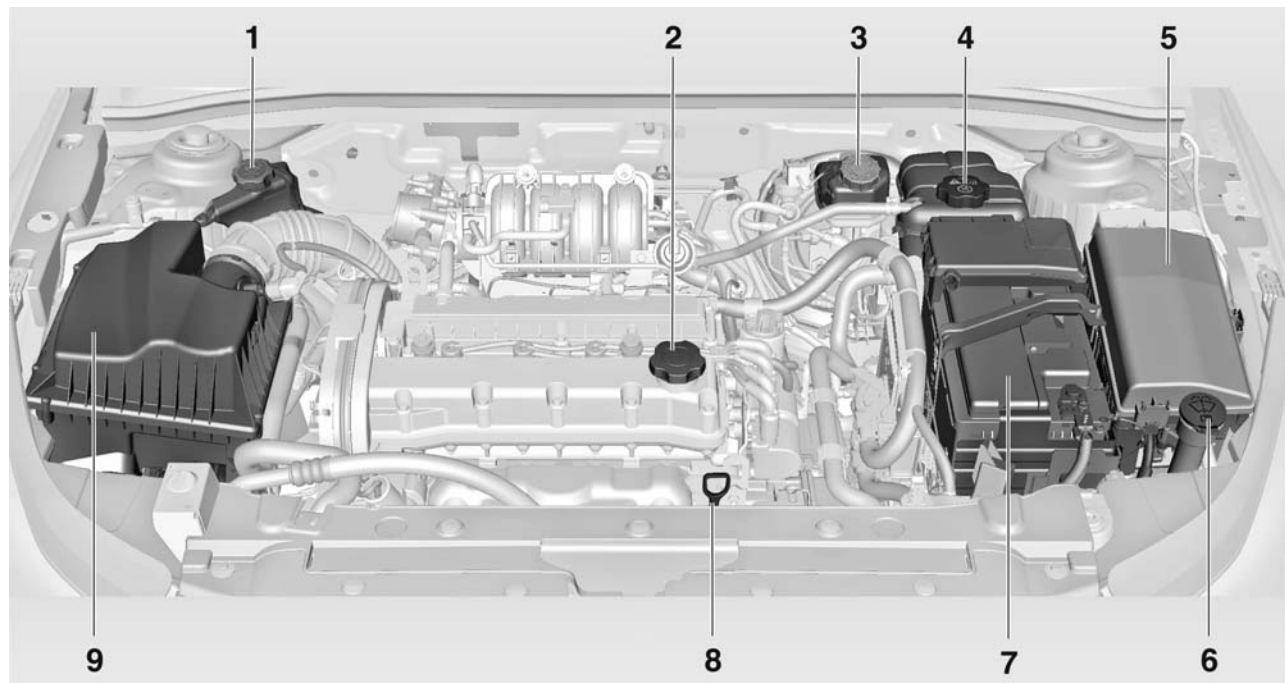

## Дизельный двигатель, LNP

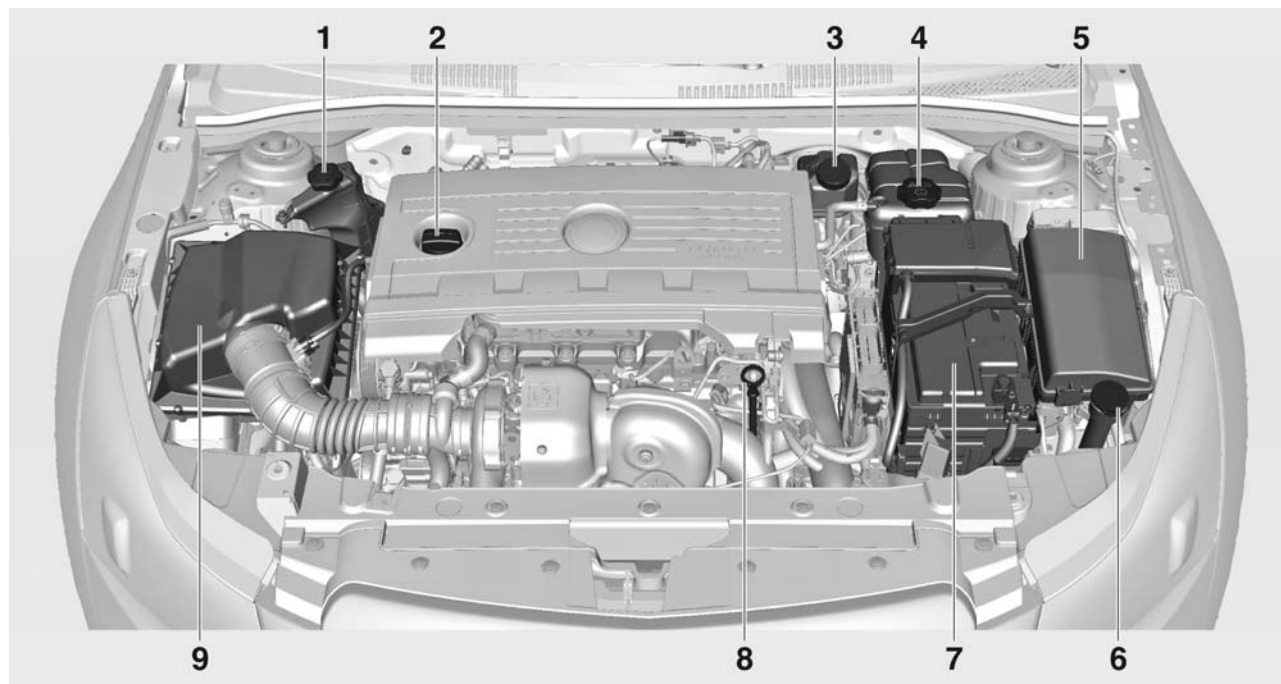

1. Бачок для рабочей жидкости рулевого управления с сервоусилителем ↪ 232
2. Пробка заливной горловины моторного масла ↪ 230
3. Бачок для тормозной жидкости ↪ 233
4. Расширительный бачок для охлаждающей жидкости ↪ 231
5. Коробка плавких предохранителей ↪ 246
6. Бачок для жидкости омывателя ↪ 233
7. Аккумуляторная батарея ↪ 234
8. Щуп для измерения уровня моторного масла ↪ 230
9. Воздушный фильтр двигателя ↪ 231

## Моторное масло

Следует регулярно проверять уровень моторного масла во избежание выхода двигателя из строя.

Убедитесь, что используется правильный тип масла. Рекомендуемые жидкости и масла ↪ 276.

Автомобиль должен стоять на ровной поверхности. При этом двигатель должен быть прогрет до рабочей температуры и выключен не менее чем за 10 минут до проверки.

Выньте щуп определения уровня масла, протрите его, вставьте до упора на ручке, снова выньте и определите уровень масла.

Вставьте щуп до упора на ручке и поверните на пол-оборота.

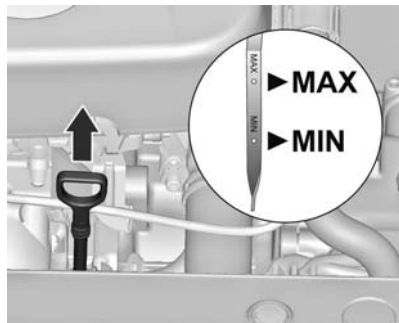

Двигатели различного типа комплектуются разными масляными щупами.

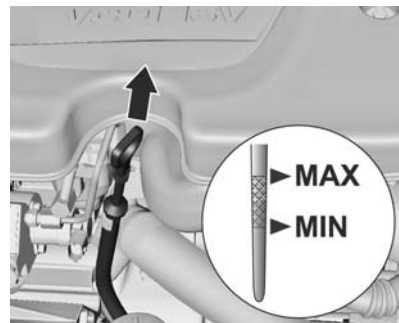

Если уровень моторного масла упал до отметки **MIN**, необходимо долить моторное масло.

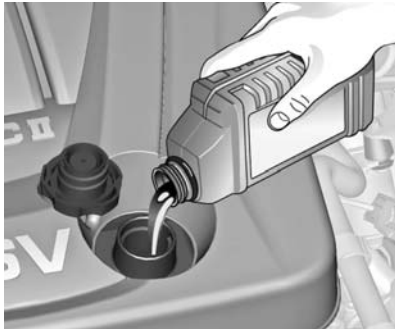

Мы рекомендуем заливать то же масло, которое использовалось при последней замене.

Уровень моторного масла не должен быть выше верхней отметки **MAX** на щупе.

### Внимание

Излишки масла необходимо слить или откачать.

Объемы ⇨ 289.

Установите крышку ровно и затяните ее.

### Внимание

Если автомобиль движется по наклонному участку дороги, на дисплее информационного центра водителя может появиться предупредительный код 79 ⇨ 83.

Если после того как автомобиль снова окажется на горизонтальном участке дороги код исчезнет, доливать масло в двигатель не следует.

## Воздушный фильтр двигателя

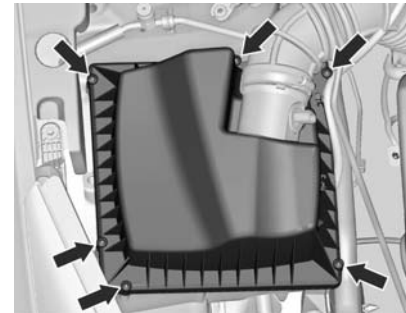

Для замены элемента воздушного фильтра двигателя вывинтите шесть винтов и замените элемент фильтра.

## Охлаждающая жидкость двигателя

Охлаждающая жидкость предохраняет от замерзания примерно до  $-27^{\circ}\text{C}$ .

Поддерживайте достаточную концентрацию антифриза.

**Внимание**

Применяйте только разрешенный антифриз.

**Уровень охлаждающей жидкости****Внимание**

Слишком низкий уровень охлаждающей жидкости может привести к повреждению двигателя.

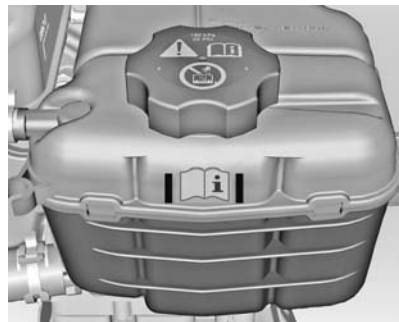

Если система охлаждения холодная, уровень охлаждающей жидкости должен быть выше заправочной метки. Если уровень низкий, долейте охлаждающую жидкость.

**⚠ Предупреждение**

Перед тем как снять крышку расширительного бачка, дайте двигателю остыть. Осторожно отверните крышку, постепенно стравливая давление.

Долейте смесь дистиллированной воды с антифризом, разрешенным к применению на данной модели автомобиля. Плотнo заверните крышку. Проверьте концентрацию антифриза и устраните причину его потери на станции техобслуживания.

**Рабочая жидкость усилителя рулевого управления****Внимание**

Даже очень небольшое загрязнение может привести к выходу из строя или к ненадлежащей работе системы рулевого управления. Следует строго следить, чтобы загрязнения не попадали в жидкость в бачке через отверстие, закрытое крышкой бачка, или через штыковой указатель уровня.



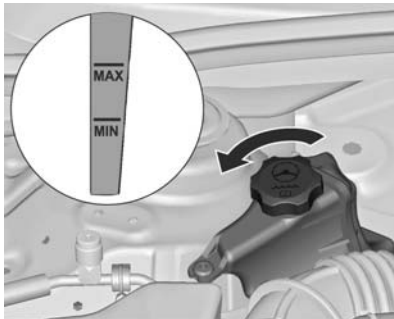

Откройте пробку и извлеките щуп. Протрите насухо штыковой указатель уровня и наверните колпачок на бачок. Снова откройте пробку и снимите показания уровня рабочей жидкости усилителя рулевого управления.

Уровень рабочей жидкости усилителя рулевого управления должен лежать между отметками **MIN** и **MAX**.

Если уровень жидкости чрезмерно низкий, обратитесь за помощью на станцию техобслуживания.

## Жидкость омывателя



Залейте жидкость для омывателя ветрового стекла, содержащую антифриз.

## Тормозная система

В случае износа накладок тормозных колодок ниже допустимого предела загорается индикатор .

Можно продолжать движение, но постарайтесь как можно скорее заменить тормозные накладки.

После установки новых тормозных колодок, первые несколько поездок избегайте резких торможений.

## Тормозная жидкость

### Предупреждение

Тормозная жидкость ядовита и вызывает коррозию. Постарайтесь, чтобы она не попала в глаза, на кожу, одежду и на окрашенные поверхности.

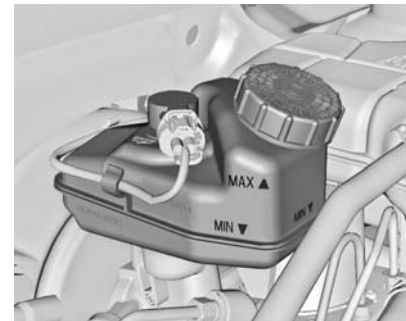

Уровень тормозной жидкости должен лежать между метками **MIN** и **MAX**.

При добавлении тормозной жидкости соблюдайте максимальную чистоту, поскольку ее загрязнение может стать причиной неисправности тормозной системы. Немедленно устраните причину потери тормозной жидкости на станции техобслуживания.

Используйте тормозную жидкость только разрешенных для данного автомобиля типа, жидкость для тормозной системы и сцепления ↻ 276.

## Аккумуляторная батарея

Аккумуляторной батарее автомобиля не требуется обслуживание, при условии что стилем езды обеспечивается ее достаточная подзарядка. При поездках на небольшое расстояние и частых запусках двигателя возможна разрядка аккумуляторной батареи. Не используйте другие потребители тока без необходимости.



Не допускается утилизация батарей с обычным бытовым мусором. Батареи следует сдавать для утилизации в специальных пунктах сбора.

При простое автомобиля более 4 недель возможна разрядка аккумуляторной батареи. Снимите зажим с "минусового" контакта аккумуляторной батареи автомобиля.

Перед тем как приступить к подключению и отключению контактов аккумулятора, убедитесь, что зажигание выключено.

### ⚠ Предупреждение

Во избежание взрыва не располагайте рядом с аккумулятором горящие предметы. Взрыв аккумулятора может привести к повреждению автомобиля, а также чреват опасностью серьезной травмы или смерти.

Избегайте попадания в глаза, на кожу, ткани и окрашенные поверхности. Эта жидкость содержит серную кислоту, которая при прямом контакте может стать причиной травмы или повреждения. В случае попадания электролита на кожу немедленно промойте пораженный участок водой и обратитесь за медицинской помощью.

Храните аккумулятор в недоступном для детей месте.

Не наклоняйте открытый аккумулятор.

Защита от разрядки аккумуляторной батареи ↻ 98.

## Табличка с предупредительными знаками



Знаки имеют следующее значение:

- Искры, использование открытого огня и курение запрещаются.
- Всегда используйте средства для защиты глаз. Взрывоопасные газы могут стать причиной потери зрения или травмы.
- Храните аккумулятор в недоступном для детей месте.

- В аккумуляторной батарее находится серная кислота, которая может стать причиной потери зрения или сильных химических ожогов.
- Дополнительные сведения см. в руководстве по эксплуатации.
- Рядом с аккумуляторной батареей могут присутствовать взрывоопасные газы.

## Удаление воздуха из дизельной топливной системы

Если топливный бак был израсходован полностью, необходимо стравить воздух из системы подачи дизельного топлива. Включите зажигание трижды, по 15 секунд каждый раз. После этого попытайтесь запустить двигатель не дольше 40 секунд. Повторите эту процедуру, выждав не менее 5 секунд. Если двигатель не запускается, обратитесь за помощью на станцию техобслуживания.

## Замена щеток стеклоочистителя



Поднимите рычаг стеклоочистителя. Нажмите отжимной рычаг и снимите стеклоочиститель.

## Стеклоочиститель заднего стекла, замена щетки



Поднимите рычаг стеклоочистителя. Отсоедините щетку стеклоочистителя, как показано на рисунке, и снимите ее.

Установите щетку стеклоочистителя на рычаг под небольшим углом и надавите до фиксации.

Осторожно опустите рычаг стеклоочистителя.

## Замена ламп

Выключите зажигание и соответствующий выключатель или закройте двери.

Новую лампу держите только за цоколь. Не касайтесь стеклянной колбы голыми руками.

Используйте лампы того же типа, что и заменяемые.

Замена ламп передних фар осуществляется со стороны моторного отсека.

## Галогенные фары

### Фары ближнего и дальнего света

1. Отсоедините разъем от лампы.

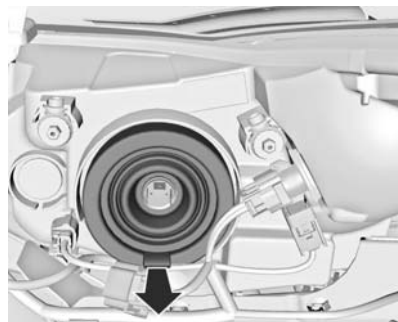

2. Снимите защитную крышку.

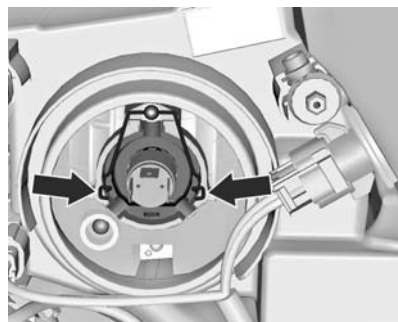

3. Надавите на пружинный зажим, освободите его и поверните его вверх.

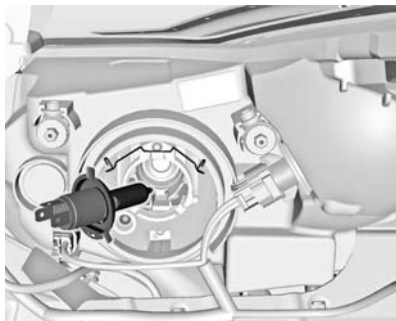

4. Извлеките лампу из корпуса отражателя.
5. При установке новой лампы вставьте ее лепестки в прорези отражателя.
6. Закрепите лампу пружинным зажимом.
7. Установите защитный чехол фары и закройте его.
8. Подключите разъем к лампе.

### Боковые фонари

1. Отсоедините разъем от лампы.

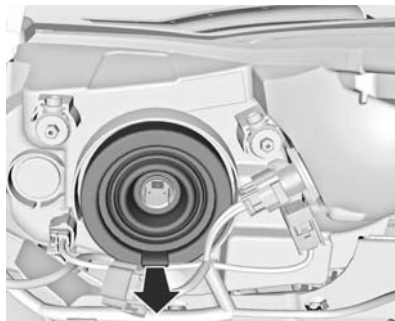

2. Снимите защитную крышку.

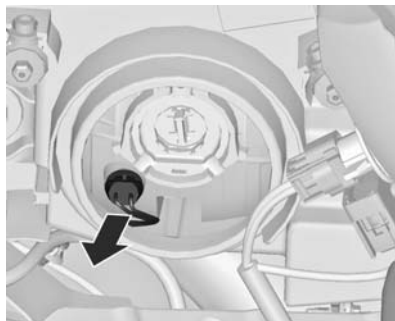

3. Выньте патрон лампы габаритного фонаря из отражателя.

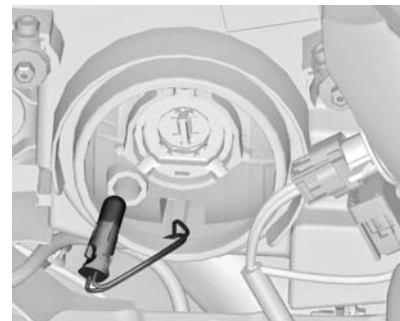

4. Извлеките лампу из гнезда.
5. Вставьте новую лампу.
6. Вставьте патрон в отражатель.
7. Установите защитный чехол фары и закройте его.
8. Подключите разъем к лампе.

### Передний указатель поворота и стояночные огни



1. Поверните патрон лампы против часовой стрелки и освободите его.

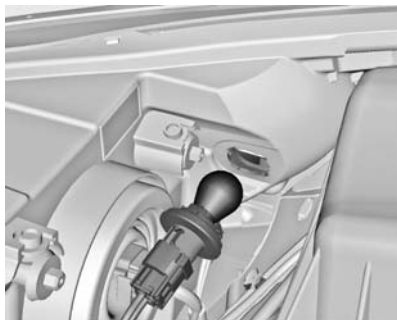

2. Слегка втолкните патрон лампы в гнездо, поверните против часовой стрелки, снимите и замените лампу.
3. Вставьте патрон в отражатель и поверните по часовой стрелке, чтобы его зафиксировать.

### Противотуманная фара

Замену ламп выполнять на станции техобслуживания.

### Задние фонари

#### 4 двери



1. Откройте обе крышки.



2. Отвинтите оба винта.

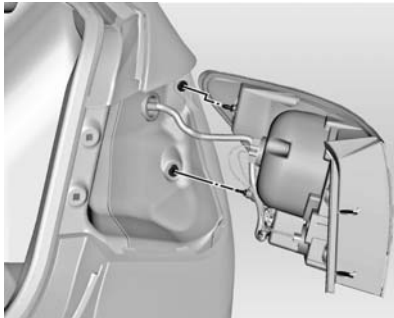

3. Снимите узел заднего фонаря.  
Следите за тем, чтобы жгут проводов оставался на своем месте.

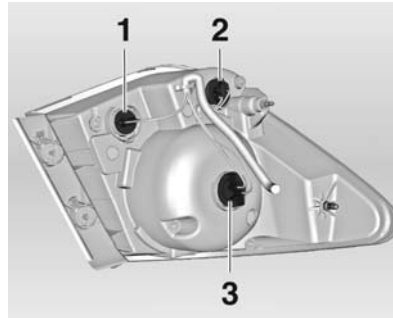

4. Фонарь заднего хода (1)  
Указатель поворота (2)  
Задний габаритный огонь /  
стоп-сигнал (3)

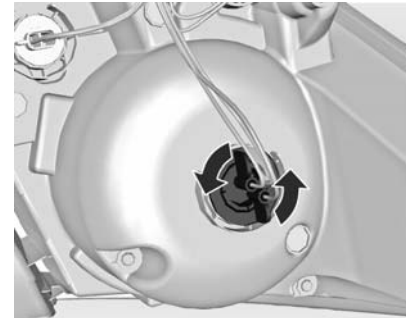

5. Поверните патрон лампы про-  
тив часовой стрелки.

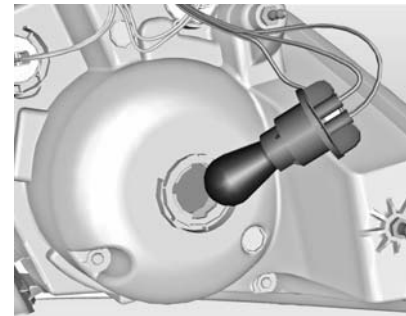

6. Извлеките патрон лампы. Слегка втолкните патрон лампы в гнездо, поверните против часовой стрелки, снимите и замените лампу.
7. Вставьте держатель лампы в задний фонарь и закрепите его винтами. Подключите разъем жгута. Установите задний фонарь на кузове и затяните винты. Установите крышки и защелкните фиксаторы.
8. Включите зажигание, включите и проверьте работу всех огней.

### 5-дверный хетчбэк

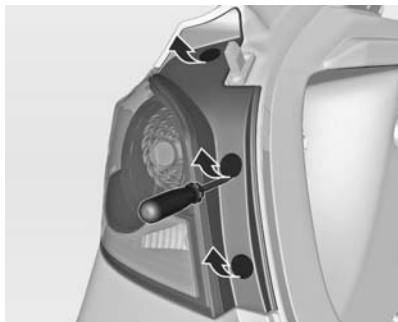

1. Снимите три заглушки.

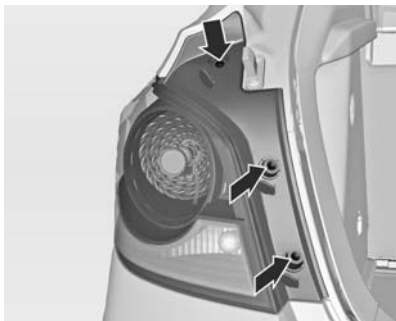

2. Выкрутите три винта.

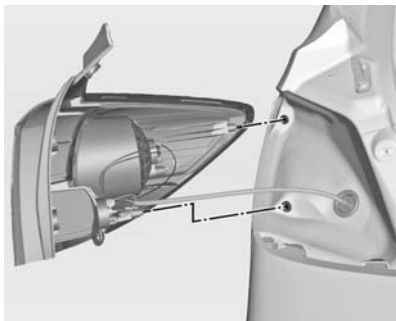

3. Снимите узел заднего фонаря. Следите за тем, чтобы жгут проводов оставался на своем месте.

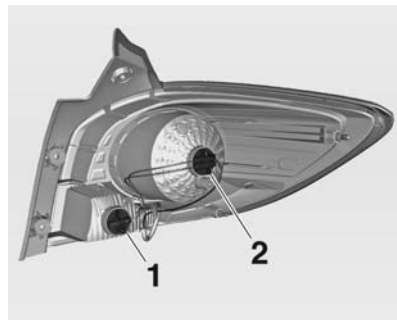

4. Указатель поворота (1)  
Задний габаритный огонь /  
стоп-сигнал (2)



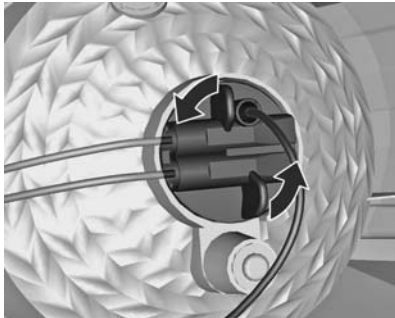

5. Поверните патрон лампы против часовой стрелки.

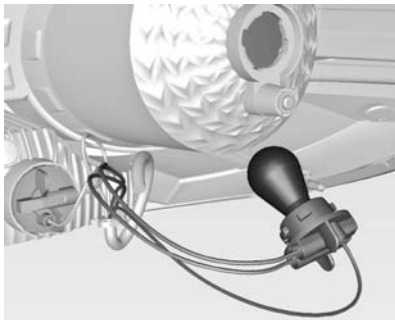

6. Извлеките патрон лампы. Слегка втолкните патрон лампы в гнездо, поверните против часовой стрелки, снимите и замените лампу.
7. Вставьте держатель ламп в задний фонарь и закрепите его винтами. Подключите разъем жгута. Установите задний фонарь на кузове и затяните винты. Установите крышки и защелкните фиксаторы.
8. Включите зажигание, включите и проверьте работу всех огней.

#### Фонарь заднего хода

Лампу накаливания следует заменить на станции техобслуживания.

#### Боковые указатели поворота

1. Надавите на указатель поворота в направлении задней части автомобиля и снимите указатель поворота.
2. Поверните патрон лампы против часовой стрелки.

3. Извлеките лампу из патрона и замените ее.
4. Установите указатель поворота в обратном порядке.

## Освещение номерного знака

### 4 двери

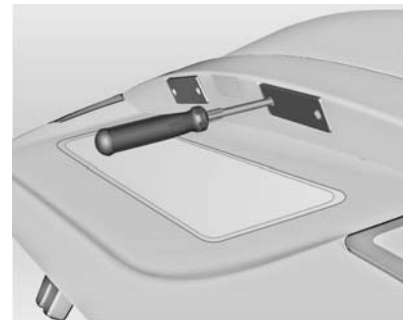

1. Отвинтите оба винта.

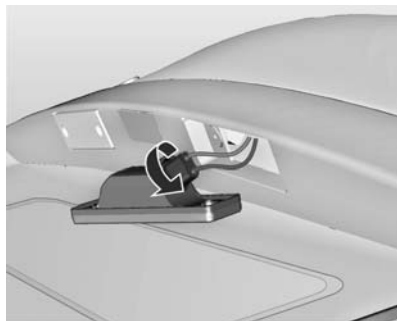

2. Выньте корпус лампы вниз, не тяните его за кабель.  
Поверните патрон лампы против часовой стрелки, пока он не освободится.
3. Выньте лампу из патрона и установите новую лампу.
4. Вставьте патрон в корпус лампы и поверните его по часовой стрелке.
5. Вставьте корпус лампы и закрепите его отверткой.

### 5-дверный хетчбэк



1. Вставьте отвертку в корпус лампы, надавите в сторону и освободите пружину.
2. Выньте корпус лампы вниз, не тяните его за кабель.



3. Поверните патрон лампы против часовой стрелки, пока он не освободится.
4. Выньте лампу из патрона и установите новую лампу.
5. Вставьте патрон в корпус лампы и поверните его по часовой стрелке.
6. Вставьте и закрепите корпус лампы.

## Задний противотуманный фонарь

### 4 двери



1. Снимите панель крышки багажника.
2. Поверните патрон лампы против часовой стрелки.



3. Извлеките патрон лампы. Слегка втолкните патрон лампы в гнездо, поверните против часовой стрелки, снимите и замените лампу.
4. Установите патрон лампы в крышку багажника. Установите внутреннюю панель крышки багажника.
5. Включите зажигание, включите фонари и проверьте их работу.

### 5-дверный хетчбэк

Лампу накаливания следует заменить на станции техобслуживания.

## Освещение салона

### Плафон внутреннего освещения, лампы для чтения

Замену ламп выполнять на станции техобслуживания.

### Подсветка грузового отделения



1. Извлеките фонарь с помощью отвертки.



2. Слегка надавите лампу в направлении пружинного зажима и выньте ее.
3. Вставьте новую лампу.
4. Установите фонарь на место.

## Подсветка приборной панели

Замену ламп выполнять на станции техобслуживания.

## Электрооборудование

### Предохранители

Маркировка нового предохранителя должна совпадать с маркировкой дефектного предохранителя.

В автомобиле имеется две коробки плавких предохранителей:

- в левой передней части моторного отсека.
- в салоне за вещевым отделением или, в автомобилях с правосторонним рулевым управлением, за перчаточным ящиком.

В блоке над положительной клеммой аккумулятора расположена группа основных предохранителей. При необходимости их замены обратитесь на станцию техобслуживания.

Перед заменой предохранителя отключите соответствующий выключатель или выключите зажигание.

Дефектный предохранитель можно определить по сгоревшей плавкой нити. Замену предохранителя производить только после устранения причины его выхода из строя.

Некоторые цепи могут быть защищены несколькими предохранителями.

Кроме того, в блоке могут быть установлены дополнительные предохранители.

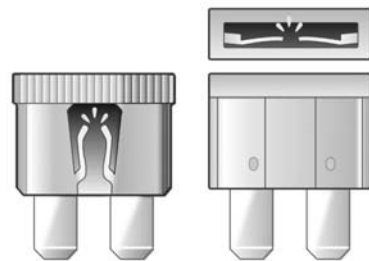

30040



30041

### Приспособление для снятия предохранителей

Приспособление для снятия предохранителей хранится в блоке предохранителей, установленном в моторном отсеке.

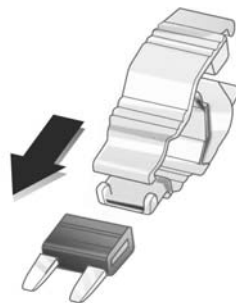

30042

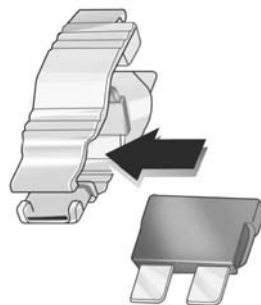

30042

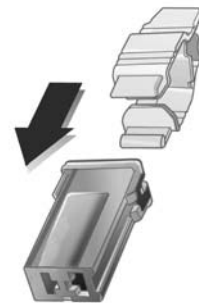

30044

Наденьте приспособление на предохранитель сверху или сбоку, в зависимости от типа предохранителя, и выньте предохранитель.

## Блок предохранителей в моторном отсеке

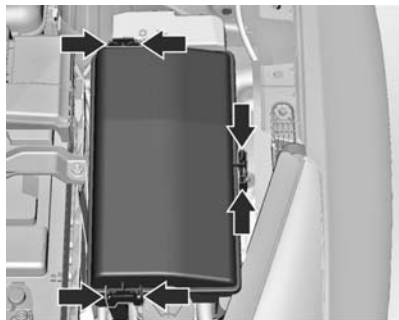

Блок предохранителей установлен в левой передней части моторного отсека.

Освободите защелку крышки, поднимите крышку вверх и снимите ее.

Некоторые указания, касающиеся коробки плавких предохранителей, могут не относиться к вашему автомобилю. При осмотре коробки предохранителей обратите внимание на маркировочную табличку.

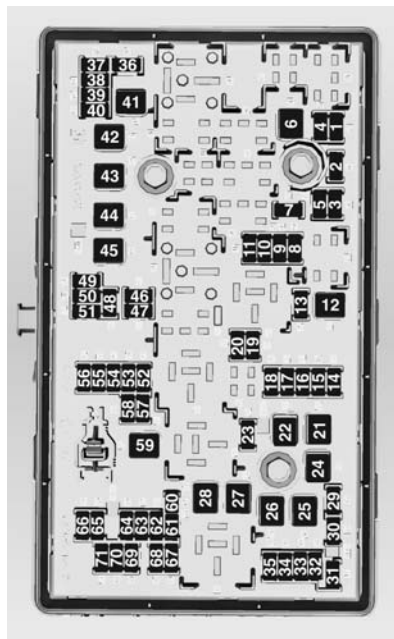

### № Электрическая цепь

- 1 Блок управления коробкой передач
- 2 Блок управления двигателем
- 3 –
- 4 Электромагнитный воздушный клапан адсорбера
- 5 Зажигание
- 6 Очистители ветрового стекла
- 7 –
- 8 Впрыск топлива
- 9 Впрыск топлива, система зажигания
- 10 Блок управления двигателем
- 11 Кислородный датчик
- 12 Электромагнит стартера
- 13 Электромагнитный воздушный клапан адсорбера
- 14 –
- 15 Очиститель заднего стекла
- 16 Зажигание, датчик качества воздуха

**№ Электрическая цепь**

- 17 Зажигание, подушка безопасности
- 18 Блок управления подачей топлива
- 19 –
- 20 Топливный насос
- 21 Задние электрические стеклоподъемники
- 22 –
- 23 –
- 24 Передние электрические стеклоподъемники
- 25 Вакуумный насос с электронным управлением
- 26 ABS
- 27 –
- 28 Обогрев заднего стекла
- 29 –
- 30 ABS
- 31 Блок управления кузовным оборудованием
- 32 Блок управления кузовным оборудованием

**№ Электрическая цепь**

- 33 Обогрев передних сидений
- 34 Вентиляционный люк крыши
- 35 Информационно-развлекательная система, усилитель
- 36 –
- 37 Правая фара дальнего света
- 38 Левая фара дальнего света
- 39 –
- 40 –
- 41 –
- 42 Вентилятор охлаждения
- 43 –
- 44 –
- 45 Вентилятор охлаждения
- 46 Вентилятор охлаждения
- 47 Кислородный датчик
- 48 Противотуманная фара
- 49 –
- 50 –
- 51 Звуковой сигнал
- 52 Приборная панель

**№ Электрическая цепь**

- 53 Электрохромное зеркало
- 54 Выключатель световых приборов, управление световыми приборами
- 55 Складывание зеркал
- 56 Омыватель ветрового стекла
- 57 Замок рулевой колонки
- 58 –
- 59 Подогрев дизельного топлива
- 60 Подогрев зеркал
- 61 Подогрев зеркал
- 62 Состояние воздуха
- 63 Датчик заднего стекла
- 64 Датчик качества воздуха
- 65 Задние противотуманные фары
- 66 Задний омыватель
- 67 Блок управления системы топливоподачи
- 68 –
- 69 Датчик напряжения аккумулятора

**№ Электрическая цепь**

70 Датчик дождя

71 –

**Блок предохранителей  
в приборной панели**

Блок предохранителей расположен за вещевым отделением в приборной панели.

1. Откройте отделение.
2. Поднимите нижнюю секцию отделения в направлении, показанном стрелками.



3. Извлеките отделение, проведя его через два паза в направлении, показанном стрелками.

Установите отделение в исходное положение в обратном порядке.

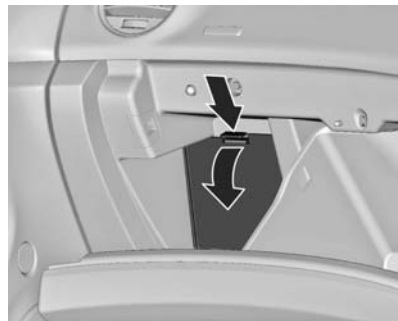

На автомобилях с правосторонним рулевым управлением блок предохранителей расположен за крышкой в перчаточном ящике. Откройте перчаточный ящик и снимите крышку.

Некоторые указания, касающиеся коробки плавких предохранителей, могут не относиться к вашему автомобилю. При осмотре коробки предохранителей обратите внимание на маркировочную табличку.



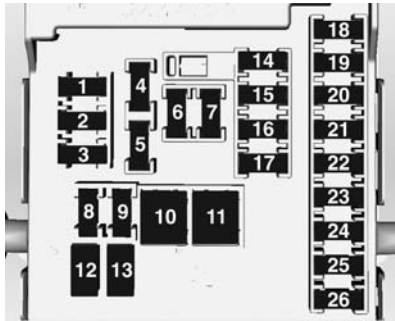

#### № Электрическая цепь

- 1 Информационно-развлекательная система, телефон с функцией громкой связи
- 2 –
- 3 Блок управления кузовным оборудованием
- 4 Информационно-развлекательная система
- 5 Информационный дисплей, система помощи при парковке, сирена
- 6 Прикуриватель

#### № Электрическая цепь

- 7 Штепсельная розетка
- 8 Блок управления кузовным оборудованием
- 9 Блок управления кузовным оборудованием
- 10 Блок управления кузовным оборудованием
- 11 Вентилятор системы отопления и кондиционирования
- 12 –
- 13 Подогрев сидений
- 14 Диагностический разъем
- 15 Подушка безопасности
- 16 Центральный замок, задняя дверь багажного отделения
- 17 Кондиционер
- 18 –
- 19 Рычаг переключения передач
- 20 –
- 21 Приборы
- 22 Зажигание

#### № Электрическая цепь

- 23 Блок управления кузовным оборудованием
- 24 Блок управления кузовным оборудованием
- 25 Замок рулевой колонки
- 26 –

## Автомобильный инструмент

### Инструмент

Автомобили, оборудованные комплектом для ремонта шин



Водительский инструмент и комплект для ремонта шин хранятся в ящике под ковриком в багажном отделении.

### Автомобили, оборудованные запасным колесом

Домкрат и водительский инструмент уложены в ящик в багажном отделении под запасным колесом. Запасное колесо ⇨ 261.



## Колеса и шины

### Состояние шин, состояние колес

Перезжайте бордюры медленно и, по возможности, под прямым углом. При пересечении острых кромок можно повредить шину и колесо. Во время стоянки не притирайтесь шинами к бордюру.

Регулярно осматривайте колеса на предмет повреждений. При повреждении или повышенном износе обратитесь за помощью на станцию техобслуживания.

### Зимние шины

Зимние шины повышают безопасность вождения при температурах ниже 7 °C и поэтому должны устанавливаться на все колеса.

В странах, где это предусмотрено правилами, установите в поле зрения водителя наклейку с информацией о предельной скорости.

Шины 205/60 R 16, 215/50 R 17 и 225/50 R17 могут использоваться в качестве зимних шин.

Шины 215/60 R 16 и 225/55 R16 нельзя использовать в качестве зимних шин.

### Обозначение шин

Например, **215/60 R 16 95 H**

- 215** = Ширина шины, мм
- 60** = Отношение поперечного сечения (высота к ширине шины), %
- R** = Тип ремня: Радиальный
- RF** = Тип: RunFlat
- 16** = Диаметр колеса, дюймы
- 95** = Индекс допустимой нагрузки, например 95, эквивалентен 690 кг
- H** = Кодовая буква скорости

Кодовая буква скорости:

- Q** = до 160 км/ч
- S** = до 180 км/ч
- T** = до 190 км/ч
- H** = до 210 км/ч
- V** = до 240 км/ч
- W** = до 270 км/ч

## Давление в шинах

Проверяйте давление в холодных шинах не реже 1 раза в 14 дней и перед каждой дальней поездкой. Не забудьте проверить давление в шине запасного колеса.

Отвинтите колпачок вентиля.

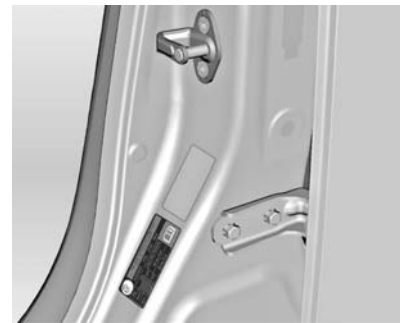

Давление в шинах  $\varnothing$  289 и на табличке на дверном проеме водителя.

Данные о давлении приведены для холодных шин. Данные применимы для зимних и летних шин.

Шину запасного колеса всегда накачивайте до давления для полностью нагруженного автомобиля.

Система поддержания давления в шинах ECO позволяет снизить расход топлива.

Неправильное давление в шинах вызывает снижение безопасности движения, ухудшение управляемости, комфортности, топливной экономичности, а также ускоренный износ шин.

### ⚠ Предупреждение

Чрезмерно низкое давление может привести к сильному нагреву шин и их внутренним повреждениям, способным вызвать расслоение протектора, а на высокой скорости даже разрыв шины.

## Глубина протектора

Регулярно проверяйте глубину рисунка протектора.

В целях безопасности шины следует менять при уменьшении глубины рисунка протектора до 2—3 мм (4 мм для зимних шин).



Установленной правилами минимальной глубине рисунка протектора (1,6 мм) соответствует появление индикаторов износа (TWI). Места индикаторов отмечены на боковине покрышки.

Если спереди износ выше, чем сзади, регулярно меняйте местами передние и задние колеса. Проследите, чтобы направление вращения колес при этом не изменилось.

Шины стареют, даже если не используются. Рекомендуется замена шин каждые 6 лет.

## Смена шин и размер колеса

Если шины по размеру отличаются от оригинальных, может потребоваться перепрограммировать спидометр, изменить номинальное значение давления воздуха в шинах и внести в автомобиль другие изменения.

После установки шин другого размера замените табличку, содержащую сведения о давлении в шинах.

### ⚠ Предупреждение

Установка неподходящих шин или дисков может стать причиной аварии и аннулирования разрешения на эксплуатацию автомобиля.

## Колпаки колес

Используйте оригинальные колесные колпаки и шины, рекомендуемые для соответствующего автомобиля и отвечающие всем предъявляемым к комбинациям дисков и шин требованиям.

При выборе других колпаков и шин следите, чтобы у шины не было защитных утолщений, препятствующих монтажу шины.

Колпаки не должны ухудшать условия охлаждения тормозных механизмов.

### ⚠ Предупреждение

Использование неподходящих колесных колпаков и шин может стать причиной внезапной потери давления и связанной с этим аварии.

## Цепи противоскольжения

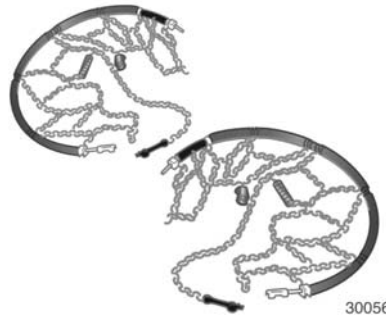

Допускается установка колесных цепей только на передних колесах.

Установка колесных цепей допускается только на колесах типа 205/60 R16.

Не допускается установка колесных цепей на колеса типа 215/50 R 17, 215/60 R 16, 225/50 R17 и 225/55 R 16.

Используйте только цепи с мелкими звеньями, увеличивающими не более чем на 10 мм протектор шины и ее внутреннюю боковину (вместе с замком цепи).

### ⚠ Предупреждение

Повреждение цепи способно привести к разрыву шины.

## Комплект для ремонта шин

Незначительные повреждения протектора шины можно устранить с помощью комплекта для ремонта шин.

Не вынимайте из шины посторонние предметы.

С помощью комплекта для ремонта шин невозможно устранить повреждения размером больше 4 мм или расположенные близко к ободу.

**⚠ Предупреждение**

Не следует превышать скорость более 80 км/ч.

Не используйте отремонтированное колесо длительное время.

Управляемость и ходовые качества автомобиля могут ухудшиться.

При сдутой шине:

Включите стояночный тормоз, включите первую передачу, передачу заднего хода или установите переключатель передач в положение **P**.

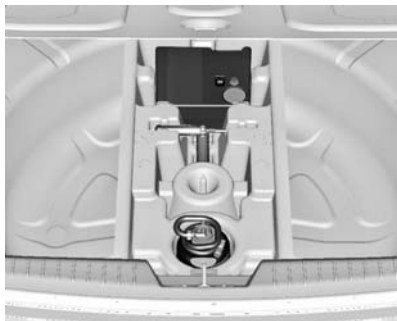

Комплект для ремонта шин хранится в ящичке под ковриком в багажном отделении.

1. Достаньте комплект для ремонта шин из ящичка.
2. Извлеките компрессор.



30057

3. Извлеките соединительный электрический провод и воздушный шланг из отделений для их хранения под компрессором.



30058

4. Накрутите воздушный шланг компрессора на штуцер баллона с герметиком.
5. Закрепите баллон с герметиком на держателе компрессора. Установите компрессор рядом с шиной таким образом, чтобы баллон с герметиком располагался вертикально.

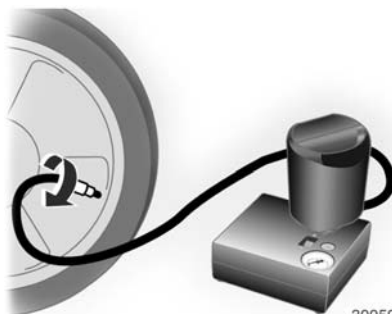

30059

6. Отверните колпачок ниппеля поврежденной шины.
7. Наверните свободный конец шланга на ниппель шины.
8. Выключатель компрессора необходимо установить в положение 0.
9. Вставьте вилку питания компрессора в розетку для питания дополнительного оборудования сзади консоли.  
Во избежание разряда аккумуляторной батареи рекомендуется запустить двигатель.

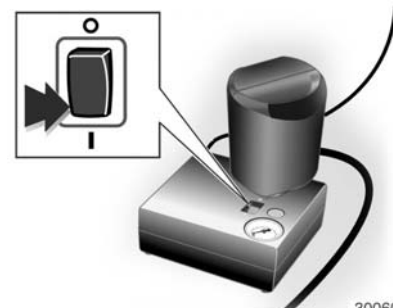

30060

10. Установите клавишу выключателя компрессора в положение I. Шина заполнится герметиком.
11. Манометром компрессора кратковременно показывается давление до 6 бар, пока опорожняется баллон с герметиком (около 30 с). Затем давление начинает падать.
12. Это означает, что в шину закачан весь герметик. Затем шину нужно накачать воздухом.
13. Рабочее давление в шине установится примерно через 10 минут. Давление в шинах  $\varnothing$  289. По достижении нужного

давления выключите компрессор.



30061

Если заданное давление шины не будет достигнуто в течение 10 минут, снимите ремонтный комплект для шин. Переместите автомобиль так, чтобы колесо совершило один оборот. Снова установите комплект для ремонта шин и продолжайте накачивать шину еще 10 минут. Если требуемое давление все равно не устанавливается, шина повреждена очень сильно. Обратитесь за помощью на станцию техобслуживания.

Сравните излишнее давление в шине с помощью кнопки на манометре.

Включайте компрессор не более чем на 10 минут.

14. Отсоедините комплект для ремонта шин. Чтобы снять баллон герметика, нажмите захват на кронштейне. Наверните на осеводившийся штуцер баллона для герметика шланг для накачивания шин. Это позволит сохранить герметик в баллоне. Уложите комплект для ремонта шин в багажное отделение.
15. Удалите выступивший герметик тряпкой.
16. Снимите с баллона для герметика наклейку, на которой указана максимально допустимая скорость движения, и приклейте ее в поле зрения водителя.
17. Сразу же продолжите движение, чтобы герметик смог равномерно распределиться по шине. Примерно через 10 км (но не позднее чем через 10 минут)

остановитесь и проверьте давление в шине. Для этого наверните воздушный шланг компрессора непосредственно на вентиль шины и компрессор.

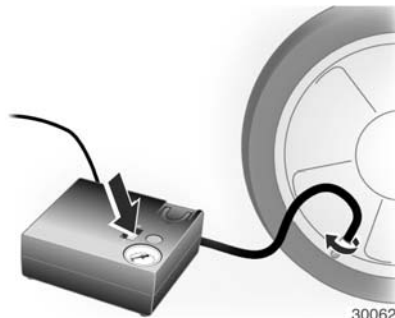

30062

При давлении больше 1,3 бар доведите давление до требуемого значения. Повторяйте процедуру до тех пор, пока давление не перестанет падать.

При давлении в шине ниже 1,3 бар эксплуатация автомобиля не допускается. Обратитесь за помощью на станцию техобслуживания.



18. Уберите комплект для ремонта шин в багажное отделение.

#### **Примечание**

Отремонтированная шина заметно снижает удобство вождения, поэтому такую шину нужно заменить.

При необычных звуках или сильном нагреве компрессора его следует выключить не менее чем на 30 минут.

Встроенный предохранительный клапан открывается при давлении 7 бар.

Проверьте срок годности комплекта. После указанного срока производитель не может гарантировать эффективное устранение прокола. Внимательно прочитайте приведенные на баллоне с герметиком сведения о хранении.

Замените использованный баллон. Утилизируйте баллон в соответствии с требованиями законодательства.

Компрессор и герметик можно использовать при температуре от -30 °С.

С помощью прилагаемых переходников можно накачивать и другие изделия, например футбольные мячи, надувные матрацы, надувные спасательные шлюпки и т. д. Переходники находятся на нижней стороне компрессора. Чтобы извлечь переходник, следует наvertнуть на него воздушный шланг компрессора и потянуть.

### **Смена колеса**

Для некоторых автомобилей вместо запасного колеса поставляется набор для ремонта шин  $\varnothing$  253.

Выполните следующие подготовительные работы и соблюдайте следующие указания:

- Установите автомобиль на ровной, прочной и нескользкой поверхности. Передние колеса должны быть направлены прямо вперед.

- Включите стояночный тормоз, включите первую передачу, передачу заднего хода или установите переключатель передач в положение **P**.
- Достаньте запасное колесо  $\varnothing$  261.
- Категорически запрещается одновременно менять несколько колес.
- Используйте домкрат только для замены колеса в случае прокола, но не для замены летних шин зимними, или наоборот.
- При нахождении автомобиля на мягком грунте подложите под домкрат прочную доску (толщиной не более 1 см).
- В вывешенном автомобиле не должно быть людей или животных.
- Не влезайте под поднятый на домкрате автомобиль.
- Не включайте двигатель на поднятом автомобиле.

- Очистите колесные гайки и резьбу чистой ветошью, прежде чем устанавливать колесо.

### ⚠ Предупреждение

Не смазывайте колесный болт, колесную гайку и конус колесной гайки.



1. Подцепите колпачки колесных гаек отверткой и снимите их. Снимите колесный колпак с помощью крюка. Автомобильный инструмент ⇨ 250.

Литые диски: Подцепите колпачки колесных гаек отверткой и снимите их. Для защиты дисков между отверткой и литым диском проложите мягкую ткань.

#### 2. Вариант 1

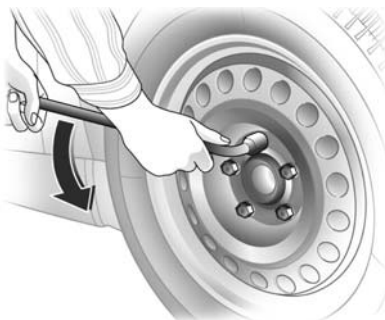

Установите баллонный ключ; убедитесь, что он стоит надежно; затем ослабьте каждую колесную гайку на пол-оборота.

#### Вариант 2

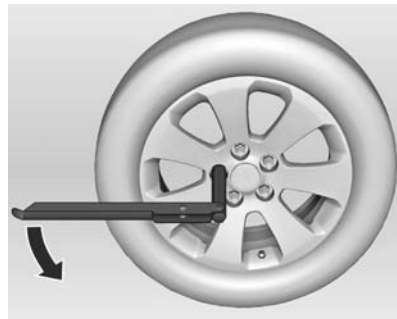

Разложите колесный ключ и установите его, убедившись, что он стоит надежно, затем ослабьте каждую колесную гайку на пол-оборота.

3. Только для спортивных моделей

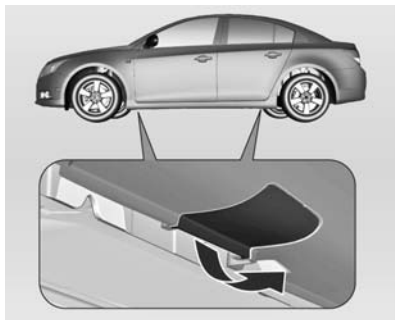

Положите руку на край крышки панели порога.

Потяните вниз и снимите ее. Крышка прикреплена с помощью скобы.

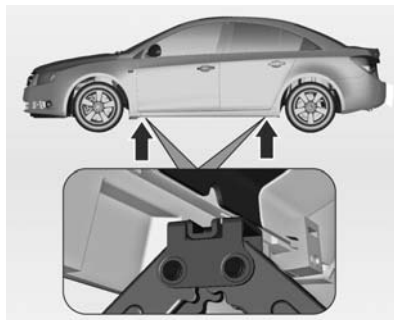

4. Проследите, чтобы домкрат был правильно установлен в точках поддомкрачивания автомобиля.

#### 5. Вариант 1

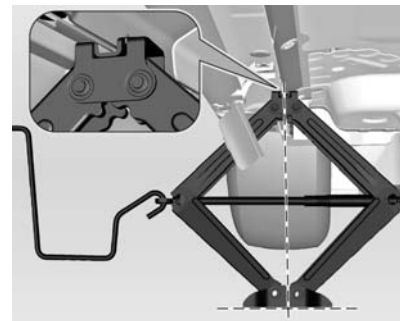

Установите домкрат на нужную высоту. Установите домкрат непосредственно в точке поддомкрачивания таким образом, чтобы предотвратить его проскальзывание.

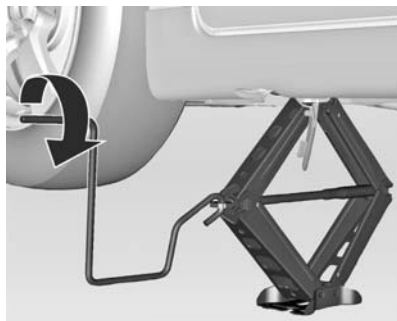

Установите ручку домкрата и, следя за положением домкрата, вращайте ее, пока колесо не оторвется от земли.

Вариант 2

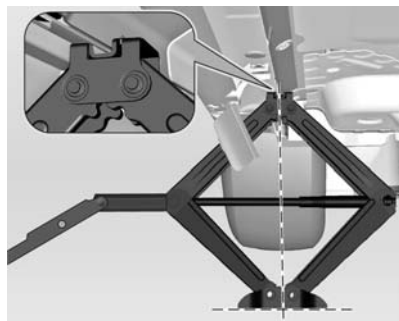

Установите домкрат на нужную высоту. Установите домкрат непосредственно в точке поддомкрачивания таким образом, чтобы предотвратить его проскальзывание.



Установите баллонный ключ и, следя за положением домкрата, вращайте его, пока колесо не оторвется от земли.

6. Отверните колесные гайки.
7. Замените колесо.
8. Закрутите колесные гайки.
9. Опустите автомобиль.
10. Установите колесный ключ, убедитесь, что он стоит надежно, и затяните гайки крестнакрест. Момент затяжки 140 Нм.

11. Перед установкой колесного колпака совместите предусмотренное в нем отверстие для вентиля с вентиляем шины. Установите колпачки колесных гаек.
12. Только для спортивных моделей

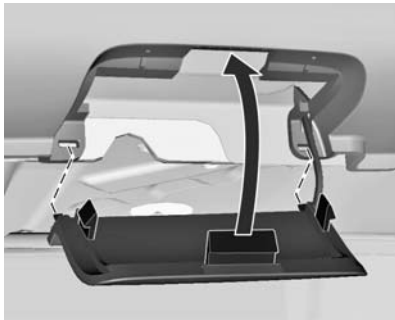

Установите крышку.

Вставьте два задних болта в отверстия на панели порога и установите крышку.

13. Уберите замененное колесо  $\varnothing$  253 и автомобильные инструменты  $\varnothing$  250.
14. Как можно скорее проверьте давление в шине установленного колеса и момент затяжки колесных гаек.

Замените или отремонтируйте неисправную шину.

## Запасное колесо

В зависимости от размера запасного колеса по сравнению с другими установленными на автомобиле колесами и действующих в стране правил оно может классифицироваться как временное запасное колесо.

Запасное колесо имеет стальной диск.

Запасное колесо должно быть меньше других колес, в противном случае в сочетании с зимними шинами оно может ухудшить управляемость автомобиля. Замените дефектную шину как можно быстрее.



Запасное колесо хранится в багажном отделении под ковриком пола. Оно крепится в нише с помощью барашковой гайки.

Ниша запасного колеса не предусматривает возможности хранения шин всех разрешенных для использования на автомобиле типов-размеров. Если после замены в нишу необходимо уложить более широкое колесо, чем позволяет ниша, коврик пола можно положить поверх выступающего из ниши колеса.

### Временное запасное колесо

Это колесо может заметно ухудшить управляемость автомобиля. Как можно быстрее замените дефектную шину новой или отремонтированной.

Разрешается устанавливать только одно временное запасное колесо. Не увеличивайте скорость выше 80 км/час. Снижайте скорость на поворотах. Не пользуйтесь таким колесом длительное время.

Если спустило шину при буксировании другого транспортного средства, необходимо установить временное запасное колесо на переднюю ось, а накаченное колесо — на заднюю.

Колесные цепи ⇨ 253.

### Шины с заданным направлением вращения

Устанавливайте шины с заданным направлением вращения так, чтобы они вращались в направлении движения. Направление вра-

щения шины указывает символ (например, стрелка) на боковине шины.

Для шин, вращающихся в противоположном направлении, справедливо следующее:

- Ухудшается управляемость автомобиля. Как можно быстрее замените дефектную шину новой или отремонтированной.
- Особенно осторожно двигайтесь по мокрым и покрытым снегом дорожным поверхностям.

## Запуск от дополнительной АКБ

Не запускайте двигатель от устройства быстрой зарядки.

Если аккумуляторная батарея разрядилась, двигатель можно запустить с помощью вспомогательных пусковых проводов и батареи другого автомобиля.

### Предупреждение

При запуске от внешнего источника будьте крайне внимательны. Любое отклонение от приведенных ниже рекомендаций может привести к травме или повреждениям в результате взрыва аккумуляторных батарей и выходу из строя электрооборудования обоих автомобилей.

### ⚠ Предупреждение

В электролите содержится серная кислота, которая при прямом контакте может стать причиной травмы или повреждения. Постарайтесь, чтобы она не попала в глаза, на кожу, одежду и на окрашенные поверхности.

- Никогда не допускайте воздействия на батарею открытого пламени или искр.
- Замерзание разряженной аккумуляторной батареи возможно уже при температуре 0 °С. Перед подключением проводов для запуска от внешнего источника разморозьте замерзшую батарею.
- Работая с аккумуляторной батареей, надевайте защитные очки и защитную одежду.
- Используйте аккумуляторную батарею того же напряжения (12 В). Ее емкость (Ач) должна быть не менее емкости разряженной аккумуляторной батареи.
- Пусковые провода должны иметь изолированные зажимы сечением не менее 16 мм<sup>2</sup> (25 мм<sup>2</sup> для дизельных двигателей).
- Не отключайте разряженную батарею от автомобильной сети.
- Отключите все лишние потребители тока.
- Во время запуска от внешнего источника не наклоняйтесь над аккумуляторной батареей.
- Зажимы одного провода не должны касаться зажимов другого провода.
- При запуске от вспомогательной батареи автомобиля не должны касаться друг друга.
- Включите стояночный тормоз, установите механическую коробку передач в нейтральное положение, а автоматическую коробку передач – в положение **P**.

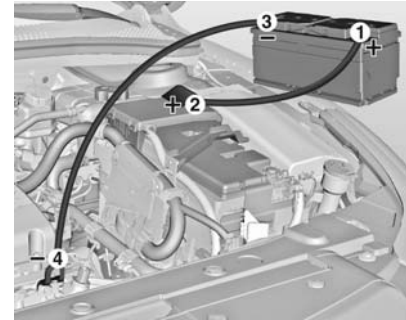

Порядок подключения проводов:

1. Подключите красный провод к "положительной" клемме вспомогательной аккумуляторной батареи.
2. Другой конец красного провода подключите к "положительной" клемме разрядившейся батареи.
3. Подключите черный провод к "отрицательной" клемме вспомогательной батареи.

4. Другой конец черного провода подключите на "массу" автомобиля, например к блоку двигателя или болту крепления двигателя. Присоединяйте как можно дальше от разряженной аккумуляторной батареи, не ближе 60 см.

Проложите провода таким образом, чтобы они не касались вращающихся деталей в моторном отсеке.

Для запуска двигателя:

1. Запустите двигатель автомобиля, используемого в качестве "донора".
2. Через 5 минут запустите двигатель другого автомобиля. Попытки запуска должны длиться не более 15 секунд с интервалами не менее 1 минуты.
3. Оба двигателя с подключенными проводами должны поработать примерно 3 минуты на холостом ходу.

4. На автомобиле с разряженной батареей включите потребители тока (например, фары, обогрев заднего стекла).
5. Отключение проводов производите в обратном порядке.

## Буксировка

### Буксировка автомобиля



Снимите крышку, надавив на отметку и вытащив ее из зацепления.

Буксирная проушина хранится в комплекте инструментов ↻ 250.



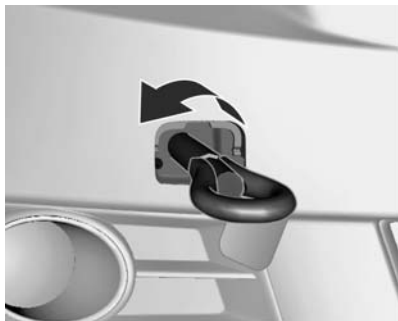

Ввинтите буксирную проушину до упора, остановив ее в горизонтальном положении.

Прикрепите к проушине буксирный трос или, лучше, буксирную штангу.

Буксирную проушину допускается использовать только для буксировки по дороге, но не для вытягивания застрявшего автомобиля.

Включите зажигание, чтобы разблокировать рулевое колесо и обеспечить возможность включения стоп-сигнала, звукового сигнала и стеклоочистителей.

Коробка передач в нейтральном положении.

Аварийные сигналы должны быть включены на обоих транспортных средствах.

### Внимание

Необходимо двигаться с постоянной низкой скоростью. Резкие изменения скорости могут повредить автомобиль.

При неработающем двигателе для торможения и управления рулевым колесом требуются гораздо большие усилия.

Чтобы в салон не попадали выхлопные газы буксирующего автомобиля, закройте окна и включите систему рециркуляции воздуха.

Автомобили с автоматической коробкой передач: Буксировка автомобиля должна осуществляться передней стороной вперед, со скоростью не более 80 км/ч и на расстояние не более 100 км. Во всех остальных случаях, а также при не-

исправной коробке передач передний мост автомобиля необходимо поднять.

Обратитесь за помощью на станцию техобслуживания.

После завершения буксировки отвинтите буксирную проушину.

Вставьте крышку снизу и защелкните ее.

Наилучший способ транспортировки – использование автомобиля-эвакуатора с полной погрузкой.

## Буксировка другого автомобиля

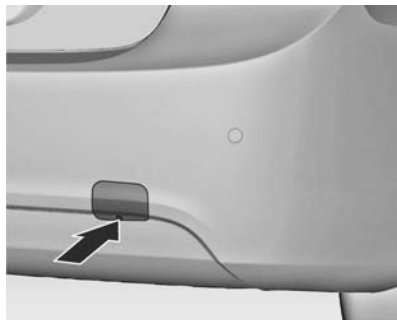

Снимите крышку, надавив на отметку и вытащив ее из зацепления.

Буксирная проушина хранится в комплекте инструментов  $\varnothing$  250.



Ввинтите буксирную проушину до упора, остановив ее в горизонтальном положении.

Категорически запрещается использовать в качестве буксирной проушины проволочную серьгу, расположенную под автомобилем сзади.

Прикрепите к проушине буксирный трос или, лучше, буксирную штангу.

Буксирную проушину допускается использовать только для буксировки по дороге, но не вытягивания застрявшего автомобиля.

### Внимание

Необходимо двигаться с постоянной низкой скоростью. Резкие изменения скорости могут повредить автомобиль.

После завершения буксировки отвинтите буксирную проушину.

Вставьте крышку снизу и защелкните ее.

## Внешний вид

### Уход за автомобилем

#### Замки

Замки смазаны на заводе высококачественной смазкой для цилиндров замков. Пользуйтесь размораживающей жидкостью только в случае крайней необходимости, поскольку она разрушает смазку цилиндра замка и может нарушить его работу. После применения размораживающей жидкости обязательно смажьте замки на станции техобслуживания.

#### Мойка

Окружающая среда влияет на лакокрасочное покрытие. Регулярно мойте и наносите воск на кузов автомобиля. На автоматической автомобильной мойке выберите программу, предусматривающую нанесение воска.

Внешние загрязнения, такие как птичий помет, мертвые насекомые, смола деревьев и пыльца, необхо-

димо немедленно очищать, так как они могут повредить лакокрасочное покрытие автомобиля.

При использовании мойки, следуйте инструкциям ее производителя. Стеклоочистители ветрового и заднего стекол должны быть выключены. Заблокируйте автомобиль так, чтобы крышку горловины топливного бака невозможно было открыть. Снимите антенну и внешнее оборудование, например багажник на крыше и т.д.

При ручной мойке тщательно промойте колесные ниши.

Очистите края и пазы открытых дверей и капота, а также закрываемые ими участки кузова.

Необходимо смазывать петли всех дверей автомобиля (выполняется на станции техобслуживания).

Запрещается очищать моторный отсек с помощью пароструйного аппарата или мойки высокого давления.

Тщательно вымойте и протрите автомобиль замшей. Промывайте замшевую тряпку как можно чаще. Для окрашенных поверхностей и стекол пользуйтесь разными тряпками: при попадании воска на стекла, видимость через них ухудшается.

Не пытайтесь соскоблить смолу твердыми предметами. На окрашенных поверхностях пользуйтесь спреем для удаления смолы.

#### Наружное освещение

Крышки передних фар и других осветительных приборов выполнены из пластмассы. Для чистки не рекомендуется использовать абразивные, едкие или агрессивные средства, скребки для удаления льда и допускать чистки всухую.

#### Полировка и воцение

Регулярно покрывайте автомобиль воском (по крайней мере после того, как вода перестанет стекать с поверхности). В противном случае лакокрасочное покрытие автомобиля может быть повреждено.

Полировка необходима только в том случае, если краска стала матовой или покрыта твердыми наслоениями.

Полироль с силиконом образует защитную пленку, поэтому нанести после него воск не нужно.

Не обрабатывайте воском или полиролем пластмассовые детали.

### **Стекла окон и щетки стеклоочистителей**

Очищайте мягкой тканью без волокон или замшей для протирки стекол вместе со средствами для чистки стекол и удаления насекомых.

При очистке заднего стекла не повредите нагреватель, расположенный на его внутренней стороне.

Для механического удаления льда используйте скребок с острой кромкой. Скребок следует вплотную прижимать к стеклу, чтобы под него не попадала грязь, которая может поцарапать стекло.

Смазывающие щетки стеклоочистителя очищайте мягкой тканью и средством для чистки окон.

### **Вентиляционный люк крыши**

Не используйте для чистки растворители или абразивы, горючее, агрессивные вещества (например, лакоочистители, ацетоносодержащие жидкости и т.п.), кислотосодержащие или сильно щелочные средства, а также губки с абразивом. Не наносите воск или полироль в средней части потолочного люка.

### **Колеса и шины**

Не применяйте струйных очистителей высокого давления.

Для мытья дисков применяйте специальные чистящие средства, рН-нейтральные.

Диски окрашены и для их очистки могут использоваться те же средства, что и для очистки кузова.

### **Повреждения лакокрасочного покрытия**

Небольшие повреждения лакокрасочного покрытия устраняются с помощью специального карандаша для предотвращения образования ржавчины. Большие дефекты лакокрасочного покрытия, а также ржавчину необходимо устранять на станции техобслуживания.

### **Днище**

Днище кузова частично покрыто защитной мастикой на основе ПВХ, а в критических местах нанесен прочный слой защитного воска.

Проверьте днище кузова после его мойки и при необходимости нанесите воск.

Материалы, содержащие битум или резину, могут повредить полихлорвиниловое покрытие. Работы по обслуживанию днища выполняйте на станции техобслуживания.

Мойте днище до и после зимы, периодически проверяйте состояние защитного воскового покрытия.

## Уход за салоном

### Внутреннее пространство и обшивка

Производите чистку внутреннего пространства автомобиля, включая облицовку и обшивку приборной панели, сухой тканью или средством для чистки материалов салона.

Кожаную обивку следует очищать мягкой тканью, смоченной чистой водой. При наличии серьезных загрязнений следует использовать специальные средства для очистки кожи.

Приборную панель следует чистить только мягкой, слегка увлажненной тканью.

Матерчатую обивку следует чистить при помощи пылесоса и щетки. Пятна следует выводить при помощи чистящего средства для материала обивки.

Ремни безопасности следует чистить при помощи чуть теплой воды или чистящего средства для материалов салона.

### Внимание

Закройте имеющиеся в одежде замки на липучках, поскольку используемая в них липучка может повредить обивку сидений.

### Пластмассовые и резиновые детали

Пластмассовые и резиновые детали можно чистить при помощи того же чистящего средства, что и для чистки кузова. При необходимости используйте чистящее средство для материалов салона. Использование каких-либо других средств недопустимо. Особенно это касается растворителей и бензина. Не применяйте струйных очистителей высокого давления.

## Сервис и техническое обслуживание

Общие сведения .....	270
Плановое техническое обслуживание .....	271
Рекомендуемые рабочие жидкости, смазочные материалы и запасные части ..	276

## Общие сведения

### Сервисная информация

Для экономной и безопасной эксплуатации автомобиля и поддержания его в хорошем состоянии необходимо выполнять техническое обслуживание автомобиля с установленной периодичностью.

### Подтверждение

Выполнение технического обслуживания подтверждается записью в Сервисном и Гарантийном буклете. Дата и пробег заверяются печатью станции техобслуживания и подписью.

Подтвержденное прохождение технического обслуживания является обязательным условием выполнения гарантийных и других обязательств и учитывается при продаже автомобиля, поэтому следите, чтобы Сервисный и Гарантийный буклет заполнялся правильно.

## Мониторинг срока службы масла для дизельных двигателей

Интервалы обслуживания основываются на нескольких параметрах в зависимости от интенсивности использования и вычисляются с помощью этих параметров.

Система контроля ресурса масла позволяет определить, когда следует заменить масло. ↪ 83

## Плановое техническое обслуживание

### График технического обслуживания

#### Интервал технического обслуживания

Каждый год / 15 000 км (в зависимости от того, что наступит раньше)

ТО1: Выполните ТО1 при первом техобслуживании или после выполнения ТО2.

ТО2: Выполните ТО2 после выполнения ТО1.

Для автомобилей, оснащенных системой контроля срока службы масла:

Если в информационном центре водителя (DIC) отображается код 82, а с момента выполнения предыдущего технического обслуживания прошло минимум 10 месяцев, то необходимо провести соответствующее техническое обслуживание.

Операции по техническому обслуживанию	ТО1	ТО2
Замена моторного масла и масляного фильтра <sup>1)</sup>	З	З
Проверьте наличие утечек и повреждений. <sup>2)</sup>	П	П
Проверьте воздушный фильтр двигателя. <sup>3)</sup>	П	П
Проверьте давление в шинах и износ шин.	П	П

1) При эксплуатации автомобиля в тяжелых условиях: езде на небольшие расстояния, длительном холостом ходу, езде по пыльным дорогам — может потребоваться более частая замена моторного масла и фильтра. Для дизельных двигателей — при появлении кода 82 необходимо заменить масло.

2) Утечка из любой системы автомобиля указывает на возможную неисправность. Необходимо проверить и отремонтировать систему и проверить жидкость. При необходимости долейте жидкость.

3) При постоянной езде по пыльным дорогам проверяйте фильтр чаще. Может потребоваться более частая замена фильтра.

Операции по техническому обслуживанию	ТО1	ТО2
Проверьте тормозную систему. <sup>4)</sup>	П	П
Проверьте уровень охлаждающей жидкости двигателя и стеклоомывающей жидкости, долейте жидкость при необходимости.	П	П
Проверьте элементы подвески и рулевого управления. <sup>5)</sup>	П	П
Проверьте щетки стеклоочистителя и работу наружного освещения автомобиля. <sup>6)</sup>	П	П
Проверьте приводные ремни.	П	П
Выполните все необходимые дополнительные операции техобслуживания — см. соответствующий раздел.	П	П
Проверьте, попадает ли автомобиль под открытые кампании или бюллетени производителя.	П	П
Замена тормозной жидкости <sup>7)</sup>	–	З

- 4) Проверьте осмотром наличие у тормозных трубок и шлангов защемления, утечки, трещин, истирания и т. д. Проверьте степень износа тормозных колодок и состояние тормозных дисков. Проверьте наличие износа и трещин у накладок/колодок барабанных тормозов. Проверьте другие элементы системы тормозов, в т. ч. барабаны, тормозные цилиндры, суппорты, стояночный тормоз и т. д.
- 5) Визуально проверьте наличие у передней и задней подвески и у системы рулевого управления повреждений, незатянутых или отсутствующих деталей, признаков износа. Проверьте наличие износа, трещин, защемления и т. д. у элементов усилителя рулевого управления.
- 6) Проверьте наличие износа, трещин и загрязнения у щеток стеклоочистителей. Удалите загрязнение ветрового стекла и щеток стеклоочистителей. Замените изношенные или поврежденные щетки стеклоочистителей.
- 7) При эксплуатации автомобиля в тяжелых условиях: езде по холмистой или горной местности или частой буксировке прицепа — может потребоваться более частая замена тормозной жидкости.



Операции по техническому обслуживанию	ТО1	ТО2
Проверьте систему охлаждения двигателя. <sup>8)</sup>	–	П
Проверьте элементы системы пассивной безопасности. <sup>9)</sup>	–	П
Проверьте элементы силового агрегата и трансмиссии.	–	П
Смажьте элементы кузова. <sup>10)</sup>	–	П

П: Проверить это оборудование и связанные с ним элементы. При необходимости произведите ремонт, чистку, долив, регулировку или замену.

З: Заменить или сменить.

8) Визуально проверьте и замените треснутые, деформированные и изношенные шланги. Проверьте все патрубки, соединения и зажимы; при необходимости замените детали оригинальными запчастями. Для обеспечения надлежащей работы системы рекомендуется выполнение испытания давлением системы охлаждения, внешняя очистка радиатора и конденсатора кондиционера.

9) Убедитесь в правильной работе сигнализатора не пристегнутых ремней безопасности и системы ремней безопасности. Проверьте у всех элементов системы ремней безопасности наличие ослабленных креплений и повреждений. Устраните все обнаруженные неисправности, препятствующие надлежащей работе системы ремней безопасности. Истершиеся или надорванные ремни безопасности подлежат обязательной замене.

10) Смажьте все цилиндры замков с ключом, дверные петли и защелки, петли и защелки капота, петли и защелки крышки багажника. При агрессивном окружении может потребоваться более частая смазка. Нанесением чистой тканью силиконовой смазки на резиновые уплотнители продлевается срок их службы, увеличивается уплотняющая способность, предупреждается прилипание и скрипение.

<b>Операции по техническому обслуживанию</b>	<b>Интервал</b>
Замена воздушного фильтра салона.	Каждые 45 000 км / 2 года
Замена воздушного фильтра.	Каждые 60 000 км / 4 года
Замена свечей зажигания.	LXT: каждые 30 000 км / 2 года LDE и 2H0: каждые 60 000 км / 4 года
Замена провода зажигания.	LXT: каждые 45 000 км / 3 года
Замена топливного фильтра дизельного двигателя.	Каждые 60 000 км / 2 года
Замена охлаждающей жидкости двигателя.	Каждые 240 000 км / 5 лет
Замена жидкости в автоматической коробке передач.	Каждые 150 000 км в нормальных условиях эксплуатации, каждые 75 000 км в сложных условиях эксплуатации
Замена ремня привода вспомогательных агрегатов.	LDE и 2H0 с ремнем: каждые 90 000 км / 10 лет
Замена ремня ГРМ.	LXT: каждые 60 000 км / 4 года LDE и 2H0: каждые 150 000 км / 10 лет
Проверка зазора клапанов, регулировка при необходимости.	LDE и 2H0: каждые 150 000 км / 10 лет
Замена цепи привода ГРМ.	LNP: каждые 240 000 км / 10 лет

**Общее техническое обслуживание**

<b>Элемент</b>	<b>Операции по техническому обслуживанию</b>
Все	Проверьте все системы на предмет правильного взаимного расположения компонентов, отсутствия повреждений, заземлений и отсутствующих деталей. При необходимости замените требуемые запасные части. Замените все сильно изношенные элементы.
Автоматическая коробка передач	Замените жидкость в автоматической коробке передач и фильтр при преимущественной эксплуатации автомобиля в одном или более из следующих условий: езда в плотном городском потоке при наружной температуре до 32 °С или выше; Езда по холмистой или гористой местности. Частая езда с прицепом. использование автомобиля в качестве такси, полицейского или развозного автомобиля.
Ремни	Проверьте осмотром наличие у ремней потертостей, трещин и явных повреждений. При необходимости замените ремень.
Состояние шин и давление в шинах	Состояние шин подлежит проверке перед каждой поездкой, давление в шинах проверяйте манометром при каждой заправке или не реже одного раза в месяц.
Углы установки колес	При необходимости произведите балансировку колес.

## Дополнительное техническое обслуживание

### Экстремальные рабочие условия ●

Экстремальными рабочими условиями считаются такие условия, когда автомобилю часто приходится работать по крайней мере в одном из следующих режимов:

- Холодный запуск
- Временная остановка и пуск
- Буксировка прицепа
- Езда по холмистой или гористой местности
- Плохое качество дорог
- Песок и пыль
- Большие колебания температуры

Считается, что милицейские автомобили, такси и школьные транспортные средства также работают в экстремальных условиях.

При работе в экстремальных условиях некоторые плановые работы по техобслуживанию могут потребоваться через более короткие, чем запланировано, интервалы.

Обращайтесь за технической консультацией по требованиям, предъявляемым к техобслуживанию автомобиля в конкретных рабочих условиях.

## Рекомендуемые рабочие жидкости, смазочные материалы и запасные части

### Рекомендуемые жидкости и масла

Используйте только те продукты, которые отвечают рекомендованным требованиям. Использование жидкостей и масел, не отвечающих указанным требованиям, может стать причиной повреждений, не подпадающих под гарантийные обязательства.

#### **⚠ Предупреждение**

Эти вещества опасны и могут быть ядовитыми. Обращайтесь с ними с осторожностью. Прочитайте приведенную на упаковках информацию.

## Моторное масло

Моторное масло характеризуется качеством и вязкостью. При этом при выборе моторного масла имейте в виду, что качество важнее, чем вязкость. Качество масла влияет на чистоту двигателя, защиту от износа, скорость старения масла; вязкость масла говорит об устойчивости свойств масла при температурных колебаниях.

### Качество моторного масла

dexos 2	Бензиновые и дизельные двигатели
ACEA A3/B3,	Только LXT (при
ACEA A3/B4,	отсутствии масла,
ACEA C3,	одобренного
API SM,	dexos)
API SN	

### Выбор моторного масла

На выбор моторного масла влияют рабочие характеристики масла и степень его вязкости.

Покупайте моторные масла, сертифицированные dexos. Моторные масла, используемые в вашем автомобиле, должны иметь маркировку dexos. Этот знак гарантирует соответствие качества масла требованиям спецификации dexos.

В ваш автомобиль на заводе-изготовителе залито разрешенное к применению моторное масло dexos.

Используйте только масла, одобренные dexos или аналогичные масла с соответствующим уровнем вязкости. Несоблюдение этих правил может привести к повреждению двигателя и нарушению гарантии.

Если вы не уверены в качестве используемого масла, обратитесь к своему поставщику.

Использование других масел при отсутствии масел dexos: При отсутствии масел dexos можно использовать другие масла для доливки до необходимого уровня в количествах, указанных выше. Однако использование таких масел может

привести к снижению мощности двигателя при определенных условиях.

### Доливка моторного масла

Если моторные масла разных производителей и брендов отвечают установленным для моторного масла требованиям (по качеству и вязкости), их можно смешивать.

При отсутствии моторного масла требуемого качества можно использовать не более 1 литра масла класса ACEA A3/B4 или A3/B3 (не более одного раза на каждую смену масла). Масло должно иметь соответствующую вязкость.

Использование масла только класса ACEA A1/B1 или только A5/B5 категорически запрещается, т. к. при определенных условиях возможно серьезное повреждение двигателя.

### Присадки к моторным маслам

Использование присадок к моторным маслам может вызвать повреждение двигателя и сопровождается аннулированием гарантии.

### Степень вязкости моторного масла

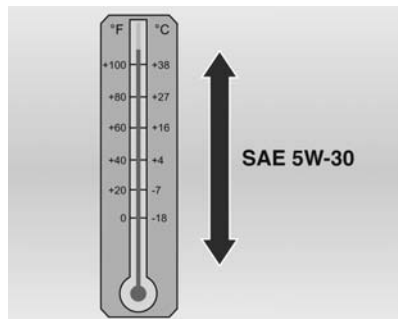

SAE 5W-30 — оптимальное значение вязкости масла для вашего автомобиля. Не используйте масла с вязкостью SAE 10W-30, 10W-40 или 20W-50.

Работа при низких температурах

В странах с холодным климатом, когда температуры падают ниже  $-25^{\circ}\text{C}$ , следует использовать масла с вязкостью SAE 0W-30. Масло такой вязкости упрощает пуск двигателя в условиях очень низких температур. При выборе масла

нужной вязкости обращайтесь внимание на наличие маркировки dexos.

- До  $-25^{\circ}\text{C}$  и ниже: 0W-30, 0W-40.
- До  $-25^{\circ}\text{C}$ : 5W-30, 5W-40.
- До  $-20^{\circ}\text{C}$ : 10W-30, 10W-40 (только для LXT).
- До  $-15^{\circ}\text{C}$ : 15W-30, 15W-40 (только для LXT).

Вязкость по SAE предоставляет сведения о вязкости масла. Универсальное масло обозначается двумя кодами.

Вязкость обозначается числами: первое, за которым следует буква W, обозначает низкотемпературную вязкость, второе — высокотемпературную.

### Охлаждающая жидкость и антифриз

Используйте только антифризы с длительным сроком службы, не содержащие силикатов (LLC).

Завод-изготовитель заполняет систему охлаждающей жидкостью для защиты от коррозии и замерза-

ния до температуры ок.  $-27^{\circ}\text{C}$ . Эту концентрацию необходимо поддерживать круглый год. Дополнительные присадки к охлаждающей жидкости, обеспечивающие дополнительную защиту от коррозии или герметизацию малых течей, могут ухудшить работоспособность двигателя. За результаты применения присадок к охлаждающей жидкости производитель автомобиля ответственности не несет.

### Жидкости тормозной системы и сцепления

Разрешается применять только тормозную жидкость DOT4.

Со временем тормозная жидкость накапливает влагу, что снижает эффективность торможения. Поэтому тормозную жидкость следует заменять через установленные периоды времени.

Чтобы предотвратить поглощение тормозной жидкостью влаги, ее следует хранить в герметичной таре.

---

Убедитесь, что тормозная жидкость не загрязнена.

## Технические данные

Идентификационные данные автомобиля .....	280
Данные автомобиля .....	283

## Идентификационные данные автомобиля

### Идентификационный номер автомобиля



Идентификационный номер автомобиля указан на полу автомобиля справа под крышкой между передней дверью и сиденьем.



Идентификационный номер автомобиля также можно увидеть через ветровое стекло.



## Паспортная табличка

### Вариант 1

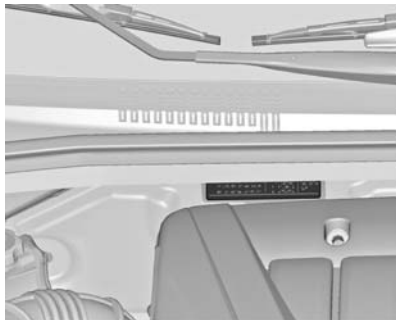

Паспортная табличка расположена в моторном отсеке.

### Вариант 2



Паспортная табличка расположена на раме левой передней двери.

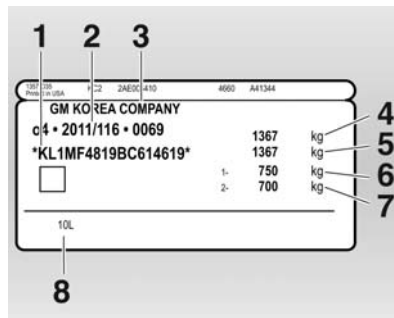

Информация на паспортной табличке:

- 1 = VIN (идентификационный номер автомобиля)
- 2 = Номер разрешения на эксплуатацию
- 3 = Производитель
- 4 = Допустимая полная масса автомобиля (кг)
- 5 = Полная масса автопоезда (кг)
- 6 = Допустимая максимальная нагрузка на передний мост (кг)
- 7 = Допустимая максимальная нагрузка на задний мост (кг)
- 8 = Особые сведения о транспортном средстве/стране эксплуатации

Общая нагрузка на переднюю и заднюю ось не должна превышать допустимую полную массу автомобиля. Например, если на передний мост действует максимальная нагрузка, то на задний мост

можно поместить вес, вычисляемый как разность допустимой полной массы автомобиля и максимальной нагрузки на переднюю ось.

Технические данные определены в соответствии с нормами Европейского союза. Мы оставляем за собой право на внесение изменений. Данные в документах на ваш автомобиль всегда имеют приоритет над информацией, представленной в данном руководстве.

## Данные автомобиля

### Параметры двигателя

Торговые обозначения Идентификационный код двигателя	1.6D LXT	1.6D LDE	1.8D 2H0	2.0Dsl LNP
Количество цилиндров	4	4	4	4
Рабочий объем [см <sup>3</sup> ]	1598	1598	1796	1998
Мощность двигателя [кВт] при об/мин	80 6000	91 6200	104 6200	120 3800
Крутящий момент [Нм] при об/мин	150 4200	155 4000	176 3800	360 2000
Тип топлива	Бензин	Бензин	Бензин	Дизельное
Октановое число RON рекомендуемое допустимое	91 87	95 91	95 91	

Торговые обозначения Идентификационный код двигателя	1.6D LXT	1.6D LDE	1.8D 2H0	2.0Dsl LNP
Количество цилиндров	4	4	4	4
Рабочий объем [см <sup>3</sup> ]	1598	1598	1796	1998
Мощность двигателя [кВт] при об/мин	80 6000	91 6200	104 6200	120 3800
Крутящий момент [Нм]	150	155	176	360

Торговые обозначения	1.6D	1.6D	1.8D	2.0Dsl
Идентификационный код двигателя	LXT	LDE	2H0	LNP
при об/мин	4200	4000	3800	2000
Тип топлива	Бензин	Бензин	Бензин	Дизельное
Октановое число RON				
рекомендуемое	95	95	95	
допустимое	91	91	91	

## Тягово-динамические характеристики

### 4 двери

Двигатель	LXT	LDE	2H0	LNP
Максимальная скорость <sup>1)</sup> [км/ч]				
Механическая коробка передач	185	185	200	205
Автоматическая коробка передач	177	180	190	209

1) Указанная максимальная скорость достижима при собственной массе автомобиля (без водителя) плюс 200 кг полезной нагрузки. Дополнительное оборудование может уменьшить указанную максимальную скорость автомобиля.

**5-дверный хетчбэк**

<b>Двигатель</b>	<b>LXT</b>	<b>LDE</b>	<b>2H0</b>	<b>LNP</b>
Максимальная скорость <sup>1)</sup>				
Механическая коробка передач	2)	190	200	205
Автоматическая коробка передач	2)	185	195	209

**Контрольный расход топлива и выбросы CO<sub>2</sub>****4 двери**

Механическая коробка передач / автоматическая коробка передач.

<b>Двигатель</b>	<b>LXT</b>	<b>LDE</b>	<b>2H0</b>	<b>LNP</b>
по городу [л/100 км]	9,8/12,0	8,8/10,5	9,3/11,3	7,6/9,2
по трассе [л/100 км]	5,7/5,8	5,1/5,6	5,3/5,8	4,4/5,2
в смешанном цикле [л/100 км]	7,2/8,1	6,5/7,4	6,8/7,8	5,6/6,6
CO <sub>2</sub> [г/км]	171/192	153/174	159/184	147/175

1) Указанная максимальная скорость достижима при собственной массе автомобиля (без водителя) плюс 200 кг полезной нагрузки. Дополнительное оборудование может уменьшить указанную максимальную скорость автомобиля.

2) На момент издания значение неизвестно.

**5-дверный хетчбэк**

Механическая коробка передач / автоматическая коробка передач.

<b>Двигатель</b>	<b>LXT</b>	<b>LDE</b>	<b>2H0</b>	<b>LNP</b>
по городу [л/100 км]	3)/3)	8,9/10,3	8,9/10,7	7,7/8,7
по трассе [л/100 км]	3)/3)	5,2/5,7	5,2/5,5	4,4/5,0
в смешанном цикле [л/100 км]	3)/3)	6,6/7,4	6,6/7,4	5,6/6,3
CO <sub>2</sub> [г/км]	3)/3)	153/174	155/174	147/167

**Весовые характеристики автомобиля****Масса автомобиля в снаряженном состоянии, базовая модель без дополнительного оборудования**

В массу снаряженного автомобиля включается масса водителя (68 кг), багажа (7 кг) и всех жидкостей (заполнение бензобака 90 %).

**4 двери**

	<b>Двигатель</b>	<b>Механическая коробка передач</b>	<b>Автоматическая коробка передач</b>
<b>воздушный кондиционер есть/нет</b> кг	LXT	1360/1374	1385/1399
	LDE	1360/1374	1385/1399
	2H0	1365/1379	1390/1404
	LNP	1502/1516	1530/1544

3) На момент издания значение неизвестно.

**5-дверный хетчбэк**

	Двигатель	Механическая коробка передач	Автоматическая коробка передач
воздушный кондиционер есть/нет	LXT	4)/4)	4)/4)
кг	LDE	1380/1394	1390/1404
	2H0	1385/1399	1394/1408
	LNP	1555/1569	1585/1599

**Масса автомобиля в снаряженном состоянии, базовая модель со всем дополнительным оборудованием**

В массу снаряженного автомобиля включается масса водителя (68 кг), багажа (7 кг) и всех жидкостей (заполнение бензобака 90 %).

**4 двери**

	Двигатель	Механическая коробка передач	Автоматическая коробка передач
воздушный кондиционер есть/нет	LXT	1438/1452	1463/1477
кг	LDE	1451/1465	1476/1490
	2H0	1456/1470	1481/1495
	LNP	1593/1607	1621/1635

4) На момент издания значение неизвестно.

## 5-дверный хетчбэк

	Двигатель	Механическая коробка передач	Автоматическая коробка передач
воздушный кондиционер есть/нет	LXT	4)/4)	4)/4)
кг	LDE	1470/1484	1480/1494
	2H0	1475/1489	1484/1498
	LNP	1645/1659	1675/1689

## Размеры автомобиля

	4 двери	5-дверный хетчбэк
Длина [мм]	4597	4510
Ширина без наружных зеркал [мм]	1788	1797
Ширина с двумя наружными зеркалами [мм]	2067	2067
Высота (без антенны) [мм]	1477	1477
Длина багажного отделения, по полу [мм]	1014	908
Ширина багажного отделения [мм]	1010	1026
Высота багажного отделения [мм]	512	448
База [мм]	2685	2685
Диаметр поворота [м]	10,9	10,9

4) На момент издания значение неизвестно.



## Заправочные емкости

### Моторное масло

Двигатель	LXT	LDE	2H0	LNP
вместе с фильтром (л)	3,75	4,5	4,5	5,6
между минимальным (MIN) и максимальным (MAX) уровнями (л)	1,0	1,0	1,0	1,2

### Топливный бак

Бензин/дизельное топливо, номинальный объем [л]	60
---	----

## Давление в шинах

Двигатель	Шины	передняя	задняя
		[кПа/бар] ([фунт/кв. дюйм]) <sup>5)</sup>	[кПа/бар] ([фунт/кв. дюйм]) <sup>5)</sup>
LXT	205/60 R16, 215/60 R16	220/2,2 (32)	220/2,2 (32)
LDE	205/60 R16, 215/50 R17, 215/60 R16	220/2,2 (32)	220/2,2 (32)
2H0	205/60 R16, 215/50 R17, 215/60 R16	220/2,2 (32)	220/2,2 (32)

<sup>5)</sup> Давление для максимально экономичного расхода топлива (ECO): 270/2,7 (39) [кПа/бар] ([фунт/кв. дюйм]).

## 290 Технические данные

Двигатель	Шины	передняя	задняя
		[кПа/бар] ([фунт/кв. дюйм]) <sup>5)</sup>	[кПа/бар] ([фунт/кв. дюйм]) <sup>5)</sup>
LNP	205/60 R16, 215/60 R16, 225/50 R17, 225/55 R17	220/2,2 (32)	220/2,2 (32)
Все	Временное запасное колесо	420/4,2 (61)	420/4,2 (61)

## Информация о клиенте

Запись данных автомобиля и конфиденциальность ..... 291

### Запись данных автомобиля и конфиденциальность

#### Регистраторы данных о событиях

На автомобиле установлен ряд комплексных систем, которые контролируют его определенные параметры и управляют ими. Некоторые данные могут храниться в памяти при обычной эксплуатации для облегчения ремонта обнаруженных неисправностей, другие данные сохраняются только в случае аварии или в аварийной ситуации без серьезных последствий модулями систем вашего автомобиля, в которых имеется функция записи данных событий, например, модуль управления надувными подушками безопасности.

Системы могут записывать в память диагностические данные о состоянии автомобиля (например, уровень моторного масла или пробег автомобиля) и сведения об

управлении автомобиля (например, частоту вращения коленвала двигателя, нажатия педали тормоза и пользование ремнями безопасности сидений).

Для чтения этих данных применяется специальное оборудование, которое определенным образом подключается к автомобилю. Некоторые данные поступают в глобальные системы диагностики компании Chevrolet в электронном виде при обслуживании автомобиля на станции техобслуживания в целях документального сопровождения хронологии обслуживания автомобиля. Это позволяет станции техобслуживания обеспечить владельцам эффективное техническое обслуживание и ремонт их автомобилей в зависимости от потребностей конкретного автомобиля каждый раз при попадании автомобиля на станцию техобслуживания.

Изготовитель не имеет права доступа к информации о поведении за рулем конкретного водителя в аварийных ситуациях и не может

делиться этой информацией с другими экспертами, кроме следующих случаев:

- с согласия владельца автомобиля или, если автомобиль оставлен в аренду, с согласия арендатора
- при поступлении официального запроса полиции и других государственных структур
- для защиты производителя в случае судебных преследований
- в других предусмотренных законом случаях

Кроме того, изготовитель может использовать собранные или полученные диагностические данные:

- для проведения исследований
- при необходимости с целью научно-исследовательской деятельности с соблюдением конфиденциальности

- для совместного использования данных, не связанных с конкретным автомобилем, с другими организациями в исследовательских целях

## Радиочастотная идентификация (RFID)

Технология RFID применяется в некоторых автомобилях для таких функций, как контроль давления воздуха в шинах и защита системы зажигания. Она также используется вместе с другими удобными функциями, например, брелоки ключей для дистанционного запираания/отпираания замков дверей и запуска двигателя, автомобильные бортовые передатчики для устройств открывания дверей гаражей. В технологии RFID, применяемой на автомобилях Chevrolet, не используется и не регистрируется никакая личная информация, кроме того, не обеспечивается связь с какими-либо другими системами Chevrolet, содержащими личную информацию.



## Предметный указатель

<b>А</b>			
Аварийная световая сигнализация .....	94		
Автоматическая коробка передач .....	210		
Автоматическое включение режима предотвращения бликов .....	32		
Автоматическое управление освещением .....	93		
Адрес «Дом».....	153		
Адресная книга.....	163		
Аккумуляторная батарея .....	234		
Аксессуары и модернизация автомобиля .....	224		
Активация навигационной системы.....	153		
Антиблокировочная тормозная система .....	214		
Антиблокировочная тормозная система (ABS) .....	77		
<b>Б</b>			
Багажник на крыше .....	61		
Багажное отделение .....	26, 58		
Блок предохранителей в моторном отсеке .....	246		
Блок предохранителей в приборной панели .....	248		
		Боковые указатели поворота ..	241
		Бокс для хранения солнцезащитных очков .....	57
		Бортовой компьютер .....	85
		Буксировка автомобиля .....	264
		Буксировка другого автомобиля .....	266
		<b>В</b>	
		Введение .....	3
		Ввод адреса.....	163
		Ввод места назначения .....	163
		Вентиляция.....	194
		Весовые характеристики автомобиля .....	286
		Вещевое отделение в подлокотнике .....	58
		Вещевое отделение в приборной панели .....	56
		Включение и выключение информационно- развлекательной системы....	109
		Включение освещения при выходе из автомобиля .....	98
		Включение освещения при посадке в автомобиль .....	97
		Включение радио.....	122
		Включение радиоприемника....	122
		Включение CD-плеера.....	139
		Воздухозаборник .....	203

Воздушный фильтр двигателя	231
Воспроизведение компакт-диска	139
Воспроизведение сохраненных звуковых файлов	146
Вход AUX разъем	143
Выбор диапазона	122
Выключатель света	92
Выполнение работ	225
Выполнение сопряжения с музыкальным устройством с Bluetooth	148

**Г**

Галогенные фары	236
Глубина протектора	252
График технического обслуживания	271
Графический информационный дисплей, цветной информационный дисплей	81
Громкость навигационной системы	153

**Д**

Давление в шинах	251, 289
Давление моторного масла	79

Дальний свет	80, 93
Датчик дождя	80
Датчик качества воздуха	198
Держатели стаканов	57
Динамическое указание	186
Дисплей коробки передач	210
Дисплей технического обслуживания	71
Дополнительное техническое обслуживание	276
Дополнительный отопитель	202
Дорожная аптечка	61
Другие расширенные сети	131

**Ж**

Жидкости тормозной системы и сцепления	276
Жидкость омывателя	233

**З**

Задние противотуманные фары	95
Задние фонари	238
Задний противотуманный фонарь	80, 243
Замена ламп	236
Замена щеток стеклоочистителя	235
Замки для безопасности детей	25
Запасное колесо	261

Запотевание стекол фар	96
Заправка	222
Заправочные емкости	289
Запуск двигателя	206
Запуск от дополнительной АКБ	262
Защита от разряда аккумуляторной батареи	98
Звуковой сигнал	14, 64
Зимние шины	251
Знак аварийной остановки	60

**И**

Идентификационный номер автомобиля	280
Иммоилайзер	30, 80
Индикатор температуры охлаждающей жидкости двигателя	70
Индикаторы	73
Инструмент	250
Информационно-развлекательная система	
Включение	109
громкость в зависимости от скорости движения	119
громкость объявлений о дорожном движении	119
Использование	109

Компенсация уровня громкости в зависимости от скорости движения .....	109
максимальная громкость настройки .....	119
Настройка громкости .....	109
настройки громкости .....	119
настройки звука .....	116
органы управления .....	101
Отключение звука .....	109
персонализация .....	121
приборная панель .....	101
управление аудиосистемой на рулевом колесе .....	101
Информационные сообщения ..	83
Информационный центр водителя.....	81
Использование .....	109, 122, 139, 143, 153
Использование входа AUX.....	143
Использование информационно-развлекательной системы....	109
Использование навигационной системы.....	153
Использование радиоприемника.....	122
Использование CD-плеера.....	139
Использование USB-порта.....	144

**К**

Как пользоваться настоящим руководством .....	3
Капот .....	226
Карты .....	187
Каталитический нейтрализатор .....	209
Климат-контроль .....	16
Ключи .....	20
Кнопка BASK.....	111
Колеса и шины .....	251
Колпаки колес .....	253
Компенсация уровня громкости в зависимости от скорости движения.....	109
Комплект для ремонта шин .....	253
Кондиционер .....	195
Контрольный расход топлива и выбросы CO <sub>2</sub> .....	285
Коробка передач .....	16
Краткое описание приборной панели .....	10
Крепежные проушины .....	60
Круз-контроль .....	80, 217
Крышка багажного отделения ..	59

**М**

Мало топлива .....	79
Меню диапазонов частот .....	126

Места для установки детских кресел безопасности .....	52
Механическая коробка передач .....	213
Мигание фарами .....	93
Мобильные телефоны и радиооборудование СВ ....	192
Моторное масло .....	230, 276

**Н**

## Навигация

Адрес «Дом» .....	163
Адресная книга .....	163
активация .....	153
Блокирование маршрута .....	179
ввод пункта назначения .....	163
громкость навигационной системы .....	153
Динамическая навигация ....	179, 186
импорт/экспорт точек интереса .....	153
Использование .....	153
использовать проверку правописания .....	163
Маршрутный лист .....	179
Начать навигацию .....	179
обзор символов .....	189
Опции навигации .....	179
органы управления .....	153



Повторить последнее навигационное сообщение . . . 179	Настройка громкости навигационной системы..... 153	Опасность, Предупреждение и Внимание ..... 4
предупреждение: низкий уровень топлива ..... 163	Настройка RDS..... 131	Органы управления на рулевом колесе ..... 63
Прокладчик маршрута ..... 179	Настройки громкости ..... 119	Освещение номерного знака . . 241
Сообщения ТМС ..... 179	Настройки тембра ..... 116	Освещение при езде за границей ..... 94
Точки интереса ..... 163	Начало движения ..... 17	Освещение салона ..... 97, 243
удаление импортированных точек интереса ..... 153	Неисправности ..... 212	Основные рабочие операции. . 111
удалить адрес «Дом» ..... 153	Неподвижные вентиляционные отверстия . 203	Отдельные точки интереса..... 153
Указатель магистралей и переулков ..... 179	Нормальная работа кондиционера ..... 204	Отключение звука..... 109
функционирование ..... 151	<b>О</b>	Отключение подушек безопасности ..... 48
экран навигационной системы ..... 153	Обзор символов ..... 189	Отключение подушки безопасности ..... 76
myPOIs ..... 163	Обкатка нового автомобиля . . 205	Открытая дверь ..... 80
SD-карта	Обновление списков радиостанций..... 126	Отпирание автомобиля ..... 6
с картографическими данными ..... 187	Обогрев заднего стекла ..... 35	Отработавшие газы ..... 208
Надувные подушки	Обозначение шин ..... 251	Охлаждающая жидкость двигателя ..... 231
безопасности и натяжители ремней безопасности ..... 75	Обслуживание ..... 204, 270	Охлаждающая жидкость и антифриз..... 276
Напоминание о ремне безопасности ..... 75	Общие сведения..... ..... 99, 136, 143, 144, 148, 151	Очиститель/омыватель ветрового стекла ..... 64
Наружная температура ..... 66	Общий вид моторного отсека. . 227	Очиститель/омыватель заднего стекла ..... 66
Наружное освещение ..... 12, 80	Общий обзор органов управления ..... 101	
Настройка воспроизведения музыки через Bluetooth..... 148	Объявления о дорожном движении..... 119	<b>П</b>
Настройка громкости..... 109	Одометр ..... 69	Панорамное зеркало ..... 31
	Омыватели и стеклоочистители ..... 14	Параметры двигателя ..... 283

Паспортная табличка .....	281	Программы вождения .....	212	Регистраторы данных	
Пепельницы .....	68	Прозрачный люк .....	35	о событиях.....	291
Передние противотуманные		Прокладчик маршрута.....	179, 186	Регулировка зеркал .....	9
фары .....	95	Просмотр станций.....	123, 124	Регулировка подголовника .....	8
Переключиться на		Противотуманная фара .....	80, 238	Регулировка положения	
повышенную передачу .....	77	Противоугонная сигнализация .	28	рулевого колеса .....	9, 63
Персонализация .....	121	Противоугонная система .....	27	Регулировка сидений .....	7, 39
Перчаточный ящик .....	57	<b>Р</b>		Регулировка угла наклона фар .	94
Плафоны для чтения .....	97	Работа с меню.....	111	Регулируемые рефлекторы	
Подголовники .....	37	Рабочая жидкость усилителя		вентиляционных отверстий .	202
Подключение музыкального		рулевого управления.....	232	Рекомендуемые жидкости	
устройства с Bluetooth.....	148	Радиобрелок дистанционного		и масла .....	276
Подлокотник .....	40, 41	управления .....	20	Ремень безопасности .....	8
Подогрев .....	32, 41	Радиоприемник		Ремни безопасности .....	42
Подсветка на		Система радиоинформации		Ручка MENU.....	111
солнцезащитном козырьке ....	97	(RDS) .....	131	Ручное включение режима	
Подсветка приборной панели .	244	активация .....	122	предотвращения бликов .....	32
Поиск радиостанций .....	122	выбор диапазона .....	122	Ручной режим .....	211
Положение сиденья .....	38	Использование .....	122	<b>С</b>	
Положения замка зажигания .	206	меню частотных		Сажевый фильтр дизельного	
Пользовательские точки		диапазонов .....	126	двигателя .....	79, 208
интереса.....	163	поиск станции .....	122	Сбой электропитания .....	212
Предварительный подогрев .....	79	списки автосохранения .....	123	Сведения о разрешенных	
Предотвращение резкого		Списки избранных .....	124	нагрузках .....	61
повышения оборотов .....	207	списки радиостанций .....	126	Селектор передач .....	210
Предохранители .....	244	Радиочастотная		Сервисная информация .....	270
Предупреждающие звуковые		идентификация (RFID).....	292	Сигнализатор неисправности ...	76
сигналы .....	84	Размеры автомобиля .....	288	Сигналы поворота и смены	
Прикуриватель .....	68	Районирование.....	131	полосы движения .....	95

Символы .....	4
Система боковых подушек безопасности .....	47
Система зарядки .....	76
Система контроля тягового усилия .....	216
Система контроля тягового усилия отключена.....	78
Система облегчения парковки	219
Система обогрева и вентиляции .....	194
Система передних подушек безопасности .....	46
Система подушек безопасности .....	45
Система помощи при экстренном торможении .....	215
Система радиоданных (RDS) .	131
Система шторок безопасности для защиты головы .....	48
Система Isofix крепления детских кресел безопасности	55
Системы безопасности детей ...	50
Системы крепления детского кресла Top-tether.....	55
Складывание .....	31
Скоро потребуются выполнить очередное техническое обслуживание автомобиля ....	77

Смена колеса .....	257
Смена шин и размер колеса ...	252
Солнцезащитные козырьки .....	35
Сорта топлива для бензиновых двигателей .....	221
Сорта топлива для дизельных двигателей .....	221
Сохранение индивидуальных настроек .....	86
Сохранение станций.....	123, 124
Сохраненные установки .....	22
Спидометр .....	69
Списки автосохранения .....	123
Списки избранного .....	124
Стоянка .....	18, 207
Стояночный свет .....	96
Стояночный тормоз.....	215
Счетчик текущего пробега .....	69

## Т

Тахометр .....	69
Тормозная жидкость .....	233
Тормозная система .....	214, 233
Тормозная система и сцепление .....	77
Трехточечный ремень безопасности .....	43
Тягово-динамические характеристики .....	284

## У

Удаление воздуха из дизельной топливной системы .....	235
Указания .....	179
Указатель поворота .....	75
Указатель уровня топлива .....	70
Ультразвуковая система помощи при парковке .....	78
Управление.....	150
Управление автомобилем .....	205
Управление музыкальным устройством с Bluetooth.....	150
Управление подсветкой приборной панели .....	96
Управление стеклоподъемниками вручную .....	33
Усилитель рулевого управления .....	77
Утилизация отработавшего срок службы автомобиля .....	225
Уход за автомобилем .....	267
Уход за салоном .....	269

## Ф

Фильтр салона .....	204
Фонари заднего хода .....	96

Функция защиты от кражи .....	100
Функция проверки орфографии.....	163
<b>Х</b>	
Хранение автомобиля.....	224
<b>Ц</b>	
Центральный замок .....	22
Цепи противоскольжения .....	253
<b>Ч</b>	
Часы .....	67
<b>Ш</b>	
Штепсельные розетки .....	67
<b>Э</b>	
Экран навигационной системы	153
Электрическая регулировка .....	31
Электрические стеклоподъемники .....	33
Электронная система динамической стабилизации .....	216
Электронная система динамической стабилизации и контроля тягового усилия .....	78

Электронная система динамической стабилизации отключена.....	78
Электронная система климат-контроля .....	198

**С**

CD-плеер	
активация .....	139
важная информация .....	136
Использование .....	139

**Е**

EON.....	131
----------	-----

**М**

myPOIs.....	163
-------------	-----

**Q**

Quickheat (система быстрого прогрева).....	202
--	-----

**R**

RDS.....	131
----------	-----

**S**

SD-карта.....	187
SD-карта с картографическими данными	
замена .....	187
использование .....	187

**U**

## USB-порт

важная информация .....	144
поддерживаемые модели iPod .....	144
проигрывание сохраненных звуковых файлов .....	146
Функции iPod .....	146